

Pioneer

VSX-820-S/-K

AUDIO/VIDEO MULTI-CHANNEL
RECEIVER

RECEPTEUR AUDIOVISUEL
MULTICANAL

МНОГОКАНАЛЬНЫЙ РЕСИВЕР
АУДИО/ВИДЕО



BZ02

Discover the benefits of registering your product online at
<http://www.pioneer.co.uk> (or <http://www.pioneer.eu>).

Découvrez les nombreux avantages offerts en enregistrant votre produit en ligne
maintenant sur <http://www.pioneer.fr> (ou <http://www.pioneer.eu>).

Зарегистрируйте Ваше изделие на <http://www.pioneer-rus.ru> (или
<http://www.pioneer.eu>). Ознакомьтесь с преимуществами регистрации в Интернет

Operating Instructions

Mode d'emploi

Инструкции по эксплуатации

IMPORTANT



The lightning flash with arrowhead symbol, within an equilateral triangle, is intended to alert the user to the presence of uninsulated "dangerous voltage" within the product's enclosure that may be of sufficient magnitude to constitute a risk of electric shock to persons.

CAUTION

**RISK OF ELECTRIC SHOCK
DO NOT OPEN**

CAUTION:
TO PREVENT THE RISK OF ELECTRIC SHOCK, DO NOT REMOVE COVER (OR BACK). NO USER-SERVICEABLE PARTS INSIDE. REFER SERVICING TO QUALIFIED SERVICE PERSONNEL.



The exclamation point within an equilateral triangle is intended to alert the user to the presence of important operating and maintenance (servicing) instructions in the literature accompanying the appliance.

D3-4-2-1-1_A1_En

Replacement and mounting of an AC plug on the power supply cord of this unit should be performed only by qualified service personnel.

IMPORTANT: THE MOULDED PLUG

This appliance is supplied with a moulded three pin mains plug for your safety and convenience. A 10 amp fuse is fitted in this plug. Should the fuse need to be replaced, please ensure that the replacement fuse has a rating of 10 amps and that it is approved by ASTA or BSI to BS1362.

Check for the ASTA mark  or the BSI mark  on the body of the fuse.

If the plug contains a removable fuse cover, you must ensure that it is refitted when the fuse is replaced. If you lose the fuse cover the plug must not be used until a replacement cover is obtained. A replacement fuse cover can be obtained from your local dealer.

If the fitted moulded plug is unsuitable for your socket outlet, then the fuse shall be removed and the plug cut off and disposed of safely. There is a danger of severe electrical shock if the cut off plug is inserted into any 13 amp socket.

If a new plug is to be fitted, please observe the wiring code as shown below. If in any doubt, please consult a qualified electrician.

IMPORTANT: The wires in this mains lead are coloured in accordance with the following code:

Blue : Neutral Brown : Live

As the colours of the wires in the mains lead of this appliance may not correspond with the coloured markings identifying the terminals in your plug, proceed as follows:

The wire which is coloured BLUE must be connected to the terminal which is marked with the letter **N** or coloured BLACK.

The wire which is coloured BROWN must be connected to the terminal which is marked with the letter **L** or coloured RED.

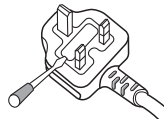

How to replace the fuse: Open the fuse compartment with a screwdriver and replace the fuse.

D3-4-2-1-2-2*_A1_En

WARNING

This equipment is not waterproof. To prevent a fire or shock hazard, do not place any container filled with liquid near this equipment (such as a vase or flower pot) or expose it to dripping, splashing, rain or moisture.

D3-4-2-1-3_A1_En

WARNING

Before plugging in for the first time, read the following section carefully.

The voltage of the available power supply differs according to country or region. Be sure that the power supply voltage of the area where this unit will be used meets the required voltage (e.g., 230 V or 120 V) written on the rear panel.

D3-4-2-1-4*_A1_En

WARNING

To prevent a fire hazard, do not place any naked flame sources (such as a lighted candle) on the equipment.

D3-4-2-1-7a_A1_En

VENTILATION CAUTION

When installing this unit, make sure to leave space around the unit for ventilation to improve heat radiation (at least 40 cm at top, 10 cm at rear, and 20 cm at each side).

WARNING

Slots and openings in the cabinet are provided for ventilation to ensure reliable operation of the product, and to protect it from overheating. To prevent fire hazard, the openings should never be blocked or covered with items (such as newspapers, table-cloths, curtains) or by operating the equipment on thick carpet or a bed.

D3-4-2-1-7b*_A1_En

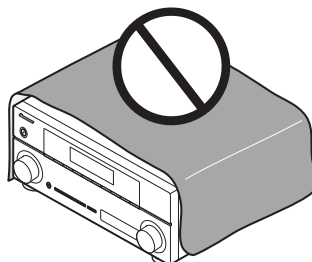

Information for users on collection and disposal of old equipment and used batteries

(Symbol for equipment)



These symbols on the products, packaging, and/or accompanying documents mean that used electrical and electronic products and batteries should not be mixed with general household waste.

For proper treatment, recovery and recycling of old products and used batteries, please take them to applicable collection points in accordance with your national legislation.

(Symbol examples for batteries)



By disposing of these products and batteries correctly, you will help to save valuable resources and prevent any potential negative effects on human health and the environment which could otherwise arise from inappropriate waste handling.

For more information about collection and recycling of old products and batteries, please contact your local municipality, your waste disposal service or the point of sale where you purchased the items.

These symbols are only valid in the European Union.

For countries outside the European Union:

If you wish to discard these items, please contact your local authorities or dealer and ask for the correct method of disposal.

K058a_A1_En

Operating Environment

Operating environment temperature and humidity:
+5 °C to +35 °C (+41 °F to +95 °F); less than 85 %RH
(cooling vents not blocked)

Do not install this unit in a poorly ventilated area, or in locations exposed to high humidity or direct sunlight (or strong artificial light)

D3-4-2-1-7c*_A1_En

This product is for general household purposes. Any failure due to use for other than household purposes (such as long-term use for business purposes in a restaurant or use in a car or ship) and which requires repair will be charged for even during the warranty period.

K041_A1_En

If the AC plug of this unit does not match the AC outlet you want to use, the plug must be removed and appropriate one fitted. Replacement and mounting of an AC plug on the power supply cord of this unit should be performed only by qualified service personnel. If connected to an AC outlet, the cut-off plug can cause severe electrical shock. Make sure it is properly disposed of after removal. The equipment should be disconnected by removing the mains plug from the wall socket when left unused for a long period of time (for example, when on vacation).

D3-4-2-2-1a_A1_En

Manufactured under license from Dolby Laboratories. Dolby, Pro Logic, Surround EX and the double-D symbol are trademarks of Dolby Laboratories.

Manufactured under license under U.S. Patent #'s: 5,451,942; 5,956,674; 5,974,380; 5,978,762; 6,226,616; 6,487,535; 7,212,872; 7,333,929; 7,392,195; 7,272,567 & other U.S. and worldwide patents issued & pending. DTS and the Symbol are registered trademarks, & DTS-HD, DTS-HD Master Audio, and the DTS logos are trademarks of DTS, Inc. Product includes software. © DTS, Inc. All Rights Reserved.

CAUTION

The **STANDBY/ON** switch on this unit will not completely shut off all power from the AC outlet. Since the power cord serves as the main disconnect device for the unit, you will need to unplug it from the AC outlet to shut down all power. Therefore, make sure the unit has been installed so that the power cord can be easily unplugged from the AC outlet in case of an accident. To avoid fire hazard, the power cord should also be unplugged from the AC outlet when left unused for a long period of time (for example, when on vacation).

D3-4-2-2-2a*_A1_En

Thank you for buying this Pioneer product. Please read through these operating instructions so you will know how to operate your model properly. After you have finished reading the instructions, put them away in a safe place for future reference.

Contents

Flow of settings on the receiver . . . 6

01 Before you start

Checking what's in the box	7
Loading the batteries	7
Installing the receiver	7
Ventilation	8

02 Controls and displays

Front panel	9
Operating range of remote control	10
Display	11
Remote control	13

03 Connecting your equipment

Placing the speakers	16
Hints on the speaker placement	17
Connecting the speakers	18
Connect the surround back or front height speakers	19
Switching the speaker system	20
Making cable connections	20
HDMI cables	20
About HDMI	21
Analog audio cables	21
Digital audio cables	21
Video cables	21
About video outputs connection	22
Connecting a TV and playback components	23
Connecting using HDMI	23
Connecting your component with no HDMI terminal	24
Connecting a satellite receiver or other digital set-top box	25
Connecting an HDD/DVD recorder, VCR and other video sources	25
Using the component video jacks	26
Connecting other audio components	26
Connecting antennas	27
Using external antennas	27
Connecting to the front panel video terminal	28
Plugging in the receiver	28

04 Basic Setup

Automatically setting up for surround sound (MCACC)	29
Other problems when using the Auto MCACC Setup	31

05 Listening to your system

Basic playback	32
Auto playback	33
Listening in surround sound	33
Using the Advanced surround effects	34
Listening in stereo	35
Using Front Stage Surround Advance	35
Using Stream Direct	36
Using the Sound Retriever	36
Better sound using Phase Control	36
Listening with Acoustic Calibration EQ	37
Using surround back channel processing	37
Setting the Up Mix function	38
Setting the Audio options	38
Choosing the input signal	41
Using the headphone	41

06 The System Setup menu

Using the System Setup menu	42
Manual speaker setup	43
Speaker Setting	43
Crossover Network	45
Channel Level	45
Speaker Distance	46
The Input Assign menu	46
The Pre Out Setting	47

07 Using the tuner

Listening to the radio	48
Improving FM stereo sound	48
Saving station presets	48
Listening to station presets	49
Naming preset stations	49
An introduction to RDS	50
Searching for RDS programs	50
Displaying RDS information	51

08 Making recordings

Making an audio or a video recording 52

09 Controlling the rest of your system

Setting the remote to control other components 53
 Selecting preset codes directly 53
 Clearing all the remote control settings. 54
 Controls for TVs. 55
 Controls for other components 56
 Preset Code List 57

10 Other connections

Connecting an iPod. 66
 Connecting your iPod to the receiver 66
 iPod playback 67
 Watching photos and video content 68
 About iPod 68
 Connecting a USB device 69
 Connecting your USB device to the receiver. 69
 Basic playback controls 69
 Compressed audio compatibility. 70
Bluetooth® ADAPTER for Wireless Enjoyment of Music. 71
 Wireless music play 71
 Connecting Optional *Bluetooth* ADAPTER 71
 Pairing *Bluetooth* ADAPTER and *Bluetooth* wireless technology device 72
 Listening to Music Contents of *Bluetooth* wireless technology device with Your System 72

11 Additional information

Troubleshooting 74
 HDMI 77
 Important information regarding the HDMI connection 78
 iPod messages 78
 USB messages 79
 Resetting the main unit. 79
 Specifications 80
 Cleaning the unit. 80

Flow of settings on the receiver

The unit is a full-fledged AV receiver equipped with an abundance of functions and terminals. It can be used easily after following the procedure below to make the connections and settings.

The colors of the steps indicate the following:

Required setting item

Setting to be made as necessary

1 Before you start

- Checking what's in the box (page 7)
- Loading the batteries (page 7)

2 Connecting the speakers

Where you place the speakers will have a big effect on the sound. Place your speakers as shown below for the best surround sound effect.

- Placing the speakers (page 16)
- Connecting the speakers (page 18)
- Connect the surround back or front height speakers (page 19)

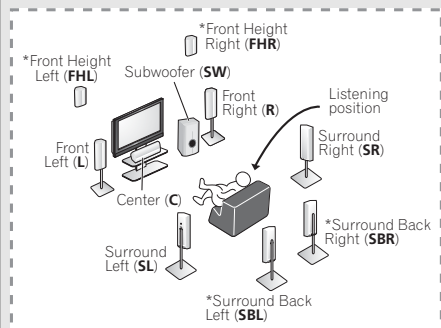

You can connect only one of either the surround back speaker or the front height speaker.

3 Connecting the components

For surround sound, you'll want to hook up using a digital connection from the BD/DVD player to the receiver.

- About video outputs connection (page 22)
- Connecting a TV and playback components (page 23)
- Connecting antennas (page 27)
- Plugging in the receiver (page 28)

4 Power On

Make sure you've set the video input on your TV to this receiver. Check the manual that came with the TV if you don't know how to do this.

5 The Pre Out Setting (page 47)

(When connecting the front height speakers.)

The Input Assign menu (page 46)

(When using connections other than the recommended connections.)

6 Use the on-screen automatic MCACC setup to set up your system

- Automatically setting up for surround sound (MCACC) (page 29)

7 Basic playback (page 32)

8 Adjusting the sound as desired

- Using the various listening modes
- Using the Sound Retriever (page 36)
- Better sound using Phase Control (page 36)
- Listening with Acoustic Calibration EQ (page 37)
- Using surround back channel processing (page 37)
- Setting the Up Mix function (page 38)
- Setting the Audio options (page 38)
- Choosing the input signal (page 41)
- Manual speaker setup (page 43)

9 Making maximum use of the remote control

- Setting the remote to control other components (page 53)

Chapter 1: Before you start

Checking what's in the box

Please check that you've received the following supplied accessories:

- Setup microphone
- Remote control
- Dry cell batteries (AAA size IEC R03) x2
- AM loop antenna
- FM wire antenna
- iPod cable
- Power cord
- Warranty card
- These operating instructions

Loading the batteries

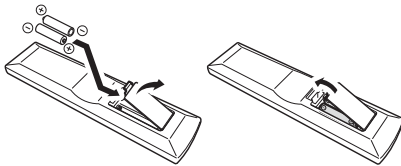

The batteries included with the unit are to check initial operations; they may not last over a long period. We recommend using alkaline batteries that have a longer life.

CAUTION

Incorrect use of batteries may result in such hazards as leakage and bursting. Observe the following precautions:

- Never use new and old batteries together.
- Insert the plus and minus sides of the batteries properly according to the marks in the battery case.

- Batteries with the same shape may have different voltages. Do not use different batteries together.
- When disposing of used batteries, please comply with governmental regulations or environmental public instruction's rules that apply in your country or area.
- Do not use or store batteries in direct sunlight or other excessively hot place, such as inside a car or near a heater. This can cause batteries to leak, overheat, explode or catch fire. It can also reduce the life or performance of batteries.

Installing the receiver

- When installing this unit, make sure to put it on a level and stable surface.

Don't install it on the following places:

- on a color TV (the screen may distort)
- near a cassette deck (or close to a device that gives off a magnetic field). This may interfere with the sound.
- in direct sunlight
- in damp or wet areas
- in extremely hot or cold areas
- in places where there is vibration or other movement
- in places that are very dusty
- in places that have hot fumes or oils (such as a kitchen)

Ventilation

When installing this unit, make sure to leave space around the unit for ventilation to improve heat dispersal (at least 40 cm at the top). If not enough space is provided between the unit and walls or other equipment, heat will build up inside, interfering with performance and/or causing malfunctions.

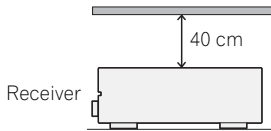

Slot and openings in the cabinet are provided for ventilation and to protect the equipment from overheating. To prevent fire hazard, do not place anything directly on top of the unit, make sure the openings are never blocked or covered with items (such as newspapers, table-cloths and curtains), and do not operate the equipment on thick carpet or a bed.

Chapter 2: Controls and displays

Front panel

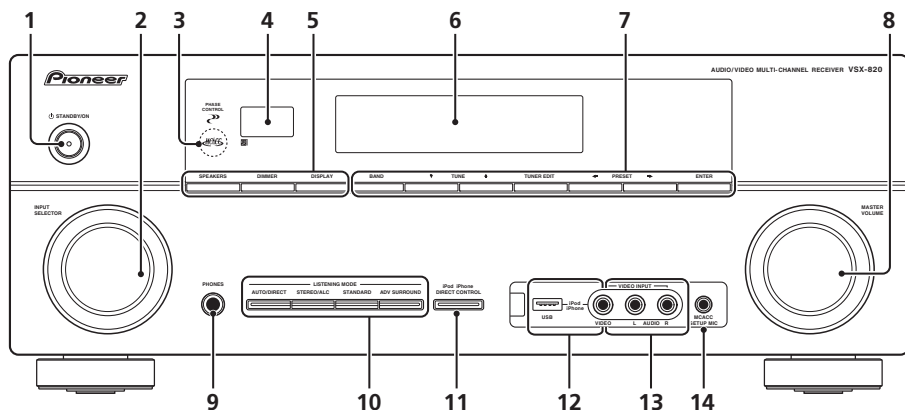

1 **STANDBY/ON**

2 **INPUT SELECTOR dial**

Selects an input source.

3 **MCACC indicator**

Lights when Acoustic Calibration EQ (page 37) is on (Acoustic Calibration EQ is automatically set to on after the Auto MCACC Setup (page 29)).

4 **Remote sensor**

Receives the signals from the remote control (see *Operating range of remote control* on page 10).

5 **SPEAKERS**

Use to change the speaker system (page 20).

DIMMER

Dims or brightens the display. The brightness can be controlled in four steps.

DISPLAY

Switches the display of this unit. The listening mode, sound volume, Pre Out setting or input name can be checked by selecting an input source.¹

6 **Character display**

See *Display* on page 11.

7 **Tuner control buttons**

BAND

Switches between AM, FM ST (stereo) and FM MONO radio bands (page 48).

TUNE

Used to find radio frequencies (page 48).

TUNER EDIT

Use with **TUNE** , **PRESET** and **ENTER** to memorize and name stations for recall (page 48, 49).

Note

¹ The Pre Out setting may or may not be displayed, depending on the input source you have selected.

PRESET ←/→

Use to select preset radio stations (page 49).

8 MASTER VOLUME dial**9 PHONES jack**

Use to connect headphones. When the headphones are connected, there is no sound output from the speakers (page 41).

10 Listening mode buttons**AUTO/DIRECT**

Switches between Auto surround mode (*Auto playback* on page 33) and Stream Direct playback. Stream Direct playback bypasses the tone controls for the most accurate reproduction of a source (page 36).

STEREO/ALC

Switches between stereo playback, Auto level control stereo mode (page 35) and Front Stage Surround Advance modes (page 35).

STANDARD

Press for Standard decoding and to switch between the various **PRO** Pro Logic II, **PRO** Pro Logic IIx, **PRO** Pro Logic IIz and NEO:6 options (page 32).

ADV SURROUND

Switches between the various surround modes (page 34).

11 iPod iPhone DIRECT CONTROL

Change the receiver's input to the **iPod** and enable iPod operations on the iPod (page 68).

12 iPod iPhone/USB terminal

Use to connect your Apple iPod or USB mass storage device as an audio source (page 66 and page 69).

13 AUDIO/VIDEO input

See *Connecting to the front panel video terminal* on page 28.

14 MCACC SETUP MIC jack

Use to connect a microphone when performing Auto MCACC setup.

Operating range of remote control

The remote control may not work properly if:

- There are obstacles between the remote control and the receiver's remote sensor.
- Direct sunlight or fluorescent light is shining onto the remote sensor.
- The receiver is located near a device that is emitting infrared rays.
- The receiver is operated simultaneously with another infrared remote control unit.

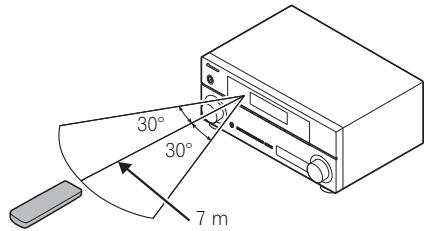

Display

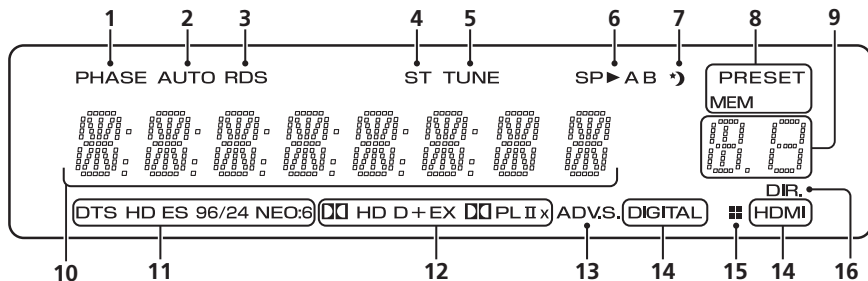

1 PHASE

Lights when the Phase Control is switched on (page 36).

2 AUTO

Lights when the Auto Surround feature is switched on (see *Auto playback* on page 33).

3 RDS

Lights when an RDS broadcast is received (page 50).

4 ST

Lights when a stereo FM broadcast is being received in auto stereo mode.

5 TUNE

Lights when a normal broadcast channel is being received.

6 Speaker indicators

Lights to indicate the current speaker system, **A** and/or **B** (page 20).

7 Sleep timer indicator

Lights when the receiver is in sleep mode (page 13).

8 Tuner preset indicators

PRESET

Shows when a preset radio station is registered or called.

MEM

Blinks when a radio station is registered.

9 PRESET information or input signal indicator

Shows the preset number of the tuner or the input signal type, etc.

10 Character display

Displays various system information.

11 DTS indicators

DTS

Lights when a source with DTS encoded audio signals is detected.

HD

Lights when a source with DTS-EXPRESS or DTS-HD encoded audio signals is detected.

ES

Lights to indicate DTS-ES decoding.

96/24

Lights when a source with DTS 96/24 encoded audio signals is detected.

NEO:6

When one of the NEO:6 modes of the receiver is on, this lights to indicate NEO:6 processing (page 33).

12 Dolby Digital indicators

DD

Lights when a Dolby Digital encoded signal is detected.

DD+

Lights when a source with Dolby Digital Plus encoded audio signals is detected.

DDHD

Lights when a source with Dolby TrueHD encoded audio signals is detected.

EX

Lights to indicate Dolby Digital EX decoding.

DDPLII(x)

Lights to indicate **DD** Pro Logic II / **DD** Pro Logic IIx decoding. Light will go off during **DD** Pro Logic IIz decoding (see *Listening in surround sound* on page 33 for more on this).

13 ADV.S.

Lights when one of the Advanced Surround modes has been selected (see *Using the Advanced surround effects* on page 34 for more on this).

14 SIGNAL SELECT indicators**DIGITAL**

Lights when a digital audio signal is selected.

Blinks when a digital audio signal is selected and selected audio input is not provided.

HDMI

Lights when an HDMI signal is selected.
Blinks when an HDMI signal is selected and selected HDMI input is not provided.

15 Up Mix/DIMMER indicator

Lights when the Up Mix function is set to **ON** (see page 37). Also, lights when DIMMER is set to off.

16 DIR.

Lights when the **DIRECT** or **PURE DIRECT** mode is switched on (page 36).

Remote control

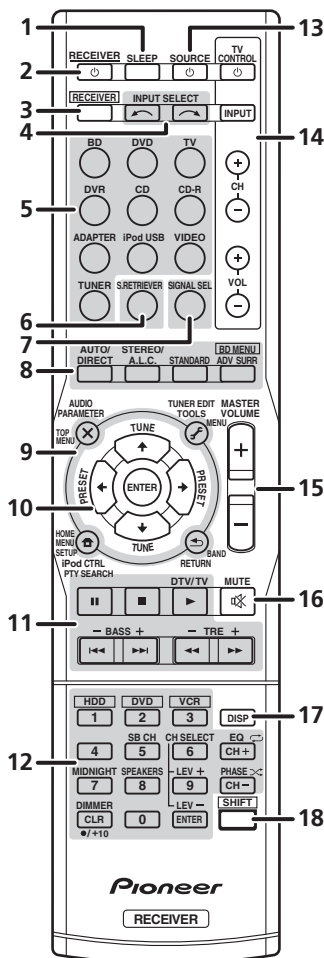

1 SLEEP

Press to change the amount of time before the receiver switches into standby (**30 min – 60 min – 90 min – Off**). You can check the remaining sleep time at any time by pressing **SLEEP** once.

2 RECEIVER

Switches the receiver between standby and on.

3 RECEIVER

Switches the remote to control the receiver (used to select the white commands above the number buttons (**MIDNIGHT**, etc)). Also use this button to set up surround sound (page 42) or Audio parameters (page 38).

4 INPUT SELECT

Use to select the input source.

5 MULTI CONTROL buttons

Press to select control of other components (see *Controlling the rest of your system* on page 53).

6 S.RETRIEVER

Press to restore CD quality sound to compressed audio sources (page 36).

7 SIGNAL SEL

Use to select an input signal (page 41).

8 Listening mode buttons

AUTO/DIRECT

Switches between Auto surround mode (*Auto playback* on page 33) and Stream Direct playback. Stream Direct playback bypasses the tone controls for the most accurate reproduction of a source (page 36).

STEREO/A.L.C.

Switches between stereo playback, Auto level control stereo mode (page 35) and Front Stage Surround Advance modes (page 35).

STANDARD

Press for Standard decoding and to switch between **PRO** Pro Logic II options (page 33).

ADV SURR

Switches between the various surround modes (page 34).

Press **BD** first to access:

BD MENU*

Displays the disc menu of Blu-ray Discs.

9 System Setup and component control buttons

The following button controls can be accessed after you have selected the corresponding **MULTI CONTROL** button (**BD**, **DVD**, etc.).

Press **RECEIVER** first to access:

AUDIO PARAMETER

Use to access the Audio options (page 38).

SETUP

Press to access the System Setup menu (page 42).

RETURN

Confirm and exit the current menu screen.

Press **BD**, **DVD** or **DVR** first to access:

TOP MENU

Displays the disc 'top' menu of a BD/DVD.

HOME MENU

Displays the HOME MENU screen.

RETURN

Confirm and exit the current menu screen.

MENU

Displays the TOOLS menu of Blu-ray Disc player.

Press **TUNER** first to access:

TUNER EDIT

Memorizes/names stations for recall (page 48 and 49).

BAND

Switches between AM, FM ST (stereo) and FM MONO radio bands (page 48).

PTY SEARCH

Use to search for RDS program types (page 50).

Press **iPod USB** first to access:

iPod CTRL

Switches between the iPod controls and the receiver controls (page 68).

10 **↑↓←→** (TUNE **↑/↓**, PRESET **←/→**), ENTER

Use the arrow buttons when setting up your surround sound system (page 42). Also used to control BD/DVD menus/options.

Use the **TUNE ↑/↓** buttons can be used to find radio frequencies (page 48) and the **PRESET ←/→** buttons can be used to select preset radio stations (page 49).

11 Component control buttons

The main buttons (**▶**, **■**, etc.) are used to control a component after you have selected it using the input source buttons.

The controls above these buttons can be accessed after you have selected the corresponding input source button (**BD**, **DVD**, **DVR** and **CD**). These buttons also function as described below.

Press **RECEIVER** first to access:

BASS **-/+**

Use to adjust Bass¹

TRE **-/+**

Use to adjust Treble¹

Press **TV** first to access:

DTV/TV

Switches between the DTV and analog TV input modes for Pioneer TVs.

12 Number buttons and other component controls

Use the number buttons to directly select a radio frequency (page 48) or the tracks on a CD, etc. There are other buttons that can be accessed after the **RECEIVER** button is pressed. (For example **MIDNIGHT**, etc.)

HDD*, DVD*, VCR*

These buttons switch between the hard disk, DVD and VCR controls for HDD/DVD/VCR recorders.

Note

¹ The tone controls are disabled when the listening mode is set to **DIRECT** or **PURE DIRECT**.

SB CH

Press to select **ON**, **AUTO**, **OFF** the surround back channel.

CH SELECT

Press repeatedly to select a channel, then use **LEV +/-** to adjust the level (page 45).

LEV +/-

Use to adjust the channel level.

EQ

Press to switch on/off Acoustic Calibration EQ setting (page 37).

MIDNIGHT

Switches to Midnight or Loudness listening (page 39).

SPEAKERS

Use to change the speaker system (page 20).

PHASE

Press to switch on/off Phase Control (page 36).

DIMMER

Dims or brightens the display. The brightness can be controlled in four steps.

13 SOURCE

Press to turn on/off other components connected to the receiver (see page 56 for more on this).

14 TV CONTROL buttons

These buttons are dedicated to control the TV assigned to the **TV** button. Thus if you only have one TV to hook up to this system assign it to the **TV** button (see page 55 for more on this).



Use to turn on/off the power of the TV.

INPUT

Use to select the TV input signal.

CH +/-

Use to select channels.

VOL +/-

Use to adjust the volume on your TV.

15 MASTER VOLUME +/-

Use to set the listening volume.

16 MUTE

Mutes/unmutes the sound.

17 DISP

Switches the display of this unit. The listening mode, sound volume, Pre Out setting or input name can be checked by selecting an input source.¹

18 SHIFT

Press to access the 'boxed' commands (above the buttons) on the remote. These buttons are marked with an asterisk (*) in this section.

Note

¹ The Pre Out setting may or may not be displayed, depending on the input source you have selected.

Chapter 3:

Connecting your equipment

Placing the speakers

By connecting the left and right front speakers (**L/R**), the center speaker (**C**), the left and right surround speakers (**SL/SR**), and the subwoofer (**SW**), a 5.1 ch surround system can be enjoyed.

Further, by using an external amplifier, you can connect the left and right surround back speakers (**SBL/SBR**) and the left and right front height speaker (**FHL/FHR**) to boost your system up to a 7.1 ch surround system.

- You can also connect one surround back speaker (**SB**) and enjoy a 6.1 ch surround system.

To achieve the best possible surround sound, install your speakers as shown below.

5.1 channel surround system:

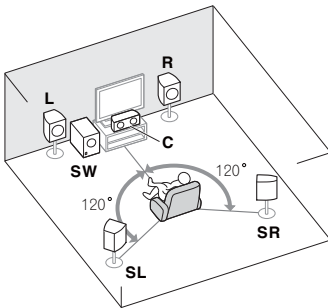

6.1 channel surround (Surround back) system: ^a

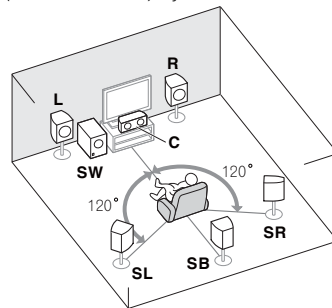

7.1 channel surround (Surround back) system: ^a

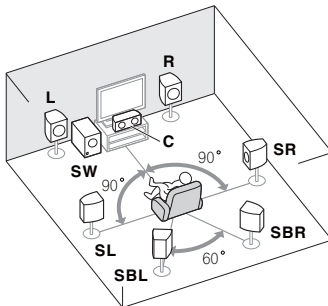

7.1 channel surround (Front height) system: ^a

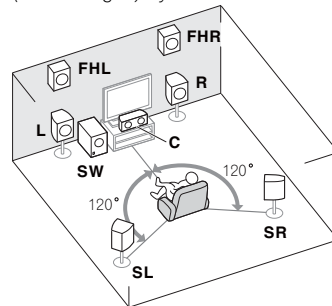

^a. This layout is available only when the additional amplifier is connected to the unit and the surround back or front height speakers are connected to the amplifier. For details, see *Connect the surround back or front height speakers* on page 19.

Hints on the speaker placement

Where you put your speakers in the room has a big effect on the quality of the sound. The following guidelines should help you to get the best sound from your system.

- The subwoofer can be placed on the floor. Ideally, the other speakers should be at about ear-level when you're listening to them. Putting the speakers on the floor (except the subwoofer), or mounting them very high on a wall is not recommended.
- For the best stereo effect, place the front speakers 2 m to 3 m apart, at equal distance from the TV.
- If you're going to place speakers around your CRT TV, use shielded speakers or place the speakers at a sufficient distance from your CRT TV.
- If you're using a center speaker, place the front speakers at a wider angle. If not, place them at a narrower angle.
- Place the center speaker above or below the TV so that the sound of the center channel is localized at the TV screen. Also, make sure the center speaker does not cross the line formed by the leading edge of the front left and right speakers.
- It is best to angle the speakers towards the listening position. The angle depends on the size of the room. Use less of an angle for bigger rooms.
- Surround and surround back speakers should be positioned 60 cm to 90 cm higher than your ears and titled slight downward. Make sure the speakers don't face each other. For DVD-Audio, the speakers should be more directly behind the listener than for home theater playback.

- If the surround speakers cannot be set directly to the side of the listening position with a 7.1-channel system, the surround effect can be enhanced by turning off the Up Mix function (see *Setting the Up Mix function* on page 38).
- Try not to place the surround speakers farther away from the listening position than the front and center speakers. Doing so can weaken the surround sound effect.
- Place the left and right front height speakers at least one meter directly above the left and right front speakers.

CAUTION

- Make sure that all speakers are securely installed. This not only improves sound quality, but also reduces the risk of damage or injury resulting from speakers being knocked over or falling in the event of external shocks such as earthquakes.

Important

- To connect the surround back or front height speakers, an additional amplifier is required. Connect the additional amplifier to the **PRE OUT SURR BACK/FRONT HEIGHT** outputs of this unit and connect the surround back or front height speakers to the additional amplifier (see *Connect the surround back or front height speakers* on page 19).
The Pre Out setting must be set if the above connections are performed. Select **SURR.BACK** if the surround back speaker is connected and **HEIGHT** if the front height speaker is connected (If neither the surround back speaker nor the front height speaker is connected, either setting will suffice) (see *The Pre Out Setting* on page 47).

Connecting the speakers

The receiver will work with just two stereo speakers (the front speakers in the diagram) but using at least three speakers is recommended, and a complete setup is best for surround sound.

Make sure you connect the speaker on the right to the right (**R**) terminal and the speaker on the left to the left (**L**) terminal. Also make sure the positive and negative (+/-) terminals on the receiver match those on the speakers.

You can use the speakers connected to the **B** speaker terminals to listen to stereo playback in another room. See *Switching the speaker system* on page 20 for the listening options with this setup.

You can use speakers with a normal impedance between $6\ \Omega$ and $16\ \Omega$. However, note that only the front speakers are set to a value between $12\ \Omega$ and $16\ \Omega$ if you select **SP►AB** in *Switching the speaker system* on page 20.

Be sure to complete all connections before connecting this unit to the AC power source.

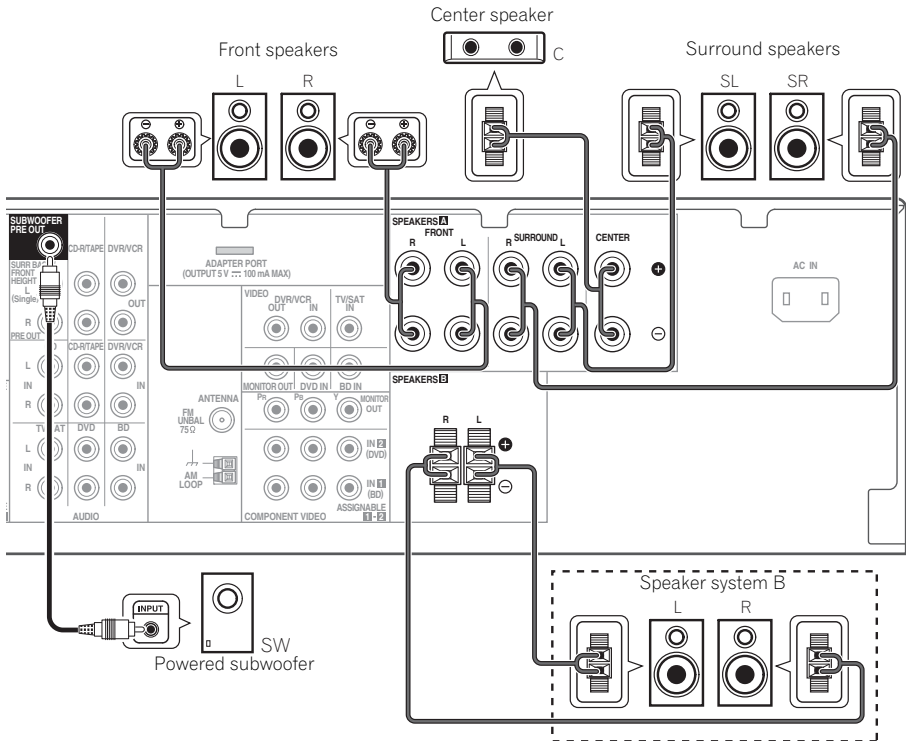

Bare wire connections

A-Speaker terminals:

- 1 Twist exposed wire strands together.
- 2 Loosen terminal and insert exposed wire.
- 3 Tighten terminal.

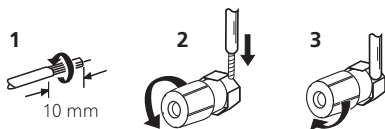

B-Speaker terminals:

- 1 Twist exposed wire strands together.
- 2 Push open the tabs and insert exposed wire.
- 3 Release the tabs.

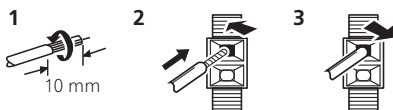

CAUTION

- These speaker terminals carry **HAZARDOUS LIVE voltage**. To prevent the risk of electric shock when connecting or disconnecting the speaker cables, disconnect the power cord before touching any uninsulated parts.
- Make sure that all the bare speaker wire is twisted together and inserted fully into the speaker terminal. If any of the bare speaker wire touches the back panel it may cause the power to cut off as a safety measure.

Connect the surround back or front height speakers

Connect the **PRE OUT** outputs of the unit and additional amplifier to add a surround back or front height speaker.

- If the surround back speaker or the front height speaker is connected, set the Pre Out setting (see *The Pre Out Setting* on page 47).

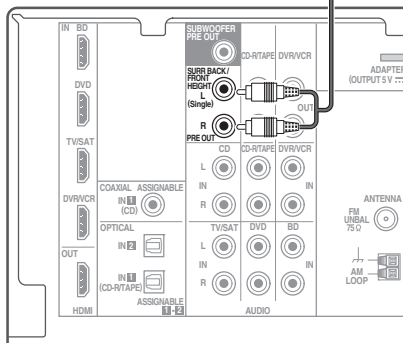
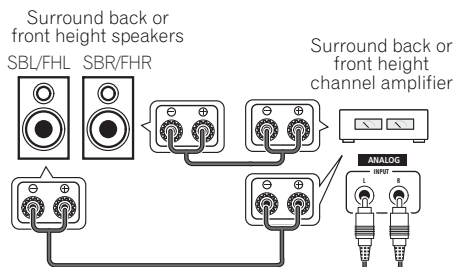

- You can use the additional amplifier on the surround back channel pre-outs for a single speaker as well. In this case plug the amplifier into the left (**L (Single)**) terminal only.

Switching the speaker system

Three speaker system settings are possible using the **SPEAKERS** button.

- Use the **SPEAKERS** button on the front panel to select a speaker system setting.¹



Press repeatedly to choose a speaker system option:

- **SP▶A** – Sound is output from the speakers connected to the A speaker terminals and **PRE OUT SURR BACK/FRONT HEIGHT** (multichannel playback is possible).
- **SP▶B** – Sound is output from the two speakers connected to speaker system B (only stereo playback is possible).
- **SP▶AB** – Sound is output from speaker system A, the two speakers in speaker system B, and the subwoofer. Multichannel sources are downmixed only when the **STEREO** or **ALC** mode is selected for stereo output from speaker systems A and B.²
- **SP▶** – No sound is output from the speakers.

Making cable connections

Make sure not to bend the cables over the top of this unit (as shown in the illustration). If this happens, the magnetic field produced by the transformers in this unit may cause a humming noise from the speakers.

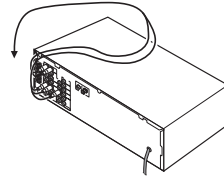

Important

- Before making or changing connections, switch off the power and disconnect the power cord from the AC outlet.
- Before unplugging the power cord, switch the power into standby.

HDMI cables

Both video and sound signals can be transmitted simultaneously with one cable. If connecting the player and the TV via this receiver, for both connections, use HDMI cables.³

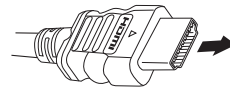

HDMI cable

Be careful to connect the terminal in the proper direction.

Note

- 1 The subwoofer output depends on the settings you made in *Speaker Setting* on page 43. However, if **SP▶B** is selected above, no sound is heard from the subwoofer (the LFE channel is not downmixed).
- 2 You can use speakers with a normal impedance between 6 Ω and 16 Ω . However, be aware that only the front speakers are set to a value between 12 Ω and 16 Ω when you select **SP▶AB**.
- 3 • Set the HDMI parameter in *Setting the Audio options* on page 38 to **THRU** (THROUGH) and set the input signal in *Choosing the input signal* on page 41 to **HDMI**, if you want to hear HDMI audio output from your TV (no sound will be heard from this receiver).
 - If the video signal does not appear on your TV, try adjusting the resolution settings on your component or display. Note that some components (such as video game units) have resolutions that may not be displayed. In this case, use a (analog) composite connection.
 - When the video signal from the HDMI is 480i, 480p, 576i or 576p, Multi Ch PCM sound and HD sound cannot be received.

About HDMI

The HDMI connection transfers uncompressed digital video, as well as almost every kind of digital audio that the connected component is compatible with, including DVD-Video, DVD-Audio, SACD, Dolby Digital Plus, Dolby TrueHD, DTS-HD Master Audio (see below for limitations), Video CD/Super VCD and CD.

This receiver incorporates High-Definition Multimedia Interface (HDMI®) technology.

This receiver supports the functions described below through HDMI connections.¹

- Digital transfer of uncompressed video (contents protected by HDCP (1080p/24, 1080p/60, etc.))
- 3D signal transfer²
- Deep Color signal transfer²
- x.v.Color signal transfer²
- Input of multi-channel linear PCM digital audio signals (192 kHz or less) for up to 8 channels
- Input of the following digital audio formats:³
 - Dolby Digital, Dolby Digital Plus, DTS, High bitrate audio (Dolby TrueHD, DTS-HD Master Audio), DVD-Audio, CD, SACD (DSD signal), Video CD, Super VCD

HDMI, the HDMI Logo and High-Definition Multimedia Interface are trademarks or registered trademarks of HDMI Licensing, LLC in the United States and other countries.

“x.v.Color” and x.v.Color logo are trademarks of Sony Corporation.

Analog audio cables

Use stereo RCA phono cables to connect analog audio components. These cables are typically red and white, and you should connect the red plugs to R (right) terminals and white plugs to L (left) terminals.

Analog audio cables

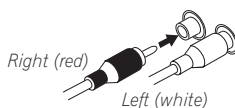

Digital audio cables

Commercially available coaxial digital audio cables or optical cables should be used to connect digital components to this receiver.⁴

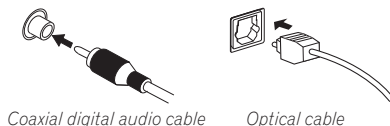

Video cables

Standard RCA video cables

These cables are the most common type of video connection and are used to connect to the composite video terminals. The yellow plugs distinguish them from cables for audio.



Note

- 1 • Use a High Speed HDMI® cable. If HDMI cable other than a High Speed HDMI® cable is used, it may not work properly.
 - When an HDMI cable with a built-in equalizer is connected, it may not operate properly.
- 2 Signal transfer is only possible when connected to a compatible component.
- 3 • HDMI format digital audio transmissions require a longer time to be recognized. Due to this, interruption in the audio may occur when switching between audio formats or beginning playback.
 - Turning on/off the device connected to this unit's HDMI OUT terminal during playback, or disconnecting/connecting the HDMI cable during playback, may cause noise or interrupted audio.
- 4 • When connecting optical cables, be careful when inserting the plug not to damage the shutter protecting the optical socket.
 - When storing optical cable, coil loosely. The cable may be damaged if bent around sharp corners.
 - You can also use a standard RCA video cable for coaxial digital connections.

Component video cables

Use component video cables to get the best possible color reproduction of your video source. The color signal of the TV is divided into the luminance (**Y**) signal and the color (**Pb** and **Pr**) signals and then output. In this way, interference between the signals is avoided.

Component video cables

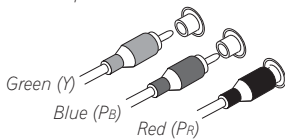

About video outputs connection

This receiver is not loaded with a video converter. When you use component video cables or HDMI cables for connecting to the input device, the same cables should be used for connecting to the TV.

The signals input from the analog (composite and component) video inputs of this unit will not be output from the **HDMI OUT**.

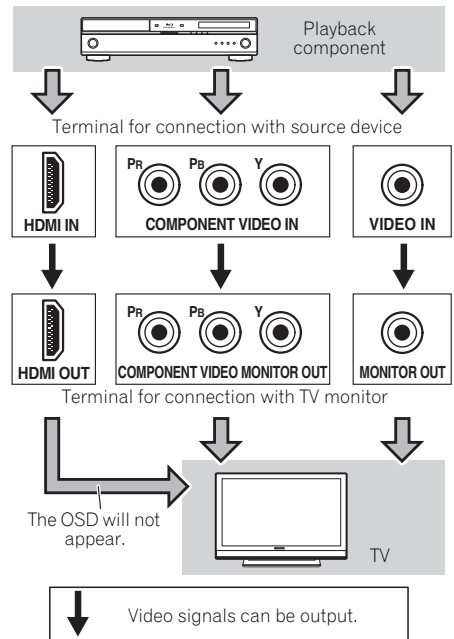

Connecting a TV and playback components

Connecting using HDMI

If you have an HDMI or DVI (with HDCP) equipped component (Blu-ray disc player, etc.), you can connect it to this receiver using a commercially available HDMI cable.

- If the receiver is connected to a TV using an HDMI cable, the OSD will not be displayed. Be sure to use a standard RCA analog video cable to connect.¹

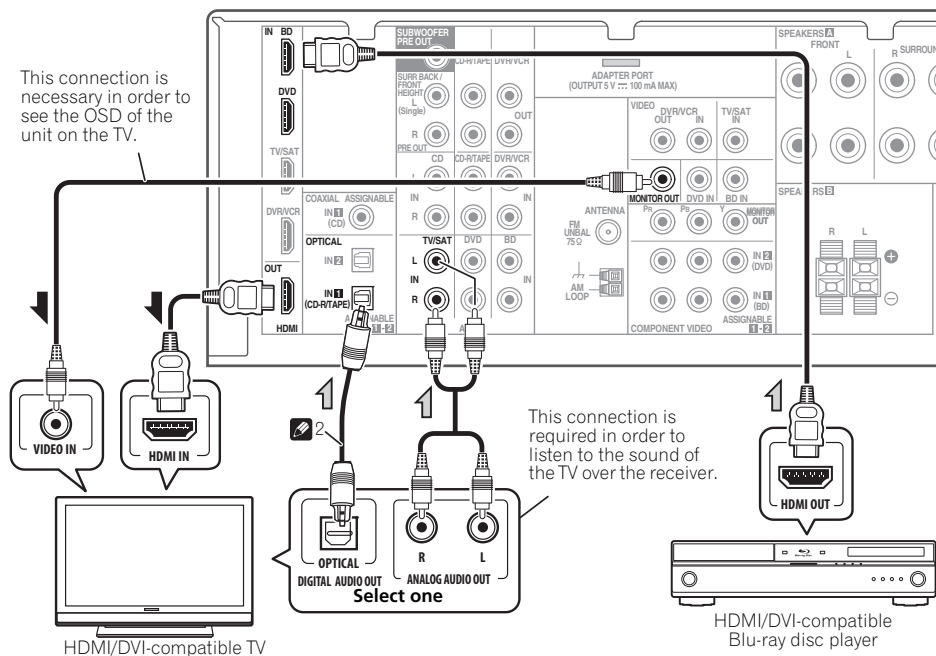

Note

- 1 If you wish to see the OSD screen (for setup, etc.), switch the TV input to analog. (With HDMI input, the OSD will not be displayed.)
- 2 If the connection was made using an optical cable, you'll need to tell the receiver which digital input you connected the TV to (see *Choosing the input signal* on page 41).

Connecting a satellite receiver or other digital set-top box

Satellite and cable receivers, and terrestrial digital TV tuners are all examples of so-called 'set-top boxes'.

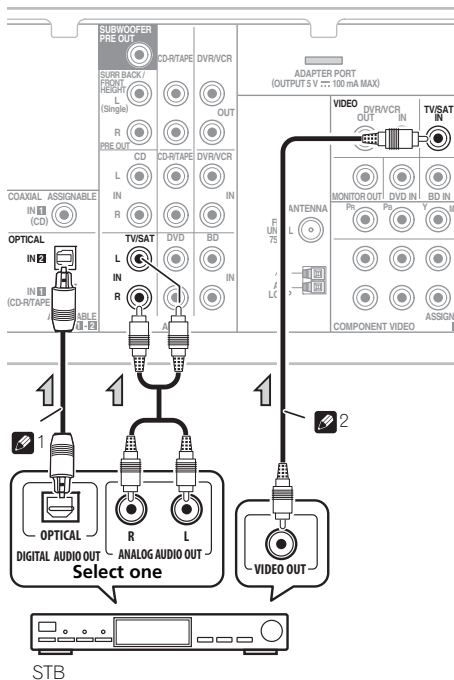

Connecting an HDD/DVD recorder, VCR and other video sources

This receiver has audio/video inputs and outputs suitable for connecting analog or digital video recorders, including HDD/DVD recorders and VCRs.

- Only the signals that are input to the VIDEO IN terminal can be output from the VIDEO OUT terminal.
- Audio signals that are input through the digital terminal will not be output from the analog terminal.

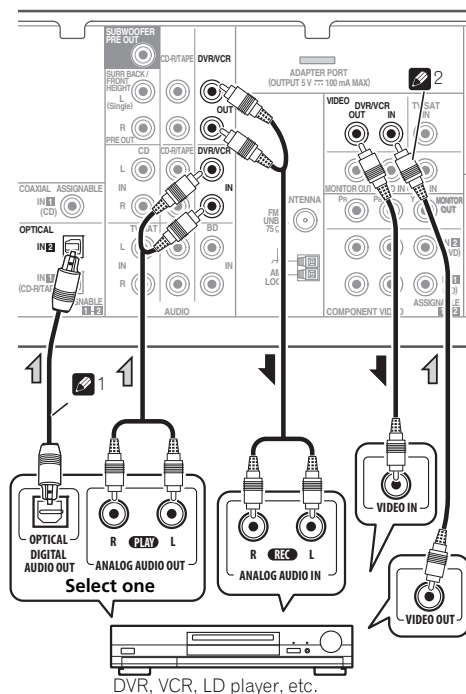

Note

- 1 If the connection was made using an optical cable, you'll need to tell the receiver which digital input you connected the set-top box or video component to (see *Choosing the input signal* on page 41).
- 2 If the set-top box or video component also has an HDMI or a component video output, you can connect this too. See *Connecting using HDMI* on page 23 or *Using the component video jacks* on page 26 for more on this.

Using the component video jacks

Component video should deliver superior picture quality when compared to composite video. A further advantage (if your source and TV are both compatible) is progressive-scan video, which delivers a very stable, flicker-free picture. See the manuals that came with your TV and source component to check whether they are compatible with progressive-scan video.

- **If necessary, assign the component video inputs to the input source you've connected.** This only needs to be done if you didn't connect according to the following defaults:

- **COMPONENT VIDEO IN 1 – BD**
- **COMPONENT VIDEO IN 2 – DVD**

See *The Input Assign menu* on page 46 for more on this.

- For the audio connection, refer to *Connecting your component with no HDMI terminal* on page 24.

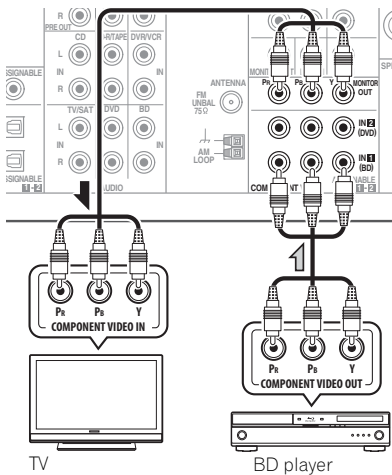

Important

- If you connect any source component to the receiver using a component video input, you must also have your TV connected to this receiver's **COMPONENT VIDEO OUT** jacks.

Connecting other audio components

The number and kind of connections depends on the kind of component you're connecting.¹ Follow the steps below to connect a CD-R, MD, DAT, tape recorder or other audio component.

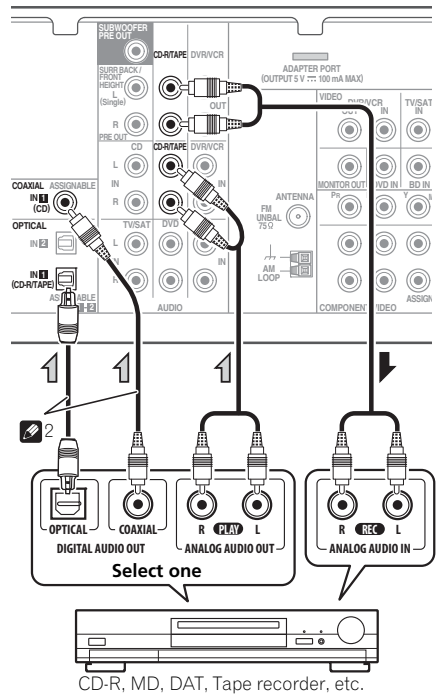

Note

- ¹ Note that you must connect digital components to analog audio jacks if you want to record to/from digital components (like an MD) to/from analog components.
- ² If the connection was made using an optical or a coaxial cable, you'll need to tell the receiver which digital input you connected the component to (see *Choosing the input signal* on page 41).

Connecting antennas

Connect the AM loop antenna and the FM wire antenna as shown below. To improve reception and sound quality, connect external antennas (see *Using external antennas* below).

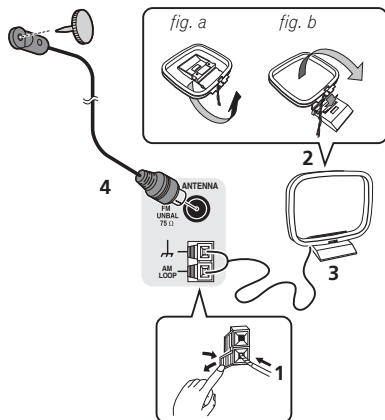

1 Push open the tabs, then insert one wire fully into each terminal, then release the tabs to secure the AM antenna wires.

2 Fix the AM loop antenna to the attached stand.

To fix the stand to the antenna, bend in the direction indicated by the arrow (*fig. a*) then clip the loop onto the stand (*fig. b*).

3 Place the AM antenna on a flat surface and in a direction giving the best reception.

4 Connect the FM wire antenna into the FM antenna socket.

For best results, extend the FM antenna fully and fix to a wall or door frame. Don't drape loosely or leave coiled up.

Using external antennas

To improve FM reception

Use a PAL connector (not supplied) to connect an external FM antenna.

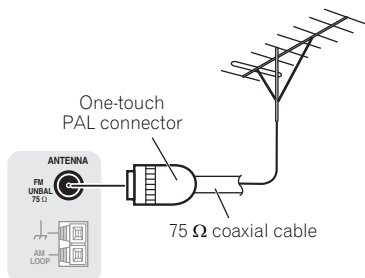

To improve AM reception

Connect a 5 m to 6 m length of vinyl-coated wire to the AM antenna terminal without disconnecting the supplied AM loop antenna. For the best possible reception, suspend horizontally outdoors.

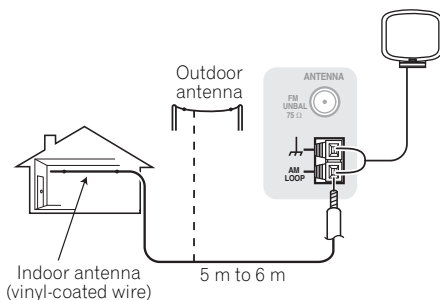

Connecting to the front panel video terminal

Front video connections are accessed via the front panel using the **INPUT SELECTOR** or **VIDEO** button on the remote control. There are standard audio/video jacks. Hook them up the same way you made the rear panel connections.

- Push down on the **PUSH OPEN** tab to access the front video connections.

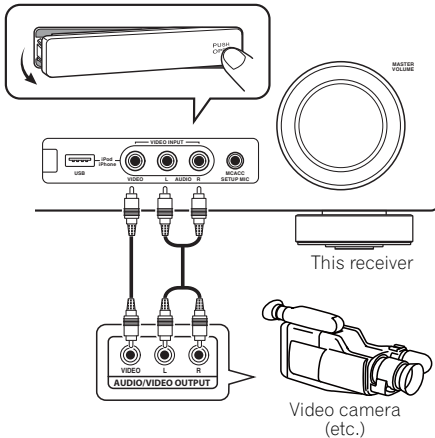

Plugging in the receiver

Only plug in after you have connected all your components to this receiver, including the speakers.

⚠ CAUTION

- Handle the power cord by the plug part. Do not pull out the plug by tugging the cord, and never touch the power cord when your hands are wet, as this could cause a short circuit or electric shock. Do not place the unit, a piece of furniture, or other object on the power cord or pinch the cord in any other way. Never make a knot in the cord or tie it with other cables. The power cords should be routed so that they are not likely to be stepped on. A damaged power cord can cause a fire or give you an electric shock. Check the power cord once in a while. If you find it damaged, ask your nearest Pioneer authorized independent service company for a replacement.
- Do not use any power cord other than the one supplied with this unit.
- Do not use the supplied power cord for any purpose other than that described below.
- The receiver should be disconnected by removing the mains plug from the wall socket when not in regular use, e.g., when on vacation.

1 Plug the supplied power cord into the AC IN socket on the back of the receiver.

2 Plug the other end into a power outlet.

3 Press **RECEIVER** on the remote control, then press the **SETUP** button.

An on-screen display (OSD) appears on your TV. Use **↑/↓/←/→** and **ENTER** on the remote control to navigate through the screens and select menu items. Press **RETURN** to exit the current menu.

- Press **SETUP** at any time to exit the System Setup menu.¹

4 Select 'Auto MCACC' from the System Setup menu then press **ENTER**.²

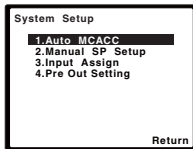

Try to be as quiet as possible after pressing **ENTER**. The system outputs a series of test tones to establish the ambient noise level.

5 Follow the instructions on-screen.

- Make sure the microphone is connected.
- Make sure the subwoofer is on and the volume is turned up.
- See below for notes regarding background noise and other possible interference.

6 Wait for the test tones to finish.

A progress report is displayed on-screen while the receiver outputs test tones to determine the speakers present in your setup. Try to be as quiet as possible while it's doing this.

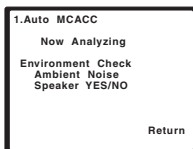

- For correct speaker settings, do not adjust the volume during the test tones.

7 Confirm the speaker configuration.

The configuration shown on-screen should reflect the actual speakers you have.

- With error messages (such as **Too much ambient noise**) select **RETRY** after checking for ambient noise (see *Other problems when using the Auto MCACC Setup* on page 31).

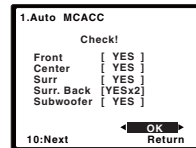

If the speaker configuration displayed isn't correct, use **↑/↓** to select the speaker and **←/→** to change the setting. When you're finished, go to the next step.

If you see an error message (**ERR**) in the right side column, there may be a problem with the speaker connection. If selecting **RETRY** doesn't fix the problem, turn off the power and check the speaker connections.

8 Make sure 'OK' is selected, then press **ENTER**.

If the screen in step 7 is left untouched for 10 seconds and the **ENTER** button is not pressed in step 8, the Auto MCACC setup will start automatically as shown below.

Note

¹ The screensaver automatically starts after three minutes of inactivity. If you cancel the Auto MCACC Setup at any time, the receiver automatically exits and no settings will be made.

² **MIC IN** blinks when the microphone is not connected to MCACC SETUP MIC.

A progress report is displayed on-screen while the receiver outputs more test tones to determine the optimum receiver settings for channel level, speaker distance, and Acoustic Calibration EQ.

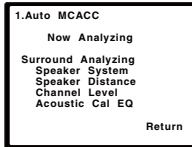

Again, try to be as quiet as possible while this is happening. It may take 1 to 3 minutes.

9 The Auto MCACC Setup has finished! You return to the System Setup menu.

The settings made in the Auto MCACC Setup should give you excellent surround sound from your system, but it is also possible to adjust these settings manually using the System Setup menu (starting on page 42).¹

Other problems when using the Auto MCACC Setup

If the room environment is not optimal for the Auto MCACC Setup (too much background noise, echo off the walls, obstacles blocking the speakers from the microphone) the final settings may be incorrect. Check for household appliances (air conditioner, fridge, fan, etc.), that may be affecting the environment and switch them off if necessary. If there are any instructions showing in the front panel display, please follow them.

- Some older TVs may interfere with the operation of the microphone. If this seems to be happening, switch off the TV when doing the Auto MCACC Setup.

Note

- 1 • Depending on the characteristics of your room, sometimes identical speakers with cone sizes of around 12 cm will end up with different size settings. You can correct the setting manually using the *Speaker Setting* on page 43.
 - The subwoofer distance setting may be farther than the actual distance from the listening position. This setting should be accurate (taking delay and room characteristics into account) and generally does not need to be changed.

Chapter 5:

Listening to your system

**Important**

- The listening modes and many features described in this section may not be available depending on the current source, settings and status of the receiver.

Basic playback

Here are the basic instructions for playing a source (such as a DVD disc) with your home theater system.

1 Switch on your system components and receiver.

Start by switching on the playback component (for example a DVD player), your TV¹ and subwoofer (if you have one), then the receiver (press  **RECEIVER**).

- Make sure the setup microphone is disconnected.

2 Select the input function you want to play.

You can use the input function buttons on the remote control, **INPUT SELECT**, or the front panel **INPUT SELECTOR** dial.²

3 Press AUTO/DIRECT to select 'AUTO SURROUND' and start playback of the source.³

If you're playing a Dolby Digital or DTS surround sound DVD disc, you should hear surround sound. If you are playing a stereo source, you will only hear sound from the front left/right speakers in the default listening mode.

It is possible to check on the front panel display whether or not surround sound playback is being performed properly.

When using a surround back speaker, **DOD+PLIIX** is displayed when playing Dolby Digital 5.1-channel signals, and **DTS+NEO:6** is displayed when playing DTS 5.1-channel signals.

When not using a surround back speaker, **DOD** is displayed when playing Dolby Digital signals.

If the display does not correspond to the input signal and listening mode, check the connections and settings.

4 Use the volume control to adjust the volume level.

Turn down the volume of your TV so that all sound is coming from the speakers connected to this receiver.

Note

¹ Make sure that the TV's video input is set to this receiver (for example, if you connected this receiver to the **VIDEO** jacks on your TV, make sure that the **VIDEO** input is now selected).

² If you need to manually switch the input signal type press **SIGNAL SEL** (page 41).

³ • You may need to check the digital audio output settings on your DVD player or digital satellite receiver. It should be set to output Dolby Digital, DTS and 88.2 kHz/96 kHz PCM (2 channel) audio, and if there is an MPEG audio option, set this to convert the MPEG audio to PCM.

• Depending on your DVD player or source discs, you may only get digital 2 channel stereo and analog sound. In this case, the receiver must be set to a multichannel listening mode if you want multichannel surround sound.

Auto playback

The simplest, most direct listening option is the Auto Surround feature. With this, the receiver automatically detects what kind of source you're playing and selects multichannel or stereo playback as necessary.¹



- While listening to a source, press **AUTO/DIRECT**² for auto playback of a source.

Press repeatedly until **AUTO SURROUND** shows briefly in the display (it will then show the decoding or playback format). Check the digital format indicators in the display to see how the source is being processed.

Listening in surround sound

Using this receiver, you can listen to any source in surround sound. However, the options available will depend on your speaker setup and the type of source you're listening to.

The following modes provide basic surround sound for stereo and multichannel sources.



- While listening to a source, press **STANDARD**.

If the source is Dolby Digital, DTS, or Dolby Surround encoded, the proper decoding format will automatically be selected and shows in the display.

When the surround back and front height speaker are not connected.

With two channel sources, you can select from:

- **DOLBY PLII MOVIE** – Up to 5.1 channel sound, especially suited to movie sources
- **DOLBY PLII MUSIC**³ – Up to 5.1 channel sound, especially suited to music sources
- **DOLBY PLII GAME** – Up to 5.1 channel sound, especially suited for video games
- **NEO:6 CINEMA** – Up to 5.1 channel sound, especially suited to movie sources
- **NEO:6 MUSIC** – Up to 5.1 channel sound, especially suited to music sources⁴
- **DOLBY PRO LOGIC** – 4.1 channel surround sound

When the front height speaker is connected.

With two channel sources, you can select from:

- **DOLBY PLII MOVIE** – See above
- **DOLBY PLII MUSIC** – See above
- **DOLBY PLII GAME** – See above
- **DOLBY PLIIZ HEIGHT** – Up to 7.1 channel sound⁵
- **NEO:6 CINEMA** – See above
- **NEO:6 MUSIC** – See above
- **DOLBY PRO LOGIC** – See above
- Straight Decode – Plays back without the **DOLBY PLII**, **DOLBY PLIIZ HEIGHT** and **NEO:6** effects.

Note

- 1 Stereo surround (matrix) formats are decoded accordingly using **NEO:6 CINEMA** or **DOLBY PLIIX MOVIE** (see *Listening in surround sound* above for more on these decoding formats).
- 2 For more options using this button, see *Using Stream Direct* on page 36.
- 3 When listening to 2-channel sources in **DOLBY PLII MUSIC** mode, there are three further parameters you can adjust: **C.WIDTH**, **DIMEN.**, and **PNRM.**. See *Setting the Audio options* on page 38 to adjust them.
- 4 When listening to 2-channel sources in **NEO:6 CINEMA** or **NEO:6 MUSIC** mode, you can also adjust the **C.IMG** effect (see *Setting the Audio options* on page 38).
- 5 When listening to 2-channel sources in **DOLBY PLIIZ HEIGHT** mode, you can also adjust the **H.GAIN** effect (see *Setting the Audio options* on page 38).

With *multichannel sources*, you can select from:

- **DOLBY PLIIz HEIGHT** – Up to 7.1 channel sound¹
- Straight Decode – Plays back without the **DOLBY PLIIz HEIGHT** effects.

When the surround back speaker is connected.²

If you connected surround back speakers, see also *Using surround back channel processing* on page 37.

With *two channel sources*, you can select from:

- **DOLBY PLIIx MOVIE** – Up to 7.1 channel sound, especially suited to movie sources
- **DOLBY PLIIx MUSIC** – Up to 7.1 channel sound, especially suited to music sources³
- **DOLBY PLIIx GAME** – Up to 7.1 channel sound, especially suited to video games
- **NEO:6 CINEMA** – Up to 6.1 channel sound, especially suited to movie sources
- **NEO:6 MUSIC** – Up to 6.1 channel sound, especially suited to music sources⁴
- **DOLBY PRO LOGIC** – 4.1 channel surround sound (sound from the surround speakers is mono)

With *multichannel sources*, if you have connected surround back speaker(s) and have selected **SB ON**, you can select (according to format):

- **DOLBY PLIIx MOVIE** – See above (only available when you're using two surround back speakers)
- **DOLBY PLIIx MUSIC** – See above

- **DOLBY DIGITAL EX** – Creates surround back channel sound for 5.1 channel sources and provides pure decoding for 6.1 channel sources (like Dolby Digital Surround EX)
- **DTS-ES** – Allows you to hear 6.1 channel playback with DTS-ES encoded sources
- **DTS NEO:6** – Allows you to hear 6.1 channel playback with DTS encoded sources

Using the Advanced surround effects

The Advanced surround feature creates a variety of surround effects. Try different modes with various soundtracks to see which you like.



- **Press ADV SURR repeatedly to select a listening mode.**
 - **ACTION** – Designed for action movies with dynamic soundtracks.
 - **DRAMA** – Designed for movies with lots of dialog.
 - **ENT.SHOW** – Suitable for musical sources.
 - **ADVANCED GAME** – Suitable for video games.
 - **SPORTS** – Suitable for sports programs.
 - **CLASSICAL** – Gives a large concert hall-type sound.
 - **ROCK/POP** – Creates a live concert sound for rock and/or pop music.
 - **UNPLUGGED** – Suitable for acoustic music sources.
 - **EXT.STEREO** – Gives multichannel sound to a stereo source, using all of your speakers.

Note

- When listening to 2-channel sources in **DOLBY PLIIz HEIGHT** mode, you can also adjust the **H.GAIN** effect (see *Setting the Audio options* on page 38).
- If surround back channel processing (page 37) is switched off, or the surround back speakers are set to **NO**, **DOLBY PLIIx** becomes **DOLBY PLII** (5.1 channel sound).
 - In modes that give 6.1 channel sound, the same signal is heard from both surround back speakers.
- When listening to 2-channel sources in **DOLBY PLIIx MUSIC** mode, there are three further parameters you can adjust: **C.WIDTH**, **DIMEN.**, and **PNRM.**. See *Setting the Audio options* on page 38 to adjust them.
- When listening to 2-channel sources in **NEO:6 CINEMA** or **NEO:6 MUSIC** mode, you can also adjust the **C.IMG** effect (see *Setting the Audio options* on page 38).

Listening in stereo

When you select **STEREO** you will hear the source through just the front left and right speakers (and possibly your subwoofer depending on your speaker settings). Dolby Digital and DTS multichannel sources are downmixed to stereo.

In the Auto level control stereo mode (ALC), this unit equalizes playback sound levels if each sound level varies with the music source recorded in a portable audio player.



- **While listening to a source, press STEREO/A.L.C. for stereo playback.**

Press repeatedly to switch between:

- **STEREO** – The audio is heard with your surround settings and you can still use the Midnight, Loudness, Phase Control, Sound Retriever and Tone functions.
- **ALC** – Listening in Auto level control stereo mode.
- **F.S.S.ADVANCE** – See *Using Front Stage Surround Advance* below for more on this.

Using Front Stage Surround Advance

The Front Stage Surround Advance function allows you to create natural surround sound effects using just the front speakers and the subwoofer.



- **While listening to a source, press STEREO/A.L.C. to select Front Stage Surround Advance modes.**

- **STEREO** – See *Listening in stereo* above for more on this.
- **ALC** – See *Listening in stereo* above for more on this.
- **F.S.S.ADVANCE** – Use to provide a rich surround sound effect directed to the center of where the front left and right speakers sound projection area converges.

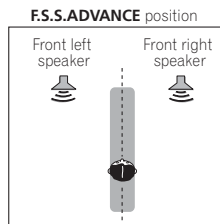

Using Stream Direct

Use the Stream Direct modes when you want to hear the truest possible reproduction of a source. All unnecessary signal processing is bypassed.



- While listening to a source, press **AUTO/DIRECT** to select Stream Direct mode.
 - **AUTO SURROUND** – See *Auto playback* on page 33.
 - **DIRECT** – Sources are heard according to the settings made in the Surround Setup (speaker setting, channel level, speaker distance), as well as with dual mono settings.¹ You will hear sources according to the number of channels in the signal.
 - **PURE DIRECT** – Analog and PCM sources are heard without any digital processing.

Using the Sound Retriever

When audio data is removed during the compression process, sound quality often suffers from an uneven sound image. The Sound Retriever feature employs new DSP technology that helps bring CD quality sound back to compressed 2-channel audio by restoring sound pressure and smoothing jagged artifacts left over after compression.²

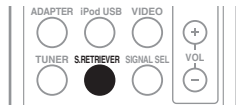

- Press **S.RETRIEVER** to switch the sound retriever on or off.

Better sound using Phase Control

This receiver's Phase Control feature uses phase correction measures to make sure your sound source arrives at the listening position in phase, preventing unwanted distortion and/or coloring of the sound (see illustration below).

During multichannel playback, LFE (Low-Frequency Effects) signals as well as low-frequency signals in each channel are assigned to the subwoofer or other the subwoofer and the most appropriate speaker. At least in theory, however, this type of processing involves a group delay that varies with frequency, resulting in phase distortion where the low-frequency sound is delayed or muffled by the conflict with other channels. With the Phase Control mode switched on, this receiver can reproduce powerful bass sound without deteriorating the quality of the original sound (see illustration below).

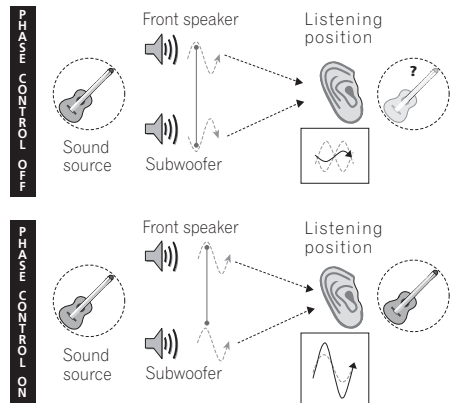

Note

- 1 In the **DIRECT** mode, Phase Control, Acoustic Calibration EQ, Sound Delay, Auto Delay, LFE Attenuate and Center image functions are available.
- 2 The Sound Retriever is only applicable to 2-channel sources.

Phase Control technology provides coherent sound reproduction through the use of phase matching¹ for an optimal sound image at your listening position. The default setting is on and we recommend leaving Phase Control switched on for all sound sources.

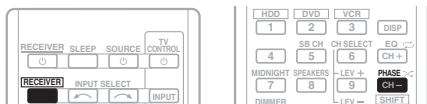

- Press **RECEIVER**, then press **PHASE** to switch the Phase Control on or off.

Listening with Acoustic Calibration EQ

You can listen to sources using the Acoustic Calibration Equalization set in *Automatically setting up for surround sound (MCACC)* on page 29. Refer to these pages for more on Acoustic Calibration Equalization.

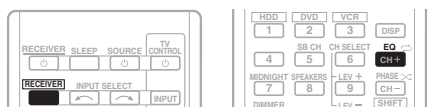

- While listening to a source, press **RECEIVER**, then press **EQ** to switch the Acoustic Calibration EQ on or off. The MCACC indicator on the front panel lights when Acoustic Calibration EQ is active.²

Using surround back channel processing

You can have the receiver automatically use 6.1 or 7.1 decoding for 6.1 encoded sources (for example, Dolby Digital EX or DTS-ES), or you can choose to always use 6.1 or 7.1 decoding (for example, with 5.1 encoded material). With 5.1 encoded sources, a surround back channel will be generated, but the material may sound better in the 5.1 format for which it was originally encoded (in which case, you can simply switch surround back channel processing off).

- With a 7.1-channel surround system, audio signals that have undergone matrix decoding processing through surround back channel processing to which the Up Mix function is added are output from the surround back speakers.

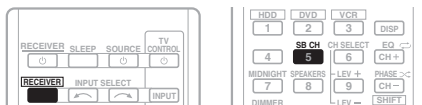

- Press **RECEIVER**, then press **SB CH** repeatedly to cycle the surround back channel options. Each press cycles through the options as follows:
 - **SB ON** – Matrix decoding processing for generating the surround back component from the surround component is turned on.

Note

¹ Phase matching is a very important factor in achieving proper sound reproduction. If two waveforms are 'in phase', they crest and trough together, resulting in increased amplitude, clarity and presence of the sound signal. If a crest of a wave meets a trough (as shown in the upper section of the diagram above) then the sound will be 'out of phase' and an unreliable sound image will be produced.

- If your subwoofer has a phase control switch, set it to the plus (+) sign (or 0°). However, the effect you can actually feel when **PHASE CONTROL** is set to **ON** on this receiver depends on the type of your subwoofer. Set your subwoofer to maximize the effect. It is also recommended you try changing the orientation or the place of your subwoofer.
- Set the built-in lowpass filter switch of your subwoofer to OFF. If this cannot be done on your subwoofer, set the cutoff frequency to a higher value.
- If the speaker distance is not properly set, you may not have a maximized **PHASE CONTROL** effect.
- The **PHASE CONTROL** mode cannot be set to **ON** in the following cases:
 - When the **PURE DIRECT** mode is switched on.
 - When the headphones are connected.

² You can't use Acoustic Calibration EQ with Stream Direct mode and it has no effect with headphones.

- **SB AUTO** – Matrix decoding processing for generating the surround back component from the surround component is switched automatically. Matrix decoding processing is only performed when surround back channel signals are detected in the input signals.
- **SB OFF** – Matrix decoding processing for generating the surround back component from the surround component is turned off.

Setting the Up Mix function

In a 7.1-channel surround system with surround speakers placed directly at the sides of the listening position, the surround sound of 5.1-channel sources is heard from the side. The Up Mix function mixes the sound of the surround speakers with the surround back speakers so that the surround sound is heard from diagonally to the rear as it should be.¹

- Using the Up Mix function is effective when the speakers in the 7.1-channel surround system are set up as recommended in the example on page 16.
- Depending on the positions of the speakers and the sound source, in some cases it may not be possible to achieve good results. In this case, set the setting to **OFF**.

UP MIX OFF

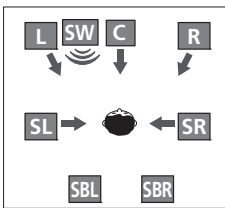

UP MIX ON

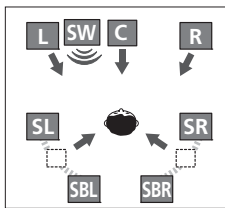

1 Switch the receiver into standby.

2 While holding down the PRESET → on the front panel, and hold the ⏻ STANDBY/ON for about two seconds.

UP MIX: OFF appears and the Up Mix function turns off. If you want to turn this function on, perform steps 1 and 2 again.

- When set to **ON**, the  (Up Mix) indicator on the front panel lights.

Setting the Audio options

There are a number of additional sound settings you can make using the **AUDIO PARAMETER** menu. The defaults, if not stated, are listed in bold.



Important

- Note that if a setting doesn't appear in the **AUDIO PARAMETER** menu, it is unavailable due to the current source, settings and status of the receiver.

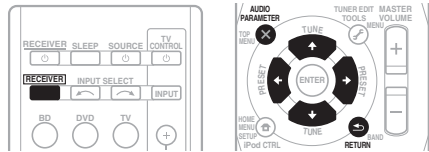

1 Press RECEIVER on the remote control, then press AUDIO PARAMETER button.

2 Use ↑/↓ to select the setting you want to adjust.

Depending on the current status/mode of the receiver, certain options may not be able to be selected. Check the table below for notes on this.

3 Use ←/→ to set it as necessary.

See the table below for the options available for each setting.

4 Press RETURN to confirm and exit the menu.

Note

- Set to **ON** regardless of this setting when playing DTS-HD signals.
- May automatically be set to **OFF** even when set to **ON**, depending on the input signal and listening mode.

Setting	What it does	Option(s)
EQ (Acoustic Calibration EQ)	Switches on/off the effect of Acoustic Calibration EQ.	ON <hr/> <i>OFF</i>
S.DELAY (Sound Delay)	Some monitors have a slight delay when showing video, so the soundtrack will be slightly out of sync with the picture. By adding a bit of delay, you can adjust the sound to match the presentation of the video.	0.0 to 9.0 (frames) <i>1 second = 25 frames (PAL)</i> Default: 0.0
MIDNIGHT^a	Allows you to hear effective surround sound of movies at low volumes.	M/L OFF <hr/> <i>MIDNIGHT</i>
LOUDNESS^a	Used to get good bass and treble from music sources at low volumes.	<hr/> <i>LOUDNESS</i>
S.RTV^b (Sound Retriever)	When audio data is removed during the WMA/MP3 ^c compression process, sound quality often suffers from an uneven sound image. The Sound Retriever feature employs new DSP technology that helps bring CD quality sound back to compressed 2-channel audio by restoring sound pressure and smoothing jagged artifacts left over after compression.	OFF <hr/> <i>ON</i>
DUAL MONO^d	Specifies how dual mono encoded Dolby Digital soundtracks should be played.	CH1 – Channel 1 is heard only <hr/> CH2 – Channel 2 is heard only <hr/> CH1 CH2 – Both channels heard from front speakers
DRC (Dynamic Range Control)	Adjusts the level of dynamic range for movie soundtracks optimized for Dolby Digital, DTS, Dolby Digital Plus, Dolby TrueHD, DTS-HD and DTS-HD Master Audio (you may need to use this feature when listening to surround sound at low volumes).	AUTO^e <hr/> <i>MAX</i> <hr/> <i>MID</i> <hr/> <i>OFF</i>
LFE ATT (LFE Attenuate)	Some Dolby Digital and DTS audio sources include ultra-low bass tones. Set the LFE attenuator as necessary to prevent the ultra-low bass tones from distorting the sound from the speakers. The LFE is not limited when set to 0 dB, which is the recommended value. When set to -15 dB, the LFE is limited by the respective degree. When OFF is selected, no sound is output from the LFE channel.	0 (0 dB) <hr/> <i>5</i> (-5 dB) <hr/> <i>10</i> (-10 dB) <hr/> <i>15</i> (-15 dB) <hr/> <i>20</i> (-20 dB) <hr/> ** (<i>OFF</i>)
SACD G.^f (SACD Gain)	Brings out detail in SACDs by maximizing the dynamic range (during digital processing).	0 (dB) <hr/> <i>+6</i> (dB)

Setting	What it does	Option(s)
HDMI (HDMI Audio)	Specifies the routing of the HDMI audio signal out of this receiver (<i>amp</i>) or <i>through</i> to a TV. When THRU is selected, no sound is output from this receiver.	AMP <hr/> <i>THRU</i>
A.DLY (Auto Delay)	This feature automatically corrects the audio-to-video delay between components connected with an HDMI cable. The audio delay time is set depending on the operational status of the display connected with an HDMI cable. The video delay time is automatically adjusted according to the audio delay time. ⁹	OFF <hr/> <i>ON</i>
C.WIDTH^h (Center Width) (Applicable only when using a center speaker)	Spreads the center channel between the front right and left speakers, making it sound wider (higher settings) or narrower (lower settings).	0 to 7 Default: 3
DIMEN.^h (Dimension)	Adjusts the surround sound balance from front to back, making the sound more distant (minus settings), or more forward (positive settings).	-3 to +3 Default: 0
PNRM.^h (Panorama)	Extends the front stereo image to include surround speakers for a 'wraparound' effect.	OFF <hr/> <i>ON</i>
C.IMGⁱ (Center image) (Applicable only when using a center speaker)	Adjust the center image to create a wider stereo effect with vocals. Adjust the effect from 0 (all center channel sent to front right and left speakers) to 10 (center channel sent to the center speaker only).	0 to 10 Default: 3 (NEO:6 MUSIC), 10 (NEO:6 CINEMA)
H.GAIN (Height Gain)	Adjusts the output from the front height speaker when listening in DOLBY PLIIz HEIGHT mode. If set to H , the sound from the top will be more emphasized.	<i>L (Low)</i> <hr/> M (Mid) <hr/> <i>H (High)</i>

- You can change the MIDNIGHT/LOUDNESS options at any time by using **MIDNIGHT** button.
- You can change the Sound Retriever feature at any time by using **S.RETRIEVER** button.
- WMA and MP3 playback available only via iPod/USB input.
- This setting works only with dual mono encoded Dolby Digital and DTS soundtracks.
- The initial set **AUTO** is only available for Dolby TrueHD signals. Select **MAX** or **MID** for signals other than Dolby TrueHD.
- You shouldn't have any problems using this with most SACD discs, but if the sound distorts, it is best to switch the gain setting back to **0** dB.
- This feature is only available when the connected display supports the automatic audio/video synchronizing capability ('lip-sync') for HDMI. If you find the automatically set delay time unsuitable, set **A.DLY** to **OFF** and adjust the delay time manually. For more details about the lip-sync feature of your display, contact the manufacturer directly.
- Only available with 2-channel sources in **DOLBY PLII MUSIC** mode.
- Only when listening to 2-channel sources in **NEO:6 CINEMA** and **NEO:6 MUSIC** mode.

Choosing the input signal

On this receiver, it is possible to switch the input signals for the different inputs as described below.¹

- Press **SIGNAL SEL** to select the input signal corresponding to the source component.

When **DIGITAL (C1/O1/O2)** or **HDMI (H)** is selected and the selected audio input is not provided, **A** (analog) is automatically selected.

Each press cycles through the following:

- **A** – Selects the analog inputs.
- **DIGITAL** – Selects the digital input. The coaxial 1 input is selected for **C1**, and the optical 1 or 2 audio input is selected for **O1** or **O2**.
- **HDMI** – Selects an HDMI signal. **H** can be selected for BD, DVD, TV/SAT or DVR/VCR input. For other inputs, **HDMI** cannot be selected.²

When set to **DIGITAL** or **HDMI**, **DD** lights when a Dolby Digital signal is input, and **DTS** lights when a DTS signal is input.

When the **HDMI** is selected, the **A** and **DIGITAL** indicators are off (see page 12).

Using the headphone

- Insert the headphone into the **PHONES** jack.

The sound is heard from the headphone and no sound is heard from the speakers connected to this receiver. The listening mode when the sound is heard from the headphone can be selected only from **STEREO** or **ALC**.

Note

¹ • When digital input (optical or coaxial) is selected, this receiver can only play back Dolby Digital, PCM (32 kHz to 96 kHz) and DTS (including DTS 96 kHz / 24 bit) digital signal formats. The compatible signals via the HDMI terminals are: Dolby Digital, DTS, SACD (DSD 2 ch), PCM (32 kHz to 192 kHz sampling frequencies), Dolby TrueHD, Dolby Digital Plus, DTS-EXPRESS, DTS-HD Master Audio and DVD Audio (including 192 kHz). With other digital signal formats, set to **A** (analog).

• You may get digital noise when a LD or CD player compatible with DTS is playing an analog signal. To prevent noise, make the proper digital connections (page 23) and set the signal input to **C1/O1/O2 (DIGITAL)**.

• Some DVD players don't output DTS signals. For more details, refer to the instruction manual supplied with your DVD player.

² When the **HDMI** option in *Setting the Audio options* on page 38 is set to **THRU**, the sound will be heard through your TV, not from this receiver.

Manual speaker setup

This receiver allows you to make detailed settings to optimize the surround sound performance. You only need to make these settings once (unless you change the placement of your current speaker system or add new speakers).

These settings are designed to fine-tune your system, but if you're satisfied with the settings made in *Automatically setting up for surround sound (MCACC)* on page 29, it isn't necessary to make all of these settings.

CAUTION

- The test tones used in the System Setup are output at high volume.

Important

- Depending on the **Pre Out** setting, there will be differences in the speaker items that can be adjusted. The OSD display for these operating instructions is an example of when the **Pre Out** setting is set to **Surr.** **Back.**

1 Select 'Manual SP Setup' then press ENTER.

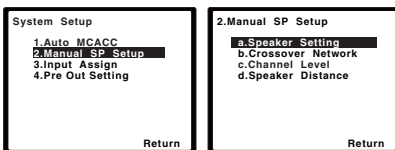

2 Select the setting you want to adjust.

If you are doing this for the first time, you may want to adjust these settings in order:

- Speaker Setting** – Specify the size and number of speakers you've connected (see below).
- Crossover Network** – Specify which frequencies will be sent to the subwoofer (page 45).
- Channel Level** – Adjust the overall balance of your speaker system (page 45).
- Speaker Distance** – Specify the distance of your speakers from the listening position (page 46).

3 Make the adjustments necessary for each setting, pressing RETURN to confirm after each screen.

Speaker Setting

Use this setting to specify your speaker configuration (size, number of speakers). It is a good idea to make sure that the settings made in *Automatically setting up for surround sound (MCACC)* on page 29 are correct.

1 Select 'Speaker Setting' from the Manual SP Setup menu.

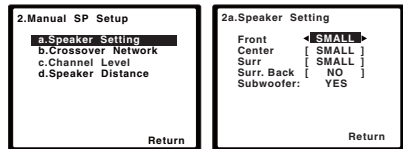

2 Choose the set of speakers that you want to set then select a speaker size.

Use **←/→** to select the size (and number) of each of the following speakers:

- Front** – Select **LARGE** if your front speakers reproduce bass frequencies effectively, or if you didn't connect a subwoofer. Select **SMALL** to send the bass frequencies to the subwoofer.¹

Note

¹ If you select **SMALL** for the front speakers, the subwoofer will automatically be fixed to **YES**. Also, the center, surround, surround back and front height speakers can't be set to **LARGE** if the front speakers are set to **SMALL**. In this case, all bass frequencies are sent to the subwoofer.

- **Center** – Select **LARGE** if your center speaker reproduces bass frequencies effectively, or select **SMALL** to send bass frequencies to the other speakers or subwoofer. If you didn't connect a center speaker, choose **NO** (the center channel is sent to the other speakers).
- **Front Height**¹ – Select **LARGE** if your front height speakers reproduce bass frequencies effectively. Select **SMALL** to send bass frequencies to the other speakers or subwoofer. If you didn't connect front height speakers choose **NO**.
- **Surr** – Select **LARGE** if your surround speakers reproduce bass frequencies effectively. Select **SMALL** to send bass frequencies to the other speakers or subwoofer. If you didn't connect surround speakers choose **NO** (the sound of the surround channels is sent to the other speakers).
- **Surr. Back**² – Select the number of surround back speakers you have (one, two or none).³ Select **LARGE** if your surround back speakers reproduce bass frequencies effectively. Select **SMALL** to send bass frequencies to the other speakers or subwoofer. If you didn't connect surround back speakers choose **NO**.
- **Subwoofer** – LFE signals and bass frequencies of channels set to **SMALL** are output from the subwoofer when **YES** is selected (see notes below). Choose the **PLUS** setting if you want the subwoofer to output bass sound continuously or you want deeper bass (the bass frequencies that would normally come out the front and center speakers are also routed to the subwoofer). If you did not connect a subwoofer choose **NO** (the bass frequencies are output from other speakers).

3 When you're finished, press RETURN.

You return to the Manual SP Setup menu.



- Tip**
- If you have a subwoofer and like lots of bass, it may seem logical to select **LARGE** for your front speakers and **PLUS** for the subwoofer. This may not, however, yield the best bass results. Depending on the speaker placement of your room you may actually experience a decrease in the amount of bass due to low frequency cancellations. In this case, try changing the position or direction of speakers. If you can't get good results, listen to the bass response with it set to **PLUS** and **YES** or the front speakers set to **LARGE** and **SMALL** alternatively and let your ears judge which sounds best. If you're having problems, the easiest option is to route all the bass sounds to the subwoofer by selecting **SMALL** for the front speakers.

Note

- 1 • You can only adjust the **Front Height** setting when **Pre Out Setting** is set to **Height**.
 - If the surround speakers are set to **NO**, the front height speakers will automatically be set to **NO**.
- 2 You can only adjust the **Surr. Back** setting when **Pre Out Setting** is set to **Surr. Back**.
- 3 • If the surround speakers are set to **NO**, the surround back speakers will automatically be set to **NO**.
 - If you select one surround back speaker only, make sure that additional amplifier is hooked up to the **PRE OUT L (Single)** terminal.

Crossover Network

- Default setting: **100Hz**

This setting decides the cutoff between bass sounds playing back from the speakers selected as **LARGE**, or the subwoofer, and bass sounds playing back from those selected as **SMALL**. It also decides where the cutoff will be for bass sounds in the LFE channel.¹

1 Select 'Crossover Network' from the Manual SP Setup menu.

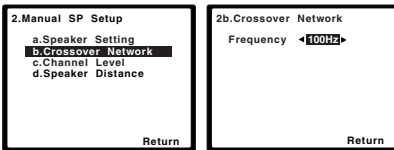

2 Choose the frequency cutoff point.

Frequencies below the cutoff point will be sent to the subwoofer (or **LARGE** speakers).

3 When you're finished, press RETURN.

You return to the Manual SP Setup menu.

Channel Level

Using the channel level settings, you can adjust the overall balance of your speaker system, an important factor when setting up a home theater system.

1 Select 'Channel Level' from the Manual SP Setup menu.

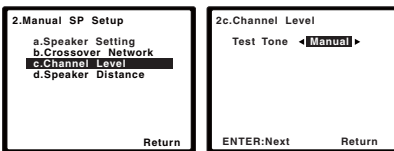

2 Select a setup option.

- **Manual** – Move the test tone manually from speaker to speaker and adjust individual channel levels.
- **Auto** – Adjust channel levels as the test tone moves from speaker to speaker automatically.

3 Confirm your selected setup option.

The test tones will start after you press **ENTER**. After the volume increases to the reference level, test tones will be output.

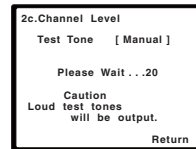

4 Adjust the level of each channel using ←/→.

If you selected **Manual**, use ↑/↓ to switch speakers. The **Auto** setup will output test tones in the order shown on-screen:

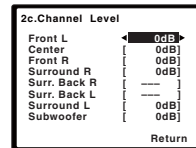

Adjust the level of each speaker as the test tone is emitted.²

5 When you're finished, press RETURN.

You return to the Manual SP Setup menu.

Note

- For more on selecting the speaker sizes, see *Speaker Setting* on page 43.
- If you are using a Sound Pressure Level (SPL) meter, take the readings from your main listening position and adjust the level of each speaker to 75 dB SPL (C-weighting/slow reading).
 - The subwoofer test tone is output at low volumes. You may need to adjust the level after testing with an actual soundtrack.

**Tip**

- You can change the channel levels at any time by press **RECEIVER**, then press **CH SELECT** and **LEV +/-** on the remote control. You can also press **CH SELECT** and use **↑/↓** to select the channel, and then use **←/→** to adjust the channel levels.

Speaker Distance

For good sound depth and separation from your system, you need to specify the distance of your speakers from the listening position. The receiver can then add the proper delay needed for effective surround sound.

1 Select 'Speaker Distance' from the Manual SP Setup menu.

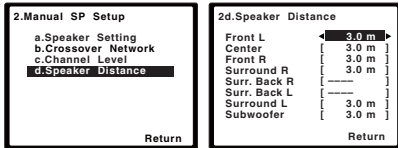

2 Adjust the distance of each speaker using ←/→.

You can adjust the distance of each speaker in 0.1 m increments.

3 When you're finished, press RETURN.

You return to the Manual SP Setup menu.

The Input Assign menu

You only need to make settings in the Input Assign menu if you didn't hook up your equipment according to the default settings for the component video inputs.

- Default settings:

Component 1 – BD

Component 2 – DVD

**Important**

- If you connect any source component to the receiver using a component video input, you should also have your TV connected to this receiver's **COMPONENT VIDEO OUT** output (down converting component video is not possible after assigning an input).

If you didn't make component video connections according to the defaults above, you must assign the numbered input to the component you've connected (or else you may see the video signal of a different component). For more on this, see *Using the component video jacks* on page 26.

1 Press **RECEIVER** on the remote control, then press the **SETUP** button.

An on-screen display (OSD) appears on your TV. Use **↑/↓/←/→** and **ENTER** on the remote control to navigate through the screens and select menu items. Press **RETURN** to confirm and exit the current menu.

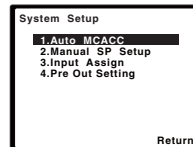

2 Select 'Input Assign' from the System Setup menu.

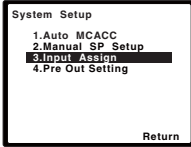

3 Select 'Component Input' from the Input Assign menu.

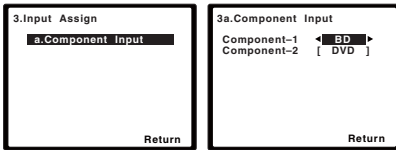

4 Select the number of the component video input to which you've connected your video component.

The numbers correspond with the numbers beside the inputs on the rear of the receiver.

5 Select the component that corresponds with the one you connected to that input.

Select between **BD**, **DVD**, **TV**, **DVR** or **OFF**.

- Use **←/→** and **ENTER** to do this.
- If you assign a component input to a certain function, any component inputs previously assigned to that function will automatically be switched off.
- Make sure you have connected the audio from the component to the corresponding inputs on the rear of the receiver.

6 When you're finished, press RETURN.

You return to the Input Assign menu.

- For the assignment of the digital signal inputs, see *Choosing the input signal* on page 41.

The Pre Out Setting

Specify either using the surround back speaker or the front height speaker connection with the **PRE OUT** outputs. An additional amplifier is required for the speaker connection.

- Default setting: **Surr. Back**

1 Press **RECEIVER** on the remote control, then press the **SETUP** button.

An on-screen display (OSD) appears on your TV. Use **↑/↓/←/→** and **ENTER** on the remote control to navigate through the screens and select menu items. Press **RETURN** to confirm and exit the current menu.

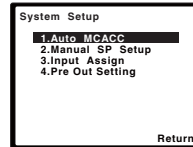

2 Select 'Pre Out Setting' from the System Setup menu.

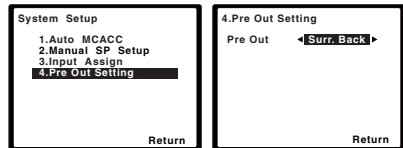

3 Select which speaker to connect to the PRE OUT outputs using **←/→**.

- **Surr. Back** – Connect the surround back speaker.
- **Height** – Connect the front height speaker.

4 When you're finished, press RETURN.

You return to the System Setup menu.

Chapter 7:

Using the tuner

Listening to the radio

The following steps show you how to tune in to FM and AM radio broadcasts using the automatic (search) and manual (step) tuning functions. Once you are tuned to a station you can memorize the frequency for recall later—see *Saving station presets* below for more on how to do this.

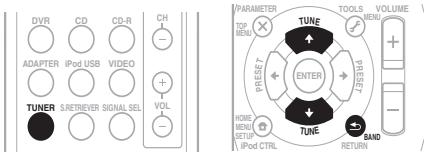

1 Press TUNER to select the tuner.

2 Use BAND to change to BAND (FM or AM), if necessary.

Each press switches the band between FM (stereo or mono) and AM.

3 Tune to a station.

There are three ways to do this:

Automatic tuning

To search for stations in the currently selected band, press and hold **TUNE** \uparrow/\downarrow for about a second. The receiver will start searching for the next station, stopping when it has found one. Repeat to search for other stations.

Manual tuning

To change the frequency one step at a time, press **TUNE** \uparrow/\downarrow .

High speed tuning

Press and hold **TUNE** \uparrow/\downarrow for high speed tuning. Release the button at the frequency you want.

Improving FM stereo sound

If the **TUNE** or **ST** indicators don't light when tuning to an FM station because the signal is weak, press the **BAND** button to select **FM MONO** and set the receiver to the mono reception mode. This should improve the sound quality and allow you to enjoy the broadcast.

Saving station presets

If you often listen to a particular radio station, it's convenient to have the receiver store the frequency for easy recall whenever you want to listen to that station. This saves the effort of manually tuning in each time. This unit can memorize up to 30 stations.¹

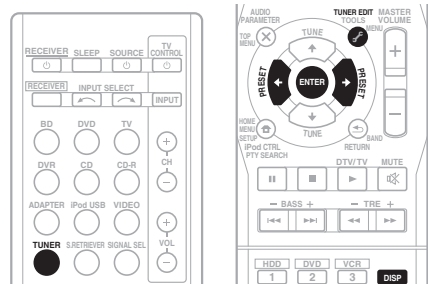

Note

- If the receiver is left disconnected from the AC power outlet for over a month, the station memories will be lost and will have to be reprogrammed.
- Stations are stored in stereo. When the station is stored in the FM MONO mode, it shows as **ST** when recalled.

1 Tune to a station you want to memorize.

See *Listening to the radio* on page 48 for more on this.

2 Press TUNER EDIT.

The display shows **PRESET**, then a blinking **MEM** and station preset.

3 Press PRESET ◀/▶ to select the station preset you want.

You can also use the number buttons.

4 Press ENTER.

After pressing **ENTER**, the preset number stop blinking and the receiver stores the station.

Listening to station presets

You will need to have some presets stored to do this. See *Saving station presets* on page 48 if you haven't done this already.

• Press PRESET ◀/▶ to select the station preset you want.

- You can also use the number buttons on the remote control to recall the station preset.

Naming preset stations

For easier identification, you can name all of your preset stations.

1 Choose the station preset you want to name.

See *Listening to station presets* above for how to do this.

2 Press TUNER EDIT twice.

The cursor at the first character position is blinking on the display.

3 Input the name you want.

Choose a name up to eight characters long.

- Use the **PRESET** ◀/▶ buttons to select character position.
- Use the **TUNE** ↑/↓ buttons to select characters.
- The name is stored when **ENTER** is pressed.



Tip

- To erase a station name, follow steps 1 and 2, and press **ENTER** while the display is blank. Press **TUNER EDIT** while the display is blank, to keep the previous name.
- Once you have named a station preset, Press **DISP** to show the name. When you want to return to the frequency display, press **DISP** several times to show the frequency.

An introduction to RDS

Radio Data System (RDS) is a system used by most FM radio stations to provide listeners with various kinds of information—the name of the station and the kind of show they're broadcasting, for example.

One feature of RDS is that you can search by type of program. For example, you can search for a station that's broadcasting a show with the program type, **JAZZ**.

You can search the following program types:¹

NEWS – News	FINANCE – Stock market reports, commerce, trading, etc.
AFFAIRS – Current Affairs	CHILDREN – Programs for children
INFO – General Information	SOCIAL – Social affairs
SPORT – Sport	RELIGION – Programs concerning religion
EDUCATE – Educational	PHONE IN – Public expressing their views by phone
DRAMA – Radio plays, etc.	TRAVEL – Holiday-type travel rather than traffic announcements
CULTURE – National or regional culture, theater, etc.	LEISURE – Leisure interests and hobbies
SCIENCE – Science and technology	JAZZ – Jazz
VARIED – Usually talk-based material, such as quiz shows or interviews.	COUNTRY – Country music
POP M – Pop music	NATION M – Popular music in a language other than English
ROCK M – Rock music	OLDIES – Popular music from the '50s and '60s
EASY M – Easy listening	FOLK M – Folk music
LIGHT M – 'Light' classical music	DOCUMENT – Documentary
CLASSICS – 'Serious' classical music	
OTHER M – Music not fitting above categories	
WEATHER – Weather reports	

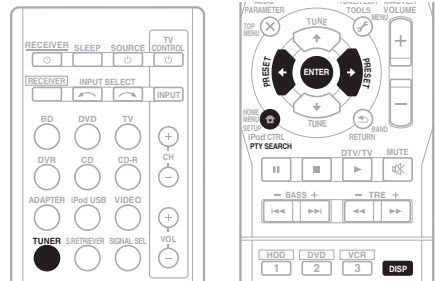

Searching for RDS programs

You can search for a program type listed above.

- 1 Press **TUNER** then press **BAND** to select the FM band.²
- 2 Press **PTY SEARCH**. **SEARCH** shows in the display.
- 3 Press **PRESET** \leftarrow/\rightarrow to select the program type you want to hear.
- 4 Press **ENTER** to search for the program type.

The system starts searching through the station presets for a match, stopping when it was found one. Repeat to search for other stations.

If **NO PTY** is displayed it means the tuner couldn't find that program type at the time of the search.³

Note

- ¹ In addition, there are three other program types, **ALARMST**, **ALARM**, and **NO TYPE**. **ALARM** and **ALARMST** are used for emergency announcements. **NO TYPE** appears when a program type cannot be found.
- ² RDS is only possible in the FM band.
- ³ RDS searches station presets only. If no stations have been preset, or if the program type could not be found among the station presets **NO PTY** is displayed. **FINISH** means the search is complete.

Displaying RDS information

Use the **DISP** button to display the different types of RDS information available.¹

- **Press DISP for RDS information.**

Each press changes the display as follows:

- Listening mode
- Master volume
- Radio Text (**RT**) – Messages sent by the radio station. For example, a talk radio station may provide a phone number as RT.
- Program Service Name (**PS**) – The name of the radio station.
- Program Type (**PTY**) – This indicates the kind of program currently being broadcast.
- Current tuner frequency (**FREQ**)

Note

- ¹ • If any noise is picked up while displaying the RT scroll, some characters may be displayed incorrectly.
- If you see **NO TEXT** in the RT display, it means no RT data is sent from the broadcast station. The display will automatically switch to the PS data display (if no PS data, **NO NAME** is displayed).
- In the PTY display, **NO PTY** may be shown.

Chapter 8: Making recordings

Making an audio or a video recording

You can make an audio or a video recording from the built-in tuner, or from an audio or video source connected to the receiver (such as a CD player or TV).

Keep in mind you can't make a digital recording from an analog source or vice-versa, so make sure the components you are recording to/from are hooked up in the same way (see *Connecting your equipment* on page 16 for more on connections).

If you want to record a video source, you also need to use the same type of connection for the source as for the recorder. For example, you can't record a component hooked up to composite video jacks with a recorder hooked up to the component video outputs (see page 26 for more on video connections).

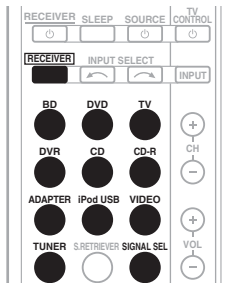

1 Select the source you want to record.

Use the **MULTI CONTROL** buttons (or **INPUT SELECT**).

2 Select the input signal (if necessary).

Press the **RECEPTOR** button then press **SIGNAL SEL** to select the input signal corresponding to the source component (see page 41 for more on this).

3 Prepare the source you want to record.

Tune to the radio station, load the CD, video, DVD etc.

4 Prepare the recorder.

Insert a blank tape, MD, video etc. into the recording device and set the recording levels.

Refer to the instructions that came with the recorder if you are unsure how to do this. Most video recorders set the audio recording level automatically—check the component's instruction manual if you're unsure.

5 Start recording, then start playback of the source component.¹

Note

- The receiver's volume, balance, tone (bass, treble, loudness), and surround effects have no effect on the recorded signal.
- Some digital sources are copy-protected, and can only be recorded in analog.
- Some video sources are copy-protected. These cannot be recorded.

Chapter 9:

Controlling the rest of your system

Setting the remote to control other components

Most components can be assigned to one of the **MULTI CONTROL** buttons using the component's manufacturer preset code stored in the remote.

However, please note that there are cases where only certain functions may be controllable after assigning the proper preset code, or the codes for the manufacturer in the remote control will not work for the model that you are using.¹

Note

- You can cancel or exit any of the steps by pressing **RECEIVER**.
- After one minute of inactivity, the remote automatically exits the operation.

Selecting preset codes directly

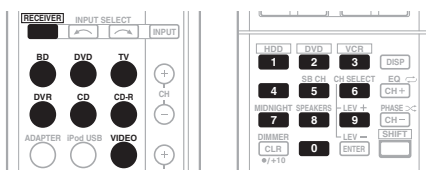

1 While pressing the **RECEIVER** button, press and hold the '1' button for three seconds.

2 Press the **MULTI CONTROL** button for the component you want to control.

The component can be assigned to the **BD**, **DVD**, **TV**, **DVR**, **CD**, **CD-R** or **VIDEO** button.

- When assigning preset codes to **TV CONTROL**, press **INPUT** here.

3 Use the number buttons to enter the preset code.

You can find the preset codes on page 57.

If the correct code has been input the power of the component being input will turn on or off.

The power of the component being input will only turn on or off if that component is able to be turned on directly by remote control.

4 Repeat steps 2 through 3 to try a different code, or to enter a code for another component you want to control.

5 When you're done, press **RECEIVER**.

Note

¹ **TV CONTROL** buttons are only dedicated to control the TV (for example, codes for TV, CATV, Satellite TV or DTV).

Clearing all the remote control settings

You can clear all presets and restore the factory default settings.

- While pressing the **RECEIVER** button, press and hold the '0' button for three seconds.







Default preset codes

MULTI CONTROL button	Preset code
BD	2 2 5 5
DVD	2 2 5 6
TV	0 2 9 1
DVR	2 2 5 7
VIDEO	1 0 5 3
CD	5 0 0 0
CD-R	5 0 0 1
TV CONTROL	0 2 9 1

Controls for TVs









This remote control can control components after entering the proper codes or teaching the receiver the commands (see *Controlling the rest of your system* on page 53 for more on this). Use the **MULTI CONTROL** buttons to select the component.

- The **TV CONTROL** buttons on the remote control are dedicated to control the TV assigned to the **TV CONTROL INPUT** button.

Button(s)	Function	Components
TV CONTROL 	Switches the DTV on or off.	DTV
	Switches the TV or CATV between standby and on.	Cable TV/Satellite TV/TV
TV CONTROL INPUT	Switches the TV input. (Not possible with all models.)	TV
TV CONTROL CH +/-	Selects channels.	Cable TV/Satellite TV/TV/DTV
TV CONTROL VOL +/-	Adjust the TV volume.	Cable TV/Satellite TV/TV/DTV
 SOURCE	Press to switch the component assigned to the TV button on or off.	Cable TV/Satellite TV/TV/DTV
DTV/TV	Switches between the DTV and analog TV input modes for Pioneer TVs.	TV/DTV
TOP MENU	Switches TEXT ON/OFF for TVs.	TV
HOME MENU	Use as the GUIDE button for navigating.	Cable TV/Satellite TV/TV/DTV
RETURN	Use to select closed captioning with DTV.	DTV
Number buttons	Use to select a specific TV channel.	Cable TV/Satellite TV/TV/DTV
ENTER	Use to enter a channel.	Cable TV/Satellite TV/TV/DTV
MENU	Press to display the DTV menu.	DTV
	Select the menu screen.	Cable TV/Satellite TV/TV
    & ENTER	Press to select or adjust and navigate items on the menu screen.	Cable TV/Satellite TV/TV/DTV
CH +/-	Selects channels.	Cable TV/Satellite TV/TV/DTV

Controls for other components

This remote control can control these components (BD, DVD, CD, DVR (BDR), VCR, CD-R) after entering the proper codes or teaching the receiver the commands (see *Controlling the rest of your system* on page 53 for more on this). Use the **MULTI CONTROL** buttons to select the component.

Button(s)	Function	Components
 SOURCE	Press to switch the component between standby and on.	Blu-ray disc player, DVD player, CD player, DVR (BDR), VCR, CD-R
	Press to return to the start of the current track. Repeated presses skips to the start of previous tracks.	
	Press to advance to the start of the next track. Repeated presses skips to the start of following tracks.	
	Pause playback or recording.	
	Start playback.	
	Hold down for fast forward playback.	
	Hold down for fast reverse playback.	
	Stops playback (on some models, pressing this when the disc is already stopped will cause the disc tray to open).	
Number buttons	Use to enter a title/chapter/track number.	
DISP	Press to display information.	
TOP MENU	Displays the disc 'top' menu of a BD/DVD player.	
MENU	Displays menus for the current BD/DVD or DVR you are using.	
 ENTER & RETURN	Navigates BD/DVD menu/options.	
HOME MENU	Displays the HOME MENU.	
CH +/-	Selects channels.	DVR, VCR
HDD (SHIFT + 1)	Switches to the hard disk controls when using an HDD/ DVD recorder.	HDD/DVD/VCR recorder
DVD (SHIFT + 2)	Switches to the DVD controls when using an HDD/DVD recorder.	HDD/DVD/VCR recorder
VCR (SHIFT + 3)	Switches to the VCR controls when using an HDD/DVD/ VCR recorder.	HDD/DVD/VCR recorder

Preset Code List

You should have no problem controlling a component if you find the manufacturer in this list, but please note that there are cases where codes for the manufacturer in the list will not work for the model that you are using. There are also cases where only certain functions may be controllable after assigning the proper preset code.

example:

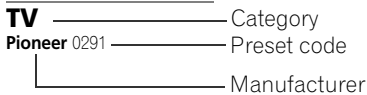

Important

- We do not guarantee the operations of all the manufacturers and devices listed. Operation may not be possible even if a preset code is entered.

TV

- | | | | |
|--|--|---|--|
| Pioneer 0291, 0113, 0295, 0296 | Asuka 0140, 0141, 0143, 0228, 0229 | Cascade 0142, 0154, 0155 | Diamond 0228 |
| A.R. Systems 0155 | Atlantic 0141, 0149, 0152, 0155, 0228 | Casio 0221 | Dixi 0142, 0149, 0152, 0154, 0155, 0229 |
| Acme 0141 | Atori 0142, 0154 | Cathay 0149, 0152, 0155 | DTS 0142, 0154 |
| Acura 0142, 0154 | Auchan 0156 | CCE 0229 | Dual 0141, 0155, 0229 |
| ADC 0140 | Audiosonic 0125, 0141, 0142, 0143, 0149, 0152, 0155, 0229 | Centurion 0149, 0152, 0155 | Dual-Tec 0141, 0142 |
| Admiral 0138, 0139, 0140, 0145, 0146 | AudioTon 0125, 0141, 0229 | Century 0138 | Dumont 0138, 0141, 0144, 0229 |
| Adyson 0141, 0228, 0229 | Ausind 0132 | CGE 0125, 0132 | Dux 0152 |
| Agashi 0228, 0229 | Autovox 0132, 0138, 0140, 0141, 0229 | Ciuline 0142, 0154 | Dynatron 0149, 0152, 0155 |
| Agazi 0140 | Awa 0228, 0229 | City 0142, 0154 | Elbe 0125, 0133, 0155, 0229 |
| Aiko 0141, 0142, 0154, 0155, 0228, 0229 | Baird 0229 | Clarivox 0152 | Elcitic 0138 |
| Aim 0155 | Bang & Olufsen 0138, 0230 | Clatronic 0125, 0132, 0140, 0141, 0142, 0143, 0149, 0150, 0154, 0155, 0229 | Electa 0151 |
| Aiwa 0199 | Basic Line 0142, 0143, 0149, 0154, 0155, 0229 | CMS 0228 | ELECTRO TECH 0142 |
| Akai 0142, 0143, 0149, 0152, 0154, 0155, 0228, 0229 | Bastide 0141, 0229 | CMS Hightec 0229 | Elin 0141, 0149, 0152, 0154, 0155, 0228 |
| Akiba 0143, 0155 | Baur 0152, 0155 | Concorde 0142, 0154 | Elite 0143, 0149, 0155 |
| Akura 0140, 0143, 0154, 0155 | Bazin 0229 | Condor 0125, 0141, 0149, 0150, 0154, 0155, 0228 | Elman 0144 |
| Alaron 0228 | Beko 0125, 0150, 0155, 0175 | Contec 0141, 0142, 0147, 0154, 0228 | Elta 0142, 0154, 0228 |
| Alba 0125, 0141, 0142, 0143, 0147, 0150, 0152, 0154, 0155, 0190, 0193, 0203, 0228 | Benq 0219 | Continental Edison 0148 | Emerson 0125, 0138, 0155 |
| Alcyon 0132 | Beon 0149, 0152, 0155 | Cosmel 0142, 0154 | Epson 0216 |
| Allorgan 0229 | Best 0125 | Crosley 0132, 0138 | Erres 0149, 0152, 0155 |
| Allstar 0149, 0155 | Bestar 0125, 0149, 0155 | Crown 0125, 0132, 0142, 0149, 0150, 0152, 0154, 0155 | ESC 0229 |
| AMOI 0224 | Binatone 0141, 0229 | CS Electronics 0141, 0143, 0228 | Etron 0142 |
| Amplivision 0125, 0141, 0156, 0229 | Blue Sky 0143, 0155 | CTC Clatronic 0144 | Eurofeel 0229, 0140 |
| Amstrad 0140, 0142, 0143, 0154, 0155 | Blue Star 0151 | Cybertron 0143 | Euroline 0152 |
| Anam 0142 | Boots 0141, 0229 | Daewoo 0128, 0141, 0142, 0149, 0154, 0155, 0169, 0179, 0206, 0228, 0229 | Euroman 0125, 0140, 0141, 0149, 0155, 0228, 0229 |
| Anglo 0142, 0154 | BPL 0151, 0155 | Dainichi 0143, 0228 | Europhon 0141, 0144, 0149, 0155, 0228, 0229 |
| Anitech 0132, 0140, 0142, 0154, 0155 | Brandt 0148, 0153, 0157, 0159 | Dansai 0140, 0149, 0152, 0155, 0228, 0229 | Expert 0156 |
| Ansonic 0125, 0133, 0142, 0144, 0154, 0155 | Brinkmann 0155 | Dantax 0125, 0152 | Exquisite 0155 |
| Arcam 0228, 0229 | Briovvega 0138, 0149, 0152, 0155 | Dawa 0155 | Fenner 0142, 0154 |
| Arcam Delta 0141 | Britannia 0141, 0228, 0229 | Daytron 0142, 0154 | Ferguson 0148, 0152, 0153, 0157 |
| Aristona 0149, 0152, 0155 | Bruns 0138 | De Graaf 0145 | Fidelity 0141, 0145, 0155, 0228 |
| Arthur Martin 0156 | BTC 0143 | Decca 0141, 0149, 0152, 0155, 0229 | Filsai 0229 |
| ASA 0138, 0146 | Bush 0142, 0143, 0145, 0147, 0149, 0151, 0152, 0154, 0155, 0180, 0193, 0229 | Denver 0213, 0218 | Finlandia 0145 |
| Asberg 0132, 0149, 0155 | Capsonic 0140 | Desmet 0149, 0152, 0155 | Finlux 0132, 0138, 0141, 0144, 0149, 0152, 0155, 0229 |
| Astra 0142 | Carena 0155 | Diamant 0155 | Firstline 0141, 0142, 0149, 0154, 0155, 0228, 0229 |
| | Carrefour 0147 | | |

- Fisher** 0125, 0138, 0141, 0147, 0150, 0229
Flint 0149, 0155
Formenti 0132, 0138, 0139, 0141, 0152, 0228
Formenti/Phoenix 0228
Fortress 0138, 0139
Fraba 0125, 0155
Friac 0125
Frontech 0140, 0142, 0145, 0146, 0154, 0229
Fujitsu 0229
Fujitsu General 0229
Funai 0140
Galaxi 0155, 0150
Galaxis 0125, 0155
GBC 0142, 0147, 0154
Geant Casino 0156
GEC 0141, 0146, 0149, 0152, 0155, 0229
Geloso 0142, 0145, 0154
General Technic 0142, 0154
Genexxa 0143, 0146, 0149, 0155
Giant 0229
GoldHand 0228
Goldline 0155
Goldstar 0125, 0141, 0142, 0145, 0149, 0152, 0154, 0155, 0228, 0229
Goodmans 0140, 0142, 0147, 0149, 0152, 0154, 0155, 0222, 0229
Gorenje 0125, 0150
GPM 0143
Graetx 0146
Granada 0132, 0141, 0145, 0147, 0149, 0152, 0155, 0156, 0229
Grandin 0142, 0143, 0151, 0152
Gronic 0229
Grundig 0124, 0125, 0132, 0155, 0162
Halifax 0140, 0141, 0228, 0229
Hampton 0141, 0228, 0229
Hanseatic 0125, 0133, 0141, 0142, 0147, 0149, 0152, 0154, 0155, 0229
Hantarex 0142, 0154, 0155
Hantor 0155
Harwood 0154, 0155
HCM 0140, 0141, 0142, 0151, 0154, 0155, 0229
Hema 0154, 0229
Higashi 0228
HiLine 0155
Hinari 0142, 0143, 0147, 0149, 0152, 0154, 0155
Hisawa 0143, 0151, 0156
Hitachi 0137, 0141, 0145, 0146, 0147, 0155, 0191, 0226, 0229
Hornlyphon 0149, 0155
Hoshai 0143
Huanayu 0141, 0228
Hygashi 0141, 0228, 0229
Hyper 0141, 0142, 0154, 0228, 0229
Hypson 0140, 0141, 0149, 0151, 0152, 0155, 0156, 0229
Iberia 0155
ICE 0140, 0141, 0142, 0143, 0149, 0154, 0155, 0228, 0229
ICeS 0228
Imperial 0125, 0132, 0146, 0149, 0150, 0155
Indiana 0149, 0152, 0155
Ingelen 0146
Ingersol 0142, 0154
Inno Hit 0132, 0141, 0142, 0143, 0149, 0152, 0154, 0155, 0229
Innovation 0140, 0142
Interactive 0125
Interbuy 0142, 0154
Interfunk 0125, 0138, 0146, 0149, 0152, 0155
International 0228
Intervision 0125, 0140, 0141, 0144, 0155, 0229
Irradio 0132, 0142, 0143, 0149, 0152, 0154, 0155
Isukai 0143, 0155
ITC 0141, 0229
ITS 0143, 0149, 0151, 0155, 0228
ITT 0142, 0146
ITV 0142, 0152, 0155
JVC 0134, 0135, 0147, 0149, 0192
Kaisui 0141, 0142, 0143, 0151, 0154, 0155, 0228, 0229
Kamosonic 0141
Kamp 0141, 0228
Kapsch 0146
Karcher 0125, 0141, 0142, 0152, 0155
Kawasho 0228
Kendo 0125, 0144, 0145, 0155
KIC 0229
Kingsley 0141, 0228
Kneissel 0125, 0133, 0155
Kolster 0149, 0155
Konka 0143
Korpel 0149, 0152, 0155
Korting 0125, 0138
Kosmos 0155
Koyoda 0142
KTV 0141, 0229
Kyoto 0228, 0229
Lasat 0125
Lenco 0142, 0154
Lenoir 0141, 0142, 0154
Leyco 0140, 0149, 0152, 0155
LG 0125, 0136, 0141, 0142, 0145, 0149, 0152, 0154, 0155, 0186, 0189, 0196, 0220, 0228, 0229
LG/GoldStar 0129
Liesenk 0152
Liesenkotter 0155
Life 0140, 0142
Lifetec 0140, 0142, 0154, 0155
Lloyds 0154
Loewe 0125, 0133, 0155, 0166, 0167
Loewe Opta 0138, 0149, 0152
Luma 0145, 0152, 0154, 0155
Lumatron 0145, 0149, 0152, 0155, 0229
Lux May 0149
Luxor 0141, 0145, 0229
M Electronic 0141, 0142, 0146, 0148, 0149, 0152
Magnadyne 0138, 0144, 0152
Magnafon 0132, 0141, 0144, 0228
Magnum 0140, 0142
Mandor 0140
Manesth 0140, 0141, 0149, 0152, 0155, 0229
Marantz 0149, 0152, 0155
Marelli 0138
Mark 0149, 0152, 0154, 0155, 0228, 0229
Masuda 0229
Matsui 0141, 0142, 0145, 0147, 0149, 0152, 0154, 0155, 0229
Mediator 0149, 0152, 0155
Medion 0140, 0142, 0155
M-Electronic 0154, 0155, 0228, 0229
Melvox 0156
Memorex 0142, 0154
Memphis 0142, 0154
Mercury 0154, 0155
Metz 0138, 0299, 0300, 0301, 0302
Micromaxx 0140, 0142
Microstar 0140, 0142
Minerva 0132
Minoka 0149, 0155
Mitsubishi 0138, 0147, 0149, 0155, 0200
Mivar 0125, 0132, 0133, 0141, 0228, 0229
Motion 0132
MTC 0125, 0228
Multi System 0152
Multitech 0125, 0141, 0142, 0144, 0145, 0147, 0152, 0154, 0155, 0228, 0229
Murphy 0141, 0228
Naonis 0145
NEC 0147, 0229
Neckermann 0125, 0138, 0141, 0145, 0149, 0150, 0152, 0155, 0229
NEI 0149, 0152, 0155
Neufunk 0154, 0155
New Tech 0142, 0149, 0154, 0155, 0229
New World 0143
Nicamagic 0141, 0228
Nikkai 0140, 0141, 0143, 0149, 0152, 0154, 0155, 0228, 0229
Nobliko 0132, 0141, 0144, 0228
Nokia 0146
Nordic 0229
Nordmende 0138, 0146, 0148, 0149
Nordvision 0152
Novatronic 0155
Oceanic 0146, 0156
Okano 0125, 0150, 0155
ONCEAS 0141
Opera 0155
Orbit 0149, 0155
Orion 0142, 0149, 0152, 0154, 0155, 0194
Orline 0155
Osaki 0140, 0141, 0143, 0155, 0229
Oso 0143
Otto Versand 0139, 0141, 0147, 0149, 0151, 0152, 0155, 0229
Pael 0141, 0228
Palladium 0125, 0141, 0150, 0155, 0229
Palsonic 0229
Panama 0140, 0141, 0142, 0154, 0155, 0228, 0229
Panasonic 0123, 0146, 0155, 0158, 0164, 0214, 0217
Panavision 0154
Pathe Cinema 0125, 0133, 0141, 0156, 0228
Pausa 0142, 0154
Perdio 0155, 0228
Perfekt 0155
Philco 0125, 0132, 0138, 0155
Philharmonic 0141, 0229
Philips 0115, 0117, 0138, 0141, 0149, 0152, 0155, 0160, 0163, 0165, 0170, 0171, 0173, 0174, 0182, 0183, 0195, 0196, 0202, 0205, 0212, 0215
Phoenix 0125, 0138, 0149, 0152, 0155, 0228
Phonola 0138, 0149, 0152, 0155, 0228
Plantron 0140, 0149, 0154, 0155
Playsonic 0229
Poppy 0142, 0154
Prandoni-Prince 0132, 0145
Precision 0141, 0229
Prima 0142, 0146, 0154

- Profex** 0142, 0154
Profi-Tronic 0149, 0155
Proline 0149, 0155
Prosonic 0125, 0141, 0152, 0155, 0228, 0229, 0232
Protech 0140, 0141, 0142, 0144, 0149, 0152, 0229
Provision 0152, 0155
Pye 0149, 0152, 0155, 0198
Pymi 0142, 0154
Quandra Vision 0156
Quelle 0140, 0141, 0149, 0152, 0155, 0229
Questa 0147
Radialva 0155
Radio Shack 0155
Radiola 0149, 0152, 0155, 0229
Radiomarelli 0138, 0155
Radiotone 0125, 0149, 0154, 0155
Rank 0147
Recor 0155
Redstar 0155
Reflex 0155
Revox 0125, 0149, 0152, 0155
Rex 0140, 0145, 0146
RFT 0125, 0133, 0138
Rhapsody 0228
R-Line 0149, 0152, 0155
Roadstar 0140, 0142, 0143, 0154
Robotron 0138
Rowa 0228, 0229
Royal Lux 0125
RTF 0138
Saba 0138, 0146, 0148, 0153, 0157, 0159
Saisho 0140, 0141, 0142, 0154, 0229
Salora 0145, 0146
Sambers 0132, 0144
Samsung 0119, 0120, 0125, 0140, 0141, 0142, 0149, 0150, 0152, 0154, 0155, 0177, 0178, 0181, 0204, 0208, 0228, 0229
Sandra 0141, 0228, 0229
Sansui 0149, 0155
Sanyo 0125, 0133, 0141, 0147, 0154, 0187, 0228, 0229
SBR 0152, 0155
SCHAUB LORENTZ 0146
Schneider 0141, 0143, 0149, 0152, 0155, 0190, 0229
SEG 0140, 0141, 0144, 0147, 0152, 0154, 0155, 0190, 0228, 0229
SEI 0155
SEI-Sinudyne 0138, 0144, 0146
Seleco 0145, 0146, 0147
Sencora 0142, 0154
Sentra 0154
Serino 0228
Sharp 0130, 0131, 0139, 0147, 0184, 0207
Siarem 0138, 0144, 0155
Sierra 0149, 0155
Siesta 0125
Silva 0228
Silver 0147
Singer 0138, 0144, 0156
Sinudyne 0138, 0144, 0152, 0155
Skantic 0146
Solavox 0146
Sonitron 0125, 0229
Sonoko 0140, 0141, 0142, 0149, 0152, 0154, 0155, 0229
Sonolor 0146, 0156
Sontec 0125, 0149, 0152, 0155
Sony 0116, 0118, 0142, 0147, 0161, 0168, 0172, 0185, 0188, 0197, 0201, 0211, 0225, 0227
Sound & Vision 0143, 0144
Soundwave 0149, 0152, 0155
Standard 0141, 0142, 0143, 0149, 0154, 0155, 0229
Starlight 0152
Starlite 0154, 0155
Stenway 0151
Stern 0145, 0146
Strato 0154, 0155
Stylandia 0229
Sunkai 0142
Sunstar 0154, 0155
Sunwood 0142, 0149, 0154, 0155
Superla 0141, 0228, 0229
SuperTech 0154, 0155, 0228
Supra 0142, 0154
Susumu 0143
Sutron 0142, 0154
Sydney 0141, 0228, 0229
Syline 0152
Sytong 0228
Tandy 0139, 0141, 0143, 0146, 0229
Tashiko 0144, 0145, 0147, 0228, 0229
Tatung 0141, 0149, 0152, 0155, 0229
TCM 0140, 0142
Teac 0155, 0229
Tec 0141, 0142, 0154, 0229
TEDELEX 0229
Teleavia 0148
Telecor 0155, 0229
Telefunken 0148, 0149, 0155, 0157
Telegazi 0155
Telemaster 0155
Telesonic 0155
Telestar 0155
Teletech 0142, 0152, 0154, 0155
Teleton 0141, 0229
Televideo 0228
Televiso 0156
Tensai 0142, 0143, 0149, 0154, 0155, 0229
Tesmet 0149
Tevion 0140, 0142
Textet 0141, 0154, 0228, 0229
Thomson 0121, 0122, 0141, 0148, 0149, 0153, 0155, 0157, 0159, 0210
Thorn 0152, 0155
Tokai 0149, 0155, 0229
Tokyo 0141, 0228
Tomashi 0151
Toshiba 0126, 0127, 0147, 0176, 0209, 0229
Towada 0146, 0229
Trakton 0229
Trans Continens 0155, 0229
Transtec 0228
Trident 0229
Triumph 0155
Vestel 0145, 0146, 0149, 0150, 0152, 0155, 0229
Vexa 0142, 0152, 0154, 0155
Victor 0147, 0149
VIDEOLOGIC 0228
Videologique 0141, 0143, 0228, 0229
VideoSystem 0149, 0155
Videotechnic 0228, 0229
Viewsonic 0223
Visiola 0141, 0228
Vision 0149, 0155, 0229
Vortec 0149, 0152, 0155
Voxson 0132, 0138, 0145, 0146, 0149, 0155
Waltham 0141, 0155, 0229
Watson 0149, 0152, 0155
Watt Radio 0141, 0144, 0228
Wega 0138, 0147, 0155
Wegavox 0154
Weltblick 0149, 0152, 0155, 0229
White Westinghouse 0141, 0144, 0152, 0155, 0228
Xrypton 0155
Yamishi 0155, 0229
Yokan 0155
Yoko 0125, 0140, 0141, 0142, 0143, 0149, 0152, 0154, 0155, 0228, 0229
Yorx 0143
Zanussi 0145, 0229

DVD

If operations are not possible using the preset codes below, you may be able to conduct operations with the preset codes for the **BD, DVR (BDR, HDR)**.

- | | | | |
|--------------------------------|------------------------------------|--------------------------------------|--------------------------------------|
| Pioneer 2256, 2014 | Brainwave 2188 | Crown 2188 | DEC 2184 |
| AEG 2188 | Brandt 2112, 2139 | C-Tech 2181 | Decca 2188 |
| Aiwa 2149 | Bush 2122, 2143, 2177, 2184 | CyberHome 2103, 2132 | Denon 2161, 2163 |
| Akai 2096 | Cambridge Audio 2180 | Daenyx 2189 | Denver 2164, 2184, 2186, 2190 |
| Akura 2186 | CAT 2182, 2183 | Daewoo 2130, 2154, 2188, 2189 | Denzel 2178 |
| Alba 2122, 2133, 2143 | Centrum 2183 | Daewoo International 2189 | Diamond 2180, 2181 |
| Amitech 2188 | CGV 2180, 2188 | Dalton 2187 | DK Digital 2129 |
| AMW 2189 | Cinetec 2189 | Dansai 2179, 2188 | Dmtech 2095 |
| Awa 2189 | Clatronic 2184 | Daytek 2105, 2128, 2189 | Dual 2178 |
| Bang & Olufsen 2191 | Coby 2190 | Dayton 2189 | DVX 2181 |
| Bellagio 2189 | Conia 2177 | | Easy Home 2185 |
| Best Buy 2185 | Continental Edison 2189 | | |

- Eclipse** 2180
Electrohome 2188
Elin 2188
Elta 2142, 2188
Enzer 2178
Finlux 2180, 2188
Gericom 2145
Global Solutions 2181
Global Sphere 2181
Goodmans 2122, 2165, 2184
Graetz 2178
Grundig 2148
Grunkel 2188
H&B 2184
Haaz 2180, 2181
HiMAX 2185
Hitachi 2110, 2178, 2185
Innovation 2097
JVC 2119, 2136, 2152
Kansai 2190
Kennex 2188
Kenwood 2146
KeyPlug 2188
Kiiro 2188
Kingavon 2184
Kiss 2178
Koda 2184
KXD 2185
Lawson 2181
Lecson 2179
Lenco 2184, 2188
LG 2111, 2115, 2135, 2138, 2160, 2171
Life 2097
Lifetec 2097
Limit 2181
Loewe 2151
LogicLab 2181
Magnavox 2184
Majestic 2190
Marantz 2157
Marquant 2188
Matsui 2139
Mecotek 2188
Medion 2097
MiCO 2180
Micromaxx 2097
Microstar 2097
Minoka 2188
Mizuda 2184, 2185
Monyka 2178
Mustek 2101
Mx Onda 2180
Naiko 2188
Neufunk 2178
Nevir 2188
NU-TEC 2177
Onkyo 2167
Optim 2179
Optimus 2099
Orava 2184
Orbit 2189
Orion 2156
P&B 2184
Pacific 2181
Panasonic 2113, 2114, 2121, 2127, 2131, 2170
Philips 2100, 2106, 2117, 2118, 2126, 2134, 2157
Pointer 2188
Portland 2188
Powerpoint 2189
Prosonic 2190
Provision 2184
Raite 2178
RedStar 2186, 2188, 2190
Reoc 2181
Roadstar 2116, 2184
Ronin 2189
Rowa 2177
Rownsonic 2183
Saba 2112, 2139
Sabaki 2181
Saivod 2188
Samsung 2110, 2137, 2158, 2173, 2176
Sansui 2180, 2181, 2188
Sanyo 2140, 2166
ScanMagic 2101
Schaub Lorenz 2188
Schneider 2095
Scientific Labs 2181
Scott 2120, 2187
SEG 2116, 2178, 2181, 2189
Sharp 2097, 2141, 2174
Sigmathek 2185
Silva 2186
Singer 2180, 2181
Skymaster 2153, 2181
Skyworth 2186
Slim Art 2188
SM Electronic 2181
Sony 2104, 2108, 2123, 2124, 2125, 2150, 2175
Soundmaster 2181
Soundmax 2181
Spectra 2189
Standard 2181
Star Cluster 2181
Starmedia 2184
Sunkai 2188
Supervision 2181
Synn 2181
Tatung 2130, 2188
TCM 2097
Teac 2162, 2177, 2181
Tec 2186
Technika 2188
Telefunken 2183
Tensai 2188
Tevion 2097, 2181, 2187
Thomson 2098, 2112, 2155, 2159
Tokai 2178, 2186
Toshiba 2102, 2156, 2168, 2169, 2172
TRANScontinents 2189
Trio 2188
TruVision 2185
Wharfedale 2180, 2181
Xbox 2098
Xlogic 2181, 2188
XM5 2188
Yamada 2189
Yamaha 2106
Yamakawa 2178, 2189
Yukai 2101, 2147

BD

*If operations are not possible using the preset codes below, you may be able to conduct operations with the preset codes for the **DVD, DVR (BDR, HDR)**.*

- Pioneer** 2255, 2192, 2281
Denon 2310, 2311, 2312
Hitachi 2307, 2308, 2309
JVC 2290, 2291, 2293, 2294, 2295, 2296
LG 2286, 2287
Marantz 2302, 2303
Mitsubishi 2300, 2301
Onkyo 2289
Panasonic 2277, 2278, 2279
Philips 2280
Samsung 2282
Sharp 2304, 2305, 2306
Sony 2283, 2284, 2285, 2292
Toshiba 2288, 2262
Yamaha 2297, 2298, 2299

DVR (BDR, HDR)

*If operations are not possible using the preset codes below, you may be able to conduct operations with the preset codes for the **DVD, BD**.*

- Pioneer** 2257, 2193, 2258, 2259, 2260, 2261, 2264, 2265, 2266, 2270
Panasonic 2263, 2269
Sharp 2267, 2275
Sony 2268, 2271, 2272, 2273, 2276
Toshiba 2274

VCR

- Pioneer** 1053, 1108
Adyson 1050
Aiwa 1033, 1034, 1035
Akai 1034
Akiba 1040, 1050
Akura 1034, 1040, 1050
Alba 1035, 1036, 1037, 1040, 1050, 1051
Ambassador 1037
Amstrad 1033, 1050, 1051
Anitech 1040, 1050
ASA 1038, 1039
Asuka 1033, 1038, 1039, 1040, 1050
Audiosonic 1051
Baird 1033, 1034, 1036, 1051
Bang & Olufsen 1052
Basic Line 1035, 1036, 1037, 1040, 1050, 1051
Baur 1039
Bestar 1036, 1037, 1051
Black Panther Line 1036, 1051
Blaupunkt 1039
Bondstec 1037, 1050
Bush 1035, 1036, 1040, 1050, 1051
Cathay 1051
Catron 1037
CGE 1033, 1034
Cimline 1035, 1040, 1050
Clatron 1037, 1050
Condor 1036, 1037, 1051
Crown 1036, 1037, 1040, 1050, 1051
Daewoo 1036, 1037, 1051
Dansai 1040, 1050, 1051
Dantax 1035
Daytron 1036, 1051
De Graaf 1039
Decca 1033, 1034, 1039
Denko 1050
Dual 1034, 1051, 1060
Dumont 1033, 1039
Elbe 1051
Elcatech 1050
Elsay 1050
Elta 1040, 1050, 1051
Emerson 1050
ESC 1036, 1051
Etzuko 1040, 1050
Ferguson 1034
Fidelity 1033, 1050
Finlandia 1039
Finlux 1033, 1034, 1039
Firstline 1035, 1038, 1040, 1050
Flint 1035
Formenti/Phoenix 1039
Frontech 1037
Fujitsu 1033
Funai 1033
Galaxy 1033
GBC 1037, 1040
GEC 1039
Geloso 1040
General 1037
General Technic 1035
GoldHand 1040, 1050
Goldstar 1033, 1048
Goodmans 1033, 1036, 1037, 1038, 1040, 1050, 1051
Graetz 1034
Granada 1039
Grandin 1033, 1036, 1037, 1038, 1040, 1050, 1051
Grundig 1039, 1040
Hanseatic 1038, 1039, 1051
Harwood 1050
HCM 1040, 1050
Hinari 1035, 1040, 1050, 1051
Hisawa 1035
Hitachi 1033, 1034, 1039, 1045
Hypson 1035, 1040, 1050, 1051
Impego 1037
Imperial 1033
Inno Hit 1036, 1037, 1039, 1040, 1050, 1051
Innovation 1035
Interbuy 1038, 1050
Interfunk 1039
Intervision 1033, 1051
Irradio 1038, 1040, 1050
ITT 1034
ITV 1036, 1038, 1051
JVC 1034, 1046
Kaisui 1040, 1050
Karcher 1039
Kendo 1035, 1036, 1037, 1050
Korpel 1040, 1050
Kyoto 1050
Lenco 1036
Leyco 1040, 1050
LG 1033, 1038, 1049
Lifetec 1035
Loewe Opta 1038, 1039
Logik 1040, 1050
Lumatron 1036, 1051
Luxor 1050
M Electronic 1033
Manesth 1040, 1050
Marantz 1039
Mark 1051
Matsui 1035, 1038
Matsushita 1033, 1039
Mediator 1039
Medion 1035
Memorex 1033, 1038
Memphis 1040, 1050
Micromaxx 1035
Microstar 1035
Migros 1033
Multitech 1033, 1037, 1039, 1040, 1050
Murphy 1033
NEC 1034
Neckermann 1034, 1039
NEI 1039
Nesco 1040, 1050
Nikkai 1037, 1050, 1051
Nokia 1034, 1051
Nordmende 1034
Oceanic 1033, 1034
Okano 1035, 1050, 1051
Orion 1035
Orson 1033
Osaki 1033, 1038, 1040, 1050
Otto Versand 1039
Palladium 1034, 1038, 1040, 1050
Panasonic 1043
Pathe Marconi 1034
Perdio 1033
Philco 1050
Philips 1039, 1045, 1052
Phonola 1039
Portland 1036, 1037, 1051
Prinz 1033
Profex 1040
Proline 1033
Prosonic 1035, 1051
Pye 1039
Quelle 1033, 1039
Radialva 1050
Radiola 1039
Rex 1034
RFT 1037, 1039, 1050
Roadstar 1036, 1038, 1040, 1050, 1051
Royal 1050
Saba 1034
Saisho 1035, 1040
Samsung 1041
Samurai 1037, 1050
Sansui 1034
Saville 1051
SBR 1039
Schaub Lorenz 1033, 1034
Schneider 1033, 1035, 1036, 1037, 1038, 1039, 1040, 1050, 1051
SEG 1040, 1050, 1051
SEI-Sinudyne 1039
Seleco 1034
Sentra 1037, 1050
Sentron 1040, 1050
Sharp 1042
Shintom 1040, 1050
Shivaki 1038
Siemens 1038
Silva 1038
Silver 1051
Sinudyne 1039
Solavox 1037
Sonneclair 1050
Sonoko 1036, 1051
Sontec 1038
Sony 1044
Standard 1036, 1051
Stern 1051
Sunkai 1035
Sunstar 1033
Suntronic 1033
Sunwood 1040, 1050
Symphonic 1050
Taisho 1035
Tandberg 1051
Tashiko 1033
Tatung 1033, 1034, 1039
TCM 1035
Teac 1051
Tec 1037, 1050, 1051
Teleavia 1034
Telefunken 1034
Teletech 1050, 1051
Tenosal 1040, 1050
Tensai 1033, 1038, 1040, 1050
Tevion 1035
Thomson 1034, 1048
Thorn 1034
Tokai 1038, 1040, 1050
Tonsai 1040
Toshiba 1034, 1039, 1047
Towada 1040, 1050
Towika 1040, 1050
TVA 1037
Uher 1038
Ultravox 1051
United Quick Star 1036, 1051
Universum 1033, 1038, 1039
Videon 1035
Weltblick 1038
Yamishi 1040, 1050
Yokan 1040, 1050
Yoko 1037, 1038, 1040, 1050

Satellite Set Top Box

- Pioneer** 6220, 6219, 6204
@sat 6251
@Sky 6238
ABsat 6180
Acoustic Solutions 6217
ADB 6174
Akai 6214
Akura 6228
Alba 6176, 6200, 6180, 6217
Allsat 6214
Alltech 6180
Allvision 6252, 6238, 6199
Amitronica 6180
Ampere 6256, 6261
Amstrad 6202, 6243, 6256, 6261, 6236, 6180
Anglo 6180
Ankaro 6180
Ansonic 6245
Antron 6200
Apollo 6176
Apro 6232
Arcon 6192
Arcus 6193
Armstrong 6214
Arnion 6251
ASA 6230
Asat 6214
ASCI 6213, 6238
ASLF 6180
AssCom 6220
Astra 6255, 6180
Astratec 6268, 6269
Astell 6202
Astro 6177, 6236, 6255, 6200, 6246, 6215, 6222, 6243
Atlanta 6245
Atsat 6251
AtSky 6238
Audioline 6232
Audioton 6200
Austar 6174
Avalon 6261
Axil 6244, 6186, 6245
Axis 6267
Axitronic 6228
B.net 6232
B@ytronic 6230, 6199
Balmet 6186
Beko 6176
Belson 6245
Big Sat 6186
Black Diamond 6217
Blaupunkt 6177
Blue Sky 6180
Boca 6256, 6180, 6252, 6185, 6257, 6237, 6187, 6188
Bodner & Mann 6194
Boshmann 6244, 6247
Boston 6227
Brainwave 6232, 6231
British Sky Broadcasting 6210
Broco 6180
BskyB 6210
BT 6195
Bubu Sat 6180
Bush 6254, 6217, 6264, 6228, 6190, 6232, 6268, 6201, 6265, 6182
Cambridge 6236
Canal Digital 6220
Canal Satellite 6220, 6219, 6278, 6277
Canal+ 6220, 6277
CGV 6244, 6183
Cherokee 6194
Chess 6213, 6180, 6238, 6228
CityCom 6229, 6255, 6179, 6192, 6241, 6252
Clark 6200
Classic 6232
Clatronic 6244
Clayton 6228
Clemens Kamphus 6261
Cobra 6261
Columbia 6256
Columbia 6256
Comag 6256, 6252, 6185, 6199, 6244, 6257, 6237, 6189, 6187, 6188
Comsat 6244
Condor 6255, 6253
Connexions 6261
Conrad 6256, 6236, 6207, 6255
Coship 6186, 6232
Crown 6217
Cryptovision 6176
CS 6247
Cyfrowy Polsat 6220
Cyrus 6214
D-box 6275
Daewoo 6267, 6180, 6195, 6268, 6182
Dantax 6228
Deltasat 6192
Denver 6245
Digatron 6231
Digenius 6229, 6226
Digitality 6255, 6238
Digifusion 6268, 6269
Digihome 6217, 6265, 6218
DigiLogic 6217
DigiQuest 6251, 6186, 6247
DigiSat 6252
Digisky 6186
Digital 6187
Digital Vision 6269
DigitalBox 6222, 6247
Dijam 6195
DirectTV 6263
Discovery 6194
Distratel 6202, 6250
DMT 6192
DNT 6214, 6261
Doro 6232
Dual 6252
Durabrand 6217, 6218
Echolink 6185
Echosat 6220, 6233, 6261, 6176, 6180, 6181, 6239
Edision 6247
Einhell 6256, 6236, 6180
Elap 6180, 6244, 6183
Elbe 6245
Elless 6230
Elsat 6180
Elta 6214
eMTEch 6196
Energy Sistem 6247
Engel 6180, 6227
EP Sat 6176
Eurieult 6202
Eurocrypt 6176
EuroLine 6227
Europa 6236, 6255
Europhon 6256, 6229, 6255
Eurosat 6189
Eurosky 6256, 6213, 6229, 6236, 6255, 6230
Eurostar 6255, 6179
Eutelsat 6180
Eutra 6230
Evesham 6218
Exator 6200
Fagor 6203
Fenner 6180
Ferguson 6176, 6264, 6268, 6269
Fidelity 6236
Finlandia 6176
Finlux 6176, 6207, 6228
FinnSat 6230
Flair Mate 6180
Fly Com 6186
FMD 6213, 6244, 6186
Freecom 6236
FTEmaximal 6180, 6189
Fuba 6177, 6229, 6261, 6207, 6226, 6196
Galaxis 6220, 6267
Garliner 6179
Garnet 6192
GbSAT 6196
Gecco 6246, 6199
General Satellite 6241
Globo 6230, 6227, 6238, 6199, 6257
GOD Digital 6214
Gold Box 6220, 6219
Gold Vision 6247
Golden Interstar 6250
Goodmans 6176, 6254, 6217, 6264, 6271, 6218, 6201, 6190
Gran Prix 6230
Granada 6176
Grandin 6228
Grocos 6239, 6186
Grundig 6220, 6177, 6217, 6264, 6232, 6218, 6201, 6190
Haensel & Gretel 6256
Haier 6245
Hama 6183
Hanseatic 6215, 6222
Hauppauge 6231, 6232
HB 6196
Heliocom 6255
Helium 6255
Hiro 6189
Hirschmann 6267, 6177, 6229, 6261, 6236, 6207, 6255, 6230, 6252, 6199, 6189
Hitachi 6176, 6217, 6218
HNE 6256
Hornet 6251
Houston 6261
Humax 6241, 6268, 6242
Huth 6256, 6255, 6192, 6193
Hyundai 6192
ID Digital 6241
ILLUSION sat 6247
Imperial 6222, 6216, 6223, 6238, 6232
Ingelen 6213, 6261
Inno Hit 6228
International 6256
Interstar 6196
Intervision 6255
Inves 6268
iotronic 6244
ITT Nokia 6176, 6207
Jaeger 6238
K-SAT 6180
Kamm 6180
Kaon 6251
KaTelco 6267
Kathrein 6177, 6214, 6213, 6262, 6200, 6180, 6179, 6272, 6183
Kendo 6252
Kenwood 6220
Key West 6256
Kiton 6213
KR 6200
Kreiling 6213, 6194, 6228
Kreiselmeyer 6177
Kyostar 6200
L&S Electronic 6256, 6238
Labgear 6195
LaSAT 6177, 6256, 6229, 6255, 6230
Leiko 6228
Lemon 6238
Lenco 6255, 6180
Lenson 6236
LG 6192
Lifesat 6256, 6229, 6180
Listo 6228
Lodos 6217

- Logik** 6217
Logix 6192
Lorenzen 6256, 6229, 6255, 6226, 6231, 6257, 6237
Luxor 6236, 6207, 6265
M Electronic 6179
Manata 6256, 6180
Manhattan 6176, 6251
Marantz 6214
Maspro 6177, 6180
Matsui 6177, 6217, 6271, 6228, 6268, 6269
Max 6255
Maximum 6192, 6238
Mediabox 6220, 6219
Mediacom 6198
MediaSat 6220, 6219, 6236, 6278, 6277
Medion 6256, 6229, 6180, 6230, 6192, 6252, 6238, 6199, 6228
Medison 6180
Mega 6214
MegaSat 6189
Metronic 6256, 6200, 6180, 6179, 6202, 6250, 6238, 6244
Metz 6177
Micro 6236, 6255, 6200, 6180, 6231
Micro Elektronik 6180
Micro Technology 6180
Micromaxx 6229
Microstar 6229, 6192, 6226
Microtec 6180
Mitsubishi 6176
Morgan's 6214, 6256, 6180, 6252, 6199
Multibroadcast 6174
Multichoice 6174
Myrray 6214
Mysat 6180
MySky 6212, 6211
NEOTION 6238
Netsat 6263
Neuhaus 6236, 6255, 6180
Neuling 6256, 6252, 6257, 6188
Neusat 6180
Neveling 6226
Newton 6261
NextWave 6193
Nichimen 6254
Nikko 6214, 6180
Noda Electronic 6202
Nokia 6220, 6176, 6207, 6206
Nordmende 6176
Octagon 6200
OctalTV 6231
Onn 6217, 6218
Opentel 6252, 6199
Optex 6213, 6180, 6250, 6244, 6203, 6228
Orbis 6252, 6238, 6199
Orbitech 6213, 6236, 6215, 6222, 6216, 6223
P/Sat 6252
Pace 6220, 6214, 6176, 6181, 6273, 6212, 6211
Pacific 6217
Packard Bell 6267
Palcom 6229, 6226, 6239
Palladium 6261, 6236
Palsat 6236
Panasonic 6176, 6178
Panda 6177, 6176, 6255
Pansat 6191
Pass 6183
Patriot 6256
peeKTON 6186, 6245
Philips 6220, 6177, 6214, 6275, 6219, 6277, 6268, 6232, 6179, 6200, 6176, 6263
Phoenix 6245
Phototrend 6233
Pilotime 6278
Pino 6238
Pixx 6191
Planet 6261
PMB 6180, 6203
Polytron 6261
Portland 6195
Preisner 6256, 6261, 6243, 6185
Premier 6219
Primacom 6267
Pro Basic 6220, 6184
Proline 6217
Promax 6176
Proscan 6234
Quelle 6229, 6255
Radiola 6214
Radix 6261, 6243
Rainbow 6200
RCA 6234
Rebox 6196
Regal 6227
RFT 6214
Roadstar 6220, 6180
Rollmaster 6244
Rover 6180
Rownsonic 6183
SAB 6227, 6251
Saba 6255, 6230, 6202, 6184
Sabre 6176
Sagem 6275, 6258, 6277
Saivod 6245
Salora 6252
Samsung 6220, 6198, 6197, 6273, 6253
Sanyo 6228
SAT 6236
Sat Control 6251
Sat Partner 6236, 6200
Sat Team 6180
SAT+ 6239
Satcom 6255
Satec 6180
Satelco 6252
Satplus 6222
SatyCon 6247
Schaecke 6200
Schaub Lorenz 6196, 6245
Schneider 6198, 6227
Schwaiger 6267, 6256, 6262, 6255, 6230, 6202, 6192, 6238, 6199, 6186, 6257, 6247, 6232, 6187, 6188
Scientific Atlanta 6209
SCS 6229, 6230
Sedea Electronique 6256, 6213, 6198, 6260, 6228
Seemann 6261
SEG 6213, 6192, 6227, 6217, 6228
Septimo 6202
Serd 6199
Servimat 6203
ServiSat 6180, 6227
Shark 6247
Sharp 6265, 6218
Siemens 6177, 6261, 6238
Sigmatex 6245
Silva 6229
SilverCrest 6187
Skantini 6180
SKR 6180
SKT 6256
SKY 6263, 6210, 6212, 6211
SKY Italia 6220, 6212
Sky XL 6227, 6199
Skymaster 6233, 6180, 6192, 6238, 6239, 6183, 6203, 6184
Skymax 6214, 6244
Skeypex 6230
Skyplus 6230, 6252, 6238, 6199
SkySat 6213, 6236, 6255, 6180
Skyvision 6238
SL 6256, 6229, 6230, 6231, 6257, 6232
SM Electronic 6233, 6180, 6239
Smart 6256, 6261, 6180, 6243, 6252, 6246, 6244, 6257, 6247
SmartVision 6186
Sony 6235, 6220, 6219, 6176
SR 6256
Star Sat 6196
Starland 6180
Starlite 6214
Stream 6212
Stream System 6251
Strong 6220, 6228, 6256, 6200, 6180, 6245, 6217, 6239
Sumin 6199
Sunny 6251
Sunsat 6180
Sunstar 6174, 6256
SuperMax 6193
Supratech 6244
Systec 6238
Tantec 6176
Targa 6191
Tatung 6176
TBoston 6227, 6245
Tecatel 6233
Technical 6228
Technika 6217, 6232, 6218
TechniSat 6213, 6261, 6176, 6236, 6215, 6222, 6216, 6223
Technomate 6250
Technosat 6193
Technosonic 6254, 6232
Technotrend 6232
Technowelt 6256, 6255
Techwood 6213, 6217, 6228, 6218
Telasat 6255
TELE System 6261, 6227, 6239, 6203
Telecil 6200
Telesa 6261, 6236, 6255, 6200
Telesat 6255
Telesat 6213, 6236, 6215, 6222, 6216, 6223, 6227, 6238, 6228, 6232
Teletech 6213
Televest 6256, 6176, 6236, 6196, 6251, 6238, 6257
Televire 6252
Tempo 6193
Tevision 6254, 6180, 6239, 6232, 6184
Thomson 6220, 6219, 6180, 6255, 6176, 6265, 6277, 6234, 6264, 6210, 6212
Thorn 6176
Tiny 6232
Tioko 6256
Titan 6189, 6184
TNT SAT 6258
Tokai 6214
Tonna 6176, 6236, 6180, 6203
Topfield 6198
Toshiba 6176, 6217
Trevi 6227
Triasat 6236
Triax 6220, 6214, 6256, 6189, 6253, 6228, 6203, 6261, 6213, 6257, 6244, 6195, 6264, 6227, 6243, 6180, 6236
Turnsat 6180
Twiner 6180, 6203
Unisat 6214, 6256
United 6227
Univers 6189
Universum 6177, 6213, 6229, 6255, 6230, 6215, 6227
Van Hunen 6226
Variosat 6177
VEA 6245
Ventana 6214
Vestel 6213, 6227, 6217, 6218
VH Sat 6229
Viasat 6273

Viola Digital 6232
Vision 6228, 6189
Visionic 6250
Visiosat 6213, 6254, 6180,
 6244, 6186, 6191
Vitecom 6244
Volcasat 6245
VTech 6179

Wetekom 6236
Wewa 6176
Wharfedale 6217, 6265,
 6218
Wisi 6177, 6256, 6229, 6261,
 6176, 6236, 6255, 6230,
 6252, 6199

Worldsat 6213, 6196, 6227,
 6194
Worthit! 6190
Woxter 6245
Xoro 6191
Xsat 6180, 6196, 6181
Xtreme 6251

Yakumo 6244
ZapMaster 6230
Zehnder 6213, 6262, 6179,
 6192, 6252, 6227, 6238,
 6199, 6244, 6247, 6249
Zeta Technology 6214
Zodiac 6261, 6200

Satellite Set Top Box (SAT/PVR Combination)

@sat 6251
Allvision 6199
Atsat 6251
B@ytronic 6230, 6199
Boca 6187
BskyB 6210
Bush 6254
Canal Satellite 6278
Comag 6199, 6187
Daewoo 6182
Digifusion 6269
Digihome 6218
DigiQuest 6251
Digital 6187
DMT 6192
Edison 6247
eMTech 6196
GbsAT 6196
Gecco 6199
Globo 6199

Goodmans 6254, 6218
Hirschmann 6230, 6199
Humax 6241, 6242
Huth 6192
Hyundai 6192
Kathrein 6272
LaSAT 6230
LG 6192
Luxor 6265
Maximum 6238
Mediacom 6198
MediaSat 6277
Medion 6230, 6199
Microstar 6192
Morgan's 6199
MYSky 6212, 6211
NEOTION 6238
Nichimen 6254
Nokia 6206
Opentel 6199

Orbis 6199
Pace 6273, 6211
Panasonic 6178
Philips 6263, 6277
Pilotime 6278
Pixx 6191
Proscan 6234
Rebox 6196
Sagem 6258
Samsung 6198, 6197, 6273
Sat Control 6251
Schneider 6198
Schwaiger 6230, 6192, 6199,
 6187
Sedea Electronique 6198
Serd 6199
Sharp 6218
SilverCrest 6187
SKY 6210, 6212, 6211
SKY Italia 6212
SKY XL 6199

Skymaster 6192
Skypex 6230
Skyplus 6230, 6238, 6199
Stream System 6251
Sumin 6199
Sunny 6251
Targa 6191
TechniSat 6216, 6223
Technosonic 6254
Telear 6216, 6223
Thomson 6210, 6265
TNT SAT 6258
Topfield 6198
Viasat 6273
Visiosat 6254, 6191
Wisi 6230
Xoro 6191
Xtreme 6251
Zehnder 6192, 6199, 6249

Cable Set Top Box

Pioneer 6205
ABC 6266
ADB 6175
Auna 6175
Austar 6276
Bell & Howell 6266
Birmingham Cable
Communications 6276
Cablecom 6270
Fosgate 6276
France Telecom 6260
Freebox 6274

General Instrument 6276
 6266
Humax 6224, 6248
Jerrold 6276, 6266
Kabel Deutschland 6224
Macab 6260
Madritel 6175
Magnavox 6266
Memorex 6240
Motorola 6276
Nokia 6208
Noos 6260

NTL 6276, 6221
Optus 6276
Orange 6260
Pace 6221
Panasonic 6240
Paragon 6240
Philips 6260, 6270
Pulsar 6240
Runco 6240
Sagem 6260
Salora 6240
Samsung 6221, 6240
Scientific Atlanta 6225

StarHub 6276
Supercable 6276
Telewest 6225
Thomson 6270, 6224
Toshiba 6240
UPC 6270
US Electronics 6276
Virgin Media 6225, 6221
Visiopass 6260
Zenith 6240
Ziggo 6208

Cable Set Top Box (Cable/PVR Combination)

Freebox 6274
Humax 6248, 6224
Nokia 6208
Scientific Atlanta 6225
Telewest 6225
Thomson 6270
UPC 6270
Virgin Media 6225

CD

Pioneer 5000, 5011

AKAI 5043

Asuka 5045

Denon 5019

Fisher 5048

Goldstar 5040

Hitachi 5042

Kenwood 5020, 5021, 5031

Luxman 5049

Marantz 5033

Onkyo 5017, 5018, 5030,
5050

Panasonic 5036

Philips 5022, 5032, 5044

RCA 5013, 5029

Roadstar 5052

Sharp 5051

Sony 5012, 5023, 5026, 5027,
5028, 5039

TEAC 5015, 5016, 5034, 5035,
5037

Technics 5041

Victor 5014

Yamaha 5024, 5025, 5038,
5046, 5047

CD-R

Pioneer 5001, 5053

Philips 5054

Yamaha 5055

Laser Disc Player

Pioneer 5002, 5003

Cassette Deck

Pioneer 5058, 5059

Digital Tape

Pioneer 5057

MD

Pioneer 5056

Chapter 10: Other connections

⚠ CAUTION

- Before making or changing the connections, switch off the power and disconnect the power cord from the power outlet. Plugging in components should be the last connection you make with your system.
- Do not allow any contact between speaker wires from different terminals.

Connecting an iPod

This receiver has a dedicated iPod terminal that will allow you to control playback of audio content from your iPod using the controls of this receiver.¹

- Push down on the **PUSH OPEN** tab to access the **iPod** terminal.

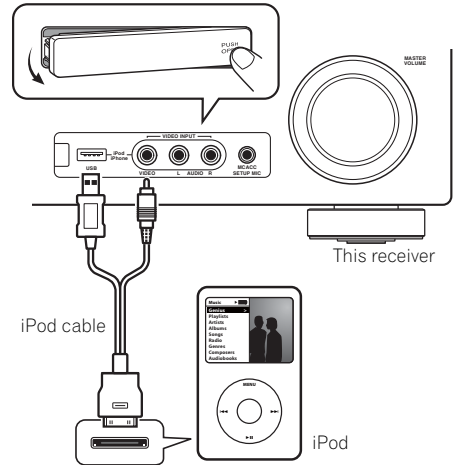

Connecting your iPod to the receiver

- 1 Set this receiver to the standby mode, and then use the iPod cable to connect your iPod to the iPod terminal on the front panel of this receiver.

For the cable connection, refer to also the operating instructions for iPod.

- 2 Switch the receiver on and press the iPod USB input source button to switch the receiver to the iPod.

The front panel display shows **Loading** while the receiver verifies the connection and retrieves data from the iPod.

Note

- 1 This system is compatible with the audio and the video of the iPod nano, iPod (fifth generation), iPod classic, iPod touch and iPhone (iPod shuffle not supported). However, that some of the functions may be restricted for some models. Note, however, compatibility may vary depending on the software version of your iPod and iPhone. Please be sure to use the latest available software version.
 - iPod and iPhone are licensed for reproduction of non-copyrighted materials or materials the user is legally permitted to reproduce.
 - Features such as the equalizer cannot be controlled using this receiver, and we recommend switching the equalizer off before connecting.
 - Pioneer cannot under any circumstances accept responsibility for any direct or indirect loss arising from any inconvenience or loss of recorded material resulting from the iPod failure.

3 Use the TOP MENU button to display iPod Top menu.

When the display shows **Top Menu** you're ready to play music from the iPod.¹

- If after pressing **iPod** the display shows **NO DEVICE**, try switching off the receiver and reconnecting the iPod to the receiver.

iPod playback

To navigate songs on your iPod, you can take advantage of the OSD of your TV connected to this receiver.² You can also control all operations for music in the front panel display of this receiver.

Finding what you want to play

When your iPod is connected to this receiver, you can browse songs stored on your iPod by playlist, artist, album name, song name, genre or composer, similar to using your iPod directly.



1 Use the ↑/↓ buttons to select a category then press ENTER to browse that category.

- To return to the previous level any time, press **RETURN**.

2 Use the ↑/↓ buttons to browse the selected category (e.g., albums).

- Use **←/→** to move to previous/next levels.

3 Continue browsing until you arrive at what you want to play, then press ► to start playback.³

Navigation through categories on your iPod looks like this:

- Playlists → Songs
- Artists → Albums → Songs
- Albums → Songs
- Songs
- Podcasts
- Genres → Artists → Albums → Songs
- Composers → Albums → Songs
- Audiobooks
- Shuffle Songs



Tip

- You can play all of the songs in a particular category by selecting the **All** item at the top of each category list. For example, you can play all the songs by a particular artist.

Basic playback controls

The following table shows the basic playback controls for your iPod:

Button	What it does
▶	Press to start playback. If you start playback when something other than a song is selected, all the songs that fall into that category will play.
	Pauses playback, or restarts playback when paused.
ENTER	Press to set the play and pause modes.
◀◀/▶▶	Press and hold during playback to start scanning.
◀◀/▶▶	Press to skip to previous/next track.
↺	Press repeatedly to switch between Repeat One , Repeat All and Repeat Off .
⌘	Press repeatedly to switch between Shuffle Songs , Shuffle Albums and Shuffle Off .
DISP (DISPLAY)	Press repeatedly to change the song playback information displayed in the front panel display.

Note

- The controls of your iPod (excluding the iPod touch and iPhone) will be inoperable when connected to this receiver (**Pioneer** shows in the iPod display).
- Note that non-roman characters in the title are displayed as *.
• This feature is not available for photos or video clips on your iPod.
- If you're in the song category, you can also press **ENTER** to start playback.

Button	What it does
←/→	When browsing, press to move to previous/next levels.
↑/↓	During Audiobook playback, press to switch the playback speed: Faster ↔ Normal ↔ Slower
TOP MENU	Press to return to the iPod Top menu screen.
RETURN	Press to return to the previous level.

Watching photos and video content

To view photos or video on your iPod, since video control is not possible using this receiver, you must use the main controls of your iPod instead.¹



Important

- To play photos or video on your iPod, you must connect the composite **MONITOR OUT** jack and TV.

1 Press iPod CTRL to switch to the iPod controls for photo and video playback.

The receiver controls will be unavailable while you are watching iPod videos or browsing photos.

2 Press iPod CTRL again to switch back to the receiver controls when you're done.



Tip

- Change the receiver's input to the iPod in one action by pressing the **iPod iPhone DIRECT CONTROL** button on the front panel to enable **iPod** operations on the iPod.

About iPod



"Made for iPod" means that an electronic accessory has been designed to connect specifically to iPod and has been certified by the developer to meet Apple performance standards.

"Works with iPhone" means that an electronic accessory has been designed to connect specifically to iPhone and has been certified by the developer to meet Apple performance standards.

Apple is not responsible for the operation of this device or its compliance with safety and regulatory standards.

iPod is a trademark of Apple Inc., registered in the U.S. and other countries. iPhone is a trademark of Apple Inc.

Note

- iPod photos and video content can be viewed only when the iPod is connected to the **iPod VIDEO** input on the front panel.
- This feature can only be used with an iPod having video output.

Connecting a USB device

It is possible to listen to two-channel audio¹ using the USB interface on the front of this receiver. Connect a USB mass storage device² as shown below.

- Push down on the **PUSH OPEN** tab to access the **USB** terminal.

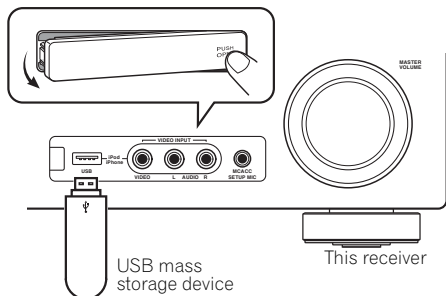

Connecting your USB device to the receiver

- 1 **Switch on the receiver and your TV.**
- 2 **Press iPod USB on the remote control to switch the receiver to the iPod USB.** **NO DEVICE** appears in the OSD.
- 3 **Connect your USB device.**³
The USB terminal is located on the front panel.

Loading appears in the OSD as this receiver starts recognizing the USB device connected. After the recognition, a playback screen appears in the OSD and playback starts automatically.⁴

Note

- 1 This includes playback of WMA/MP3/MPEG-4 AAC files (except files with copy-protection or restricted playback).
- 2 • Compatible USB devices include external magnetic hard drives, portable flash memory (particularly keydrives) and digital audio players (MP3 players) of format FAT16/32. It is not possible to connect this receiver to a personal computer for USB playback.
 - Pioneer cannot guarantee compatibility (operation and/or bus power) with all USB mass storage devices and assumes no responsibility for any loss of data that may occur when connected to this receiver.
 - With large amounts of data, it may take longer for the receiver to read the contents of a USB device.
- 3 Make sure the receiver is in standby when disconnecting the USB device.
- 4 • If the file selected cannot be played back, this receiver automatically skips to the next file playable.
 - When the file currently being played back has no title assigned to it, the file name is displayed in the OSD instead; when neither the album name nor the artist name is present, the row is displayed as a blank space.
 - Note that non-roman characters in the playlist are displayed as *.

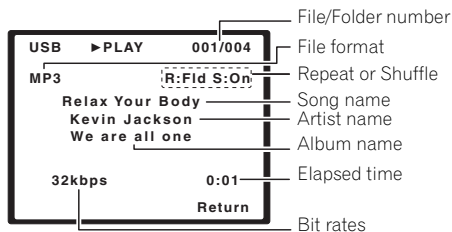

Basic playback controls

The following table shows the basic controls on the remote for USB playback. Press **iPod USB** to switch the remote control to the iPod USB operation mode.

Button	What it does
▶	Starts normal playback.
	Pauses/unpauses playback.
◀◀/▶▶	Press to skip to previous/next track.
◀◀/▶▶ (held)	Press and hold during playback to start scanning.
↺	Press repeatedly to switch between Repeat Folder , Repeat One and Repeat All .
↻	Press repeatedly to switch between Shuffle On and Shuffle Off .
DISP (DISPLAY)	Press repeatedly to change the song playback information displayed in the front panel display.
◀/▶	During playback, press to skip to previous/next track.
↑/↓	During playback, press to skip to previous/next track.
TOP MENU	Press to return to the menu screen.
RETURN	Press to return to the previous level.



Important

If a **USB Error** message lights in the display, try following the points below:

- Switch the receiver off, then on again.
- Reconnect the USB device with the receiver switched off.
- Select another input source (like **BD**), then switch back to **iPod USB**.
- Use a dedicated AC adapter (supplied with the device) for USB power.

For more information on error messages, see *USB messages* on page 79.

If this doesn't remedy the problem, it is likely your USB device is incompatible.

Compressed audio compatibility

Note that although most standard bit/sampling rate combinations for compressed audio are compatible, some irregularly encoded files may not play back. The list below shows compatible formats for compressed audio files:

- **MP3** (MPEG-1/2/2.5 Audio Layer 3) – Sampling rates: 8 kHz to 48 kHz; Bit rates: 8 kbps to 320 kbps (128 kbps or higher recommended); File extension: **.mp3**
- **WMA** (Windows Media Audio) – Sampling rates: 32 kHz / 44.1 kHz; Bit rates: 32 kbps to 192 kbps (128 kbps or higher recommended); File extension: **.wma**; WMA9 Pro and WMA lossless encoding: No
- **AAC** (MPEG-4 Advanced Audio Coding) – Sampling rates: 11.025 kHz to 48 kHz; Bit rates: 16 kbps to 320 kbps (128 kbps or higher recommended); File extension: **.m4a**; Apple lossless encoding: No

Other compatibility information

- VBR (variable bit rate) MP3/WMA/MPEG-4 AAC playback: Yes¹
- DRM (Digital Rights Management) protection compatible: Yes (DRM-protected audio files will not play in this receiver.)

About MPEG-4 AAC

Advanced Audio Coding (AAC) is at the core of the MPEG-4 AAC standard, which incorporates MPEG-2 AAC, forming the basis of the MPEG-4 audio compression technology. The file format and extension used depend on the application used to encode the AAC file. This receiver plays back AAC files encoded by iTunes® bearing the extension '**.m4a**'. DRM-protected files will not play, and files encoded with some versions of iTunes® may not play.

Apple and iTunes are trademarks of Apple Inc., registered in the U.S. and other countries.

About WMA



The Windows Media logo printed on the box indicates that this receiver can playback Windows Media Audio content.

WMA is an acronym for Windows Media Audio and refers to an audio compression technology developed by Microsoft Corporation. This receiver plays back WMA files encoded using Windows Media® Player bearing the extension '**.wma**'. Note that DRM-protected files will not play, and files encoded with some versions of Windows Media® Player may not play.

Windows Media, and the Windows logo are trademarks or registered trademarks of Microsoft Corporation in the United States and/or other countries.

Note

¹ Note that in some cases playback time will not be displayed correctly.

Bluetooth® ADAPTER for Wireless Enjoyment of Music

Important

- Do not move the receiver with the Bluetooth ADAPTER connected. Doing so could cause damage or faulty contact.

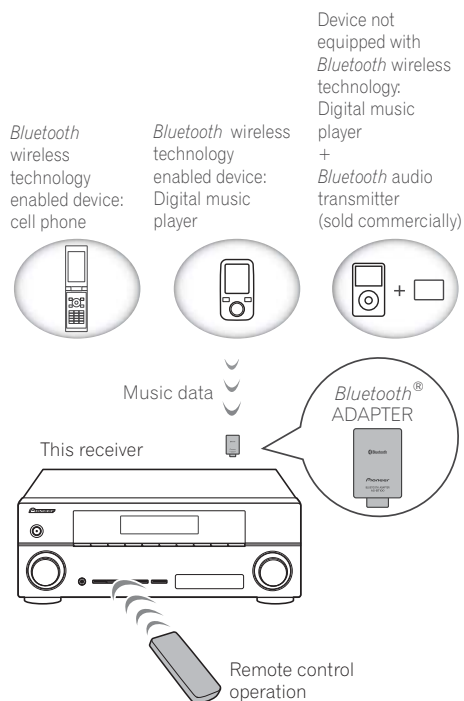

Wireless music play

When the Bluetooth ADAPTER (Pioneer Model No. AS-BT100) is connected to this unit, a product equipped with Bluetooth wireless technology (portable cell phone, digital music player, etc.) can be used to listen to music wirelessly.¹ Also, by using a commercially available transmitter supporting Bluetooth wireless technology, you can listen to music on a device not equipped with Bluetooth wireless technology. The AS-BT100 model supports SCMS-T contents protection, so music can also be enjoyed on devices equipped with SCMS-T type Bluetooth wireless technology.

Remote control operation

The remote control supplied with this unit allows you to play and stop media, and perform other operations.²

Connecting Optional Bluetooth ADAPTER

- Before making or changing connections, switch off the power.

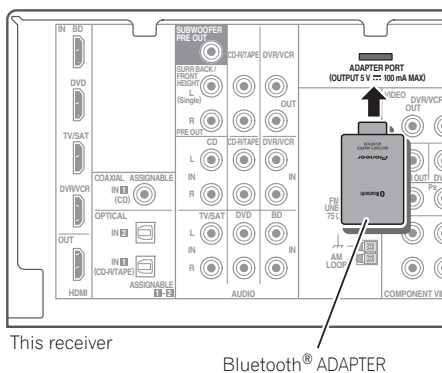

Note

- It must be necessary that the Bluetooth wireless technology enabled device supports A2DP profiles.
 - Pioneer does not guarantee proper connection and operation of this unit with all Bluetooth wireless technology enabled devices.
- It must be necessary that the Bluetooth wireless technology enabled device supports AVRCP profiles.
 - Remote control operations cannot be guaranteed for all Bluetooth wireless technology enabled devices.

- 1 Switch the receiver into standby and connect *Bluetooth* ADAPTER to the ADAPTER PORT located in the rear panel.
- 2 Switch on the receiver.
- 3 Press ADAPTER on the remote control to switch the receiver to ADAPTER input mode.¹

Pairing *Bluetooth* ADAPTER and *Bluetooth* wireless technology device

“Pairing” must be done before you start playback of *Bluetooth* wireless technology content using *Bluetooth* ADAPTER. Make sure to perform pairing first time you operate the system or any time pairing data is cleared. “Pairing” is the step necessary to register *Bluetooth* wireless technology device to enable *Bluetooth* communications.² For more details, see also the operating instructions of your *Bluetooth* wireless technology device.

- 1 Press TOP MENU.
- 2 Press ENTER to enter PAIRING.
- 3 Select the PIN code to be used from 0000/1234/8888 using ←/→, then press ENTER. PAIRING blinks.



Important

- You can use any of 0000/1234/8888 PIN codes. *Bluetooth* wireless technology device using any other PIN code cannot be used with this system.

- 4 Switch on the *Bluetooth* wireless technology device that you want to make pairing, place it near the system and set it into the pairing mode.
- 5 Check to see that the *Bluetooth* ADAPTER is detected by the *Bluetooth* wireless technology device.

When *Bluetooth* wireless technology device is connected:

Bluetooth wireless technology device name appears in the receiver display.³

When *Bluetooth* wireless technology device is not connected:

NODEVICE appears in the receiver display. In this case, perform the connection operation from the side of the *Bluetooth* wireless technology device.

- 6 From the *Bluetooth* wireless technology device list, select *Bluetooth* ADAPTER and enter the PIN code selected in the step 4.⁴

Listening to Music Contents of *Bluetooth* wireless technology device with Your System



- 1 Press ADAPTER on the remote control to switch the receiver to ADAPTER input mode.
- 2 Perform the connection operation from the side of the *Bluetooth* wireless technology device to the *Bluetooth* ADAPTER.

Note

- 1 When the *Bluetooth* ADAPTER is not plugged into the ADAPTER PORT, **NO ADAPTER** will be displayed if ADAPTER input mode is selected.
- 2 • Pairing is required when you first use *Bluetooth* wireless technology device and *Bluetooth* ADAPTER.
 - To enable *Bluetooth* communication, pairing should be done with both of your system and *Bluetooth* wireless technology device.
- 3 The system can display alphanumeric characters only. Other characters may not be displayed correctly.
- 4 PIN code may in some case be referred to as PASSKEY.

3 Start playback of music contents stored in *Bluetooth* wireless technology device.

The following operations are now possible for *Bluetooth* wireless technology devices, using the remote controller.¹

Button	What it does
	Starts normal playback and pauses/unpauses playback.
	Press to skip to the start of the current file, then previous files. Press and hold to start fast reverse scanning.
	Press to skip to the next file. Press and hold to start fast forward scanning.

The *Bluetooth*® word mark and logos are registered trademarks owned by Bluetooth SIG, Inc. and any use of such marks by Pioneer Corporation is under license. Other trademarks and trade names are those of their respective owners.

Note

- ¹ • *Bluetooth* wireless technology device should be compatible with AVRCP profile.
- Depending on *Bluetooth* wireless technology device you use, operation may differ from what is shown in this table.

Chapter 11:

Additional information

Troubleshooting

Incorrect operations are often mistaken for trouble and malfunctions. If you think that there is something wrong with this component, check the points below. Take a look at the other components and electrical appliances being used, because sometimes the problem may lie there. If the trouble isn't sorted out even after going through the checks below, ask your nearest Pioneer authorized independent service company to carry out repair work.

- If the unit does not operate normally due to external effects such as static electricity disconnect the power plug from the outlet and insert again to return to normal operating conditions.

Problem	Remedy
The power does not turn on.	<ul style="list-style-type: none"> • Disconnect the power plug from the outlet, and insert again. • Make sure there are no loose strands of speaker wire touching the rear panel. This could cause the receiver to shut off automatically.
The receiver suddenly switches off.	<ul style="list-style-type: none"> • After about a minute (you won't be able to switch the unit on during this time), switch the receiver back on. If the message persists, call a Pioneer authorized independent service company.
No sound is output when a function is selected.	<ul style="list-style-type: none"> • Make sure the component is connected correctly (refer to <i>Connecting your equipment</i> on page 16). • Press MUTE on the remote control to turn muting off. • Press SPEAKERS to select the proper speaker set (see <i>Switching the speaker system</i> on page 20). • Press SIGNAL SEL to select the proper input signal (see <i>Choosing the input signal</i> on page 41).
No image is output when a function is selected.	<ul style="list-style-type: none"> • Make sure the component is connected correctly (refer to <i>Connecting your equipment</i> on page 16). • Select the correct component (use the MULTI CONTROL buttons). • Check <i>The Input Assign menu</i> on page 46 to make sure you're assigned the correct input. • The video input selected on the TV monitor is incorrect. Refer to the instruction manual supplied with the TV.
No sound from subwoofer.	<ul style="list-style-type: none"> • Make sure the subwoofer is switched on. • If the subwoofer has a volume knob, make sure it's turned up. • The Dolby Digital or DTS source you are listening to may not have an LFE channel. • Switch the subwoofer setting in <i>Speaker Setting</i> on page 43 to YES or PLUS. • Switch the <i>LFE ATT (LFE Attenuate)</i> on page 39 to LFEATT 0 or LFEATT 5.

Problem	Remedy
No sound from surround or center speakers.	<ul style="list-style-type: none"> • Connect the speakers properly (refer to page 18). • Refer to <i>Speaker Setting</i> on page 43 to check the speaker settings. • Refer to <i>Channel Level</i> on page 45 to check the speaker levels.
The PHASE CONTROL feature doesn't seem to have an audible effect.	<ul style="list-style-type: none"> • If applicable, check that the lowpass filter switch on your subwoofer is off, or the lowpass cutoff is set to the highest frequency setting. If there is a PHASE setting on your subwoofer, set it to 0° (or depending on the subwoofer, the setting where you think it has the best overall effect on the sound). • Make sure the speaker distance setting is correct for all speakers (see <i>Speaker Distance</i> on page 46).
Considerable noise in radio broadcasts.	<ul style="list-style-type: none"> • Connect the antenna (page 27) and adjust the position for best reception. • Route any loose cables away from the antenna terminals and wires. • Fully extend the FM wire antenna, position for best reception, and secure to a wall (or connect an outdoor FM antenna). • Connect an additional internal or external AM antenna (page 27). • Turn off equipment causing interference or move it away from the receiver (or move antennas farther away from equipment causing noise).
Broadcast stations cannot be selected automatically.	<ul style="list-style-type: none"> • Connect an outdoor antenna (refer to page 27).
Noise during playback of a cassette deck.	<ul style="list-style-type: none"> • Move the cassette deck away from your receiver, until the noise disappears.
Sound is produced from other components, but not from LD or DVD player.	<ul style="list-style-type: none"> • Set the SIGNAL SEL to HDMI, C1/O1/O2 (DIGITAL) or A (analog) according to the type of connections made (refer to page 41). • Set the digital input settings correctly (refer to page 46). • Make digital connections (refer to page 23) and set the SIGNAL SEL to C1/O1/O2 (DIGITAL) (refer to page 41). • Refer to the instruction manual supplied with the DVD player.
No sound is output or a noise is output when software with DTS is played back.	<ul style="list-style-type: none"> • Set the digital volume level of the player to full, or to the neutral position. • Make sure the player's settings are correct and/or the DTS signal out is on. Refer to the instruction manual supplied with the DVD player. • Set the input signal type to C1/O1/O2 (DIGITAL) (see <i>Choosing the input signal</i> on page 41).
During a playback search, noise is output from a DTS compatible CD player.	<ul style="list-style-type: none"> • This is not a malfunction, but be sure to turn the volume down to prevent the output of loud noise from your speakers.
Everything seems to be set up correctly, but the playback sound is odd.	<ul style="list-style-type: none"> • Check that the positive/negative speaker terminals on the receiver are matched with the corresponding terminals on the speakers (see <i>Connecting the speakers</i> on page 18).

Problem	Remedy
There seems to be a time lag between the speakers and the output of the subwoofer.	<ul style="list-style-type: none"> • See <i>Automatically setting up for surround sound (MCACC)</i> on page 29 to set up your system again using MCACC (this will automatically compensate for a delay in the subwoofer output).
After using the Auto MCACC Setup, the speaker size setting (LARGE or SMALL) is incorrect.	<ul style="list-style-type: none"> • Low-frequency noise could have been caused by an air conditioner or motor. Switch off all appliances in the room and rerun the Auto MCACC Setup.
Can't operate the remote control.	<ul style="list-style-type: none"> • Replace the batteries (refer to page 7). • Operate within 7 m, 30° of the remote sensor (refer to page 10). • Remove the obstacle or operate from another position. • Avoid exposing the remote sensor on the front panel to direct light.
The display is dark or off.	<ul style="list-style-type: none"> • Press DIMMER on the remote control repeatedly to return to the default.
The <i>Bluetooth</i> wireless technology device cannot be connected or operated. Sound from the <i>Bluetooth</i> wireless technology device is not emitted or the sound is interrupted.	<ul style="list-style-type: none"> • Check that no object that emits electromagnetic waves in the 2.4 GHz band (microwave oven, wireless LAN device or <i>Bluetooth</i> wireless technology apparatus) is near the unit. If such an object is near the unit, set the unit far from it. Or, stop using the object emitting the electromagnetic waves. • Check that the <i>Bluetooth</i> wireless technology device is not too far from the unit and that obstructions are not set between the <i>Bluetooth</i> wireless technology device and the unit. Set the <i>Bluetooth</i> wireless technology device and the unit so that the distance between them is less than about 10 m and no obstructions exist between them. • Check that the <i>Bluetooth</i> ADAPTER and the ADAPTER PORT of the unit are correctly connected. • The <i>Bluetooth</i> wireless technology device may not be set to the communication mode supporting the <i>Bluetooth</i> wireless technology. Check the setting of the <i>Bluetooth</i> wireless technology device. • Check that pairing is correct. The pairing setting was deleted from this unit or the <i>Bluetooth</i> wireless technology device. Reset the pairing. • Check that the profile is correct. Use a <i>Bluetooth</i> wireless technology device that supports A2DP profile and AVRCP profile.

HDMI

Symptom	Remedy
No picture or sound.	<ul style="list-style-type: none"> • If the problem still persists when connecting your HDMI component directly to your monitor, please consult the component or monitor manual or contact the manufacturer for support.
No picture.	<ul style="list-style-type: none"> • Video signals that are input from the analog video terminal will not output from the HDMI terminal. Signals that are input from the HDMI terminal will not output from the analog video terminal. Be consistent with the type of cable between input and output. • Depending on the output settings of the source component, it may be outputting a video format that can't be displayed. Change the output settings of the source, or connect using the component or composite jacks. • This receiver is HDCP-compatible. Check that the components you are connecting are also HDCP-compatible. If they are not, please connect them using the component or composite video jacks. • Depending on the connected source component, it's possible that it will not work with this receiver (even if it is HDCP-compatible). In this case, connect using the component or composite video jacks between source and receiver. • If video images do not appear on your TV, try adjusting the resolution, Deep Color or other setting for your component. • To output signals in Deep Color, use an HDMI cable (High Speed HDMI[®] Cable) to connect this receiver to a component or TV with the Deep Color feature.
OSD does not appear.	<ul style="list-style-type: none"> • The OSD will not appear if you have connected using the HDMI output to your TV. Use component or composite connections when setting up the system.
No sound, or sound suddenly ceases.	<ul style="list-style-type: none"> • If you've made separate connections for audio, make sure you have assigned the analog/digital jack(s) to the corresponding HDMI input for the component. • Check the audio output settings of the source component. • Check that the Audio Parameter setting is set to HDMI AMP/THRU (refer to page 40). • If the component is a DVI device, use a separate connection for the audio. • HDMI format digital audio transmissions require a longer time to be recognized. Due to this, interruption in the audio may occur when switching between audio formats or beginning playback. • Turning on/off the device connected to this unit's HDMI OUT terminal during playback, or disconnecting/connecting the HDMI cable during playback, may cause noise or interrupted audio.

Important information regarding the HDMI connection

There are cases where you may not be able to route HDMI signals through this receiver (this depends on the HDMI equipped component you are connecting-check with the manufacturer for HDMI compatibility information).

If you aren't receiving HDMI signals properly through this receiver (from your component), please try the following configuration when connecting up.

Configuration¹

Connect your HDMI-equipped component directly to the display using an HDMI cable. Then use the most convenient connection (digital is recommended) for sending audio to the receiver. See the operating instructions for more on audio connections. Set the display volume to minimum when using this configuration.

iPod messages

Symptom	Cause	Action
iPod/USB Error 1 (I/U ERR1)	There is a problem with the signal path from the iPod to the receiver.	Switch off the receiver and reconnect the iPod to the receiver. If this doesn't seem to work, try resetting your iPod.
iPod/USB Error 2 (I/U ERR2)	The software version being used with the iPod needs to be updated.	Update the software being used with the iPod (please use the latest iPod software versions later than the iPod updater 2004-10-20).
	An iPod not supported by this receiver is connected.	Connect the iPod supported by this receiver.
iPod/USB Error 3 (I/U ERR3)	When there is no response from the iPod.	Update the iPod software to the latest version. If this doesn't seem to work, try resetting your iPod.
No Track	When there are no tracks in the category selected on the iPod.	Select a different category.

Note

- If your display only has one HDMI terminal, you can only receive HDMI video from the connected component.
 - Depending on the component, audio output may be limited to the number of channels available from the connected display unit (for example audio output is reduced to 2 channels for a monitor with stereo audio limitations).
 - If you want to switch the input source, you'll have to switch functions on both the receiver and your display unit.
 - Since the sound is muted on the display when using the HDMI connection, you must adjust the volume on the display every time you switch input sources.

USB messages

Symptom	Cause	Action
iPod/USB Error 1 (I/U ERR1)	There is a problem with the signal path from the USB to the receiver.	Switch off the receiver and reconnect the USB to the receiver.
iPod/USB Error 3 (I/U ERR3)	When there is no response from the USB.	Switch off the receiver and reconnect the USB to the receiver.
iPod/USB Error 4 (I/U ERR4)	The power requirements of the USB device are too high for this receiver.	Switch off the receiver and reconnect the USB to the receiver.

Resetting the main unit

Use this procedure to reset all the receiver's settings to the factory default. Use the front panel controls to do this.

- 1 Switch the receiver into standby.**
- 2 While holding down the BAND button, press and hold the \odot STANDBY/ON button for about two seconds.**
- 3 When you see RESET? appear in the display, press AUTO/DIRECT.**
OK? shows in the display.
- 4 Press STEREO/ALC to confirm.**
OK appears in the display to indicate that the receiver has been reset to the factory default settings.

Specifications

Audio section

Rated power output	
Front, Center, Surround	
..... 130 W per channel (1 kHz, 6 Ω , 1 %)	
..... 100 W per channel	
(20 Hz to 20 kHz, 8 Ω , 0.09 %)	
Total Harmonic Distortion	
..... 0.06 % (20 Hz to 20 kHz, 8 Ω , 95 W/ch)	
Frequency response (LINE Pure Direct mode)	
..... 5 Hz to 100 kHz ± 3 dB	
Guaranteed speaker impedance	
FRONT : A, B	6 Ω to 16 Ω
FRONT : A+B	12 Ω to 16 Ω
SURROUND, CENTER	6 Ω to 16 Ω
Input (Sensitivity/Impedance)	
LINE	200 mV/47 k Ω
Output (Level/Impedance)	
REC	200 mV/2.2 k Ω
Signal-to-Noise Ratio	
(IHF, short circuited, A network)	
LINE	98 dB

Video section

Signal level	
Composite	1 Vp-p (75 Ω)
Component Video	Y: 1.0 Vp-p (75 Ω)
	PB, PR: 0.7 Vp-p (75 Ω)
Corresponding maximum resolution	
Component Video	1080i (1125i)/720p (750p)

Tuner section

Frequency Range (FM)	87.5 MHz to 108 MHz
Antenna Input (FM)	75 Ω unbalanced
Frequency Range (AM)	531 kHz to 1602 kHz
Antenna (AM)	Loop antenna

Digital In/Out section

HDMI terminal	Type A (19-pin)
HDMI output type	.5 V, 100 mA
USB terminal	USB2.0 Full Speed (Type A)
iPod terminal	USB, and Video (Composite)

Miscellaneous

Power Requirements	
..... AC 220 V to 230 V, 50 Hz/60 Hz	
Power Consumption	.245 W
In standby	0.45 W
Dimensions	
..... 420 mm (W) x 158 mm (H) x 347.7 mm (D)	
Weight (without package)	9.1 kg

Furnished Parts

Microphone (for Auto MCACC setup)	1
Remote control	1
Dry cell batteries (AAA size IEC R03)	2
AM loop antenna	1
FM wire antenna	1
iPod cable	1
Power cord	1
Warranty card	1
These operating instructions	

Note

- The specifications are applicable when the power supply is 230 V.
- Specifications and the design are subject to possible modifications without notice, due to improvements.

Cleaning the unit

- Use a polishing cloth or dry cloth to wipe off dust and dirt.
- When the surface is dirty, wipe with a soft cloth dipped in some neutral cleanser diluted five or six times with water, and wrung out well, and then wipe again with a dry cloth. Do not use furniture wax or cleansers.
- Never use thinners, benzene, insecticide sprays or other chemicals on or near this unit, since these will corrode the surface.

Published by Pioneer Corporation.
Copyright © 2010 Pioneer Corporation.
All rights reserved.

IMPORTANT



Ce symbole de l'éclair, placé dans un triangle équilatéral, a pour but d'attirer l'attention de l'utilisateur sur la présence, à l'intérieur du coffret de l'appareil, de "tensions dangereuses" non isolées d'une grandeur suffisante pour représenter un risque d'électrocution pour les êtres humains.

ATTENTION

**DANGER D'ELECTROCUTION
NE PAS OUVRIR**

ATTENTION :
POUR ÉVITER TOUT RISQUE D'ÉLECTROCUTION, NE PAS ENLEVER LE COUVERCLE (NI LE PANNEAU ARRIÈRE). AUCUNE PIÈCE RÉPARABLE PAR L'UTILISATEUR NE SE TROUVE À L'INTÉRIEUR. CONFIER TOUT ENTRETIEN À UN PERSONNEL QUALIFIÉ UNIQUEMENT.



Ce point d'exclamation, placé dans un triangle équilatéral, a pour but d'attirer l'attention de l'utilisateur sur la présence, dans les documents qui accompagnent l'appareil, d'explications importantes du point de vue de l'exploitation ou de l'entretien.

D3-4-2-1-1_A1_Fr

AVERTISSEMENT

Cet appareil n'est pas étanche. Pour éviter les risques d'incendie et de décharge électrique, ne placez près de lui un récipient rempli d'eau, tel qu'un vase ou un pot de fleurs, et ne l'exposez pas à des gouttes d'eau, des éclaboussures, de la pluie ou de l'humidité.

D3-4-2-1-3_A1_Fr

AVERTISSEMENT

Avant de brancher l'appareil pour la première, lisez attentivement la section suivante.

La tension de l'alimentation électrique disponible varie selon le pays ou la région. Assurez-vous que la tension du secteur de la région où l'appareil sera utilisé correspond à la tension requise (par ex. 230 V ou 120 V), indiquée sur le panneau arrière.

D3-4-2-1-4*_A1_Fr

AVERTISSEMENT

Pour éviter les risques d'incendie, ne placez aucune flamme nue (telle qu'une bougie allumée) sur l'appareil.

D3-4-2-1-7a_A1_Fr

Milieu de fonctionnement

Température et humidité du milieu de fonctionnement : De +5 °C à +35 °C (de +41 °F à +95 °F) ; Humidité relative inférieure à 85 % (orifices de ventilation non obstrués)

N'installez pas l'appareil dans un endroit mal ventilé ou un lieu soumis à une forte humidité ou en plein soleil (ou à une forte lumière artificielle).

D3-4-2-1-7c*_A1_Fr

PRÉCAUTION DE VENTILATION

Lors de l'installation de l'appareil, veillez à laisser un espace suffisant autour de ses parois de manière à améliorer la dissipation de chaleur (au moins 40 cm sur le dessus, 10 cm à l'arrière et 20 cm de chaque côté).

AVERTISSEMENT

Les fentes et ouvertures du coffret sont prévues pour la ventilation, pour assurer un fonctionnement stable de l'appareil et pour éviter sa surchauffe. Pour éviter les risques d'incendie, ne bouchez jamais les ouvertures et ne les recouvrez pas d'objets, tels que journaux, nappes ou rideaux, et n'utilisez pas l'appareil posé sur un tapis épais ou un lit.

D3-4-2-1-7b*_A1_Fr

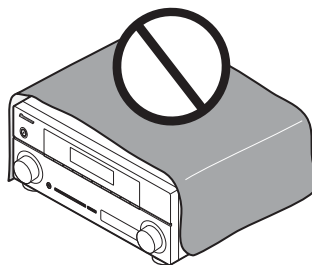

Ce produit est destiné à une utilisation domestique générale. Toute panne due à une utilisation autre qu'à des fins privées (comme une utilisation à des fins commerciales dans un restaurant, dans un autocar ou sur un bateau) et qui nécessite une réparation sera aux frais du client, même pendant la période de garantie.

K041_A1_Fr

Information à destination des utilisateurs sur la collecte et l'élimination des équipements et batteries usagés

(Marquage pour les équipements)



Ces symboles qui figurent sur les produits, les emballages et/ou les documents d'accompagnement signifient que les équipements électriques et électroniques et batteries usagés ne doivent pas être jetés avec les déchets ménagers et font l'objet d'une collecte sélective.

Pour assurer l'enlèvement et le traitement appropriés des produits et batteries usagés, merci de les retourner dans les points de collecte sélective habilités conformément à la législation locale en vigueur.

(Exemples de marquage pour les batteries)



En respectant les circuits de collecte sélective mis en place pour ces produits, vous contribuerez à économiser des ressources précieuses et à prévenir les impacts négatifs éventuels sur la santé humaine et l'environnement qui pourraient résulter d'une mauvaise gestion des déchets.

Pour plus d'information sur la collecte et le traitement des produits et batteries usagés, veuillez contacter votre municipalité, votre service de gestion des déchets ou le point de vente chez qui vous avez acheté ces produits.

Ces symboles ne sont valables que dans les pays de l'Union Européenne.

Pour les pays n'appartenant pas à l'Union Européenne :

Si vous souhaitez jeter ces articles, veuillez contacter les autorités ou revendeurs locaux pour connaître les méthodes d'élimination appropriées.

K058a_A1_Fr

Si la fiche d'alimentation secteur de cet appareil ne convient pas à la prise secteur à utiliser, la fiche doit être remplacée par une appropriée. Ce remplacement et la fixation d'une fiche secteur sur le cordon d'alimentation de cet appareil doivent être effectués par un personnel de service qualifié. En cas de branchement sur une prise secteur, la fiche de coupure peut provoquer une sérieuse décharge électrique. Assurez-vous qu'elle est éliminée correctement après sa dépose.

L'appareil doit être déconnecté en débranchant sa fiche secteur au niveau de la prise murale si vous prévoyez une période prolongée de non utilisation (par exemple avant un départ en vacances).

D3-4-2-2-1a_A1_Fr

Fabriqué sous licence de Dolby Laboratories. Les termes « Dolby », « Pro Logic » et « Surround EX », ainsi que le sigle double D sont des marques commerciales de Dolby Laboratories.

Fabriqué sous licence sous couvert des brevets U.S. N° : 5,451,942; 5,956,674; 5,974,380; 5,978,762; 6,226,616; 6,487,535; 7,212,872; 7,333,929; 7,392,195; 7,272,567 et d'autres brevets U.S. et mondiaux, émis et en cours d'enregistrement. DTS et le symbole sont des marques déposées, et DTS-HD, DTS-HD Master Audio et les logos DTS sont des marques commerciales de DTS, Inc. Logiciel inclus dans ce produit. © DTS, Inc. Tous droits réservés.

ATTENTION

L'interrupteur **STANDBY/ON** de cet appareil ne coupe pas complètement celui-ci de sa prise secteur. Comme le cordon d'alimentation fait office de dispositif de déconnexion du secteur, il devra être débranché au niveau de la prise secteur pour que l'appareil soit complètement hors tension. Par conséquent, veillez à installer l'appareil de telle manière que son cordon d'alimentation puisse être facilement débranché de la prise secteur en cas d'accident. Pour éviter tout risque d'incendie, le cordon d'alimentation sera débranché au niveau de la prise secteur si vous prévoyez une période prolongée de non utilisation (par exemple avant un départ en vacances).

D3-4-2-2-2a*_A1_Fr

Nous vous remercions pour cet achat d'un produit Pioneer. Nous vous demandons de lire soigneusement ce mode d'emploi ; vous serez ainsi à même de faire fonctionner l'appareil correctement. Après avoir bien lu le mode d'emploi, le ranger dans un endroit sûr pour pouvoir s'y référer ultérieurement.

Table des matières

Organigramme des réglages sur le récepteur 6

01 Avant de commencer

Vérification des accessoires livrés avec l'appareil	7
Mise en place des piles	7
Installation du récepteur	7
Ventilation	8

02 Commandes et affichages

Panneau frontal	9
Portée de la télécommande	10
Affichage	11
Télécommande	13

03 Raccordement de votre équipement

Installation des enceintes	16
Conseils d'installation des enceintes	17
Raccordement des enceintes	18
Connectez les enceintes surround arrière ou surround avant-haut	19
Permutation du système d'enceintes	20
Raccordements des câbles	20
Câbles HDMI	20
À propos de HDMI	21
Câbles audio analogiques	21
Câbles audio numériques	21
Câbles vidéo	21
À propos du raccordement des sorties vidéo	22
Raccordement d'un téléviseur et de périphériques de lecture	23
Connexion au moyen de l'interface HDMI	23
Raccordement d'un équipement dépourvu de borne HDMI	24
Raccordement d'un récepteur satellite ou d'un boîtier décodeur numérique	25
Raccordement d'un enregistreur HDD/DVD, magnétoscope et autres sources vidéo	25
Utilisation des prises femelles vidéo en composantes	26
Raccordement d'autres appareils audio	26

Raccordement des antennes	27
Utilisation des antennes externes	27
Raccordement à la borne vidéo du panneau frontal	28
Branchement du récepteur	28

04 Configuration de base

Configuration automatique du son surround (MCACC)	29
Autres problèmes lors de l'utilisation de la configuration MCACC automatique	31

05 Écoute de sources à l'aide de votre système

Lecture de base	32
Lecture en mode Auto	33
Écoute d'une source en son surround	33
Utilisation des effets surround avancés	34
Écoute en mode stéréo	35
Utilisation de la fonction Front Stage Surround Advance	35
Utilisation des modes Stream Direct	36
Utilisation de la fonction Sound Retriever	36
Un meilleur son grâce à la fonction Phase Control	36
Écoute avec la fonction Acoustic Calibration EQ	37
Utilisation du traitement de canal surround arrière	37
Réglage de la fonction Up Mix	38
Réglage des options audio	38
Choix du signal d'entrée	41
Utilisation du casque d'écoute	41

06 Menu de configuration du système

Utilisation du menu de configuration du système	42
Réglage manuel des enceintes	43
Réglage des enceintes	43
Réseau de recouvrement	45
Niveau des canaux	45
Distance des enceintes	46
Menu d'affectation d'entrée	46
Configuration de l'option Pre Out	47

07 Utilisation du tuner

Pour écouter la radio.....	48
Amélioration du son stéréo FM.....	48
Mémorisation de stations préréglées.....	48
Pour écouter les stations préréglées.....	49
Attribution de noms aux stations préréglées.....	49
Présentation du système RDS.....	50
Recherche de programmes RDS.....	50
Affichage d'informations RDS.....	51

08 Enregistrement

Faire un enregistrement audio ou vidéo.....	52
---	----

09 Commander le reste de votre système

Configurer la télécommande pour commander d'autres composants.....	53
Sélectionner directement des codes de préréglage.....	53
Suppression de tous les réglages de la télécommande.....	54
Commandes pour les téléviseurs.....	55
Commandes pour autres composants.....	56
Liste des codes de préréglage.....	57

10 Autres raccords

Connexion d'un iPod.....	66
Raccordement de votre iPod au récepteur.....	66
Lecture de l'iPod.....	67
Visualisation de photos et de contenu vidéo.....	68
À propos d'iPod.....	68
Raccordement d'un appareil USB.....	69
Raccordement de votre périphérique USB au récepteur.....	69
Commandes de lecture de base.....	69
Compatibilité des fichiers audio compressés.....	70
ADAPTATEUR <i>Bluetooth</i> ® pour profiter de la musique sans fil.....	71
Lecture de musique sans fil.....	71
Raccordement de l'ADAPTATEUR <i>Bluetooth</i> optionnel.....	71
Appairage de l'ADAPTATEUR <i>Bluetooth</i> et du périphérique sans fil <i>Bluetooth</i>	72
Écoute de musique avec votre système à partir d'un équipement sans fil <i>Bluetooth</i>	73

11 Informations complémentaires

Guide de dépannage.....	74
HDMI.....	77
Information importante concernant la connexion HDMI.....	78
iPod messages.....	78
Messages USB.....	79
Réinitialisation de l'unité principale.....	79
Spécifications.....	80
Nettoyage de l'appareil.....	80

Organigramme des réglages sur le récepteur

Cet appareil est un récepteur AV à part entière présentant un grand nombre de fonctions et de prises. Il peut être utilisé facilement lorsque les raccordements et les réglages mentionnés ci-dessous ont été effectués.

Les couleurs des étapes ont la signification suivante :

Point de réglage nécessaire

Réglage à effectuer si nécessaire

1 Avant de commencer

- Vérification des accessoires livrés avec l'appareil (page 7)
- Mise en place des piles (page 7)

2 Raccordement des enceintes

L'emplacement des enceintes aura un effet déterminant sur la qualité du son. Positionnez-les comme indiqué dans l'illustration suivante pour optimiser l'effet de son surround.

- Installation des enceintes (page 16)
- Raccordement des enceintes (page 18)
- Connectez les enceintes surround arrière ou surround avant-haut (page 19)

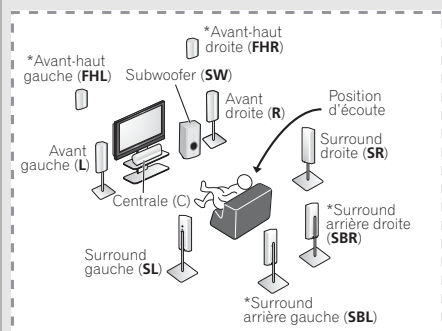

Les enceintes surround arrière et les enceintes surround avant-haut peuvent être raccordées séparément ; il n'est pas obligatoire de connecter ces deux groupes d'enceintes à la fois.

3 Raccordement des composants

Pour bénéficier du son surround, vous devez raccorder le lecteur de BD/DVD au récepteur à l'aide d'une connexion numérique.

- À propos du raccordement des sorties vidéo (page 22)
- Raccordement d'un téléviseur et de périphériques de lecture (page 23)
- Raccordement des antennes (page 27)
- Branchement du récepteur (page 28)

4 Mise sous tension

Assurez-vous d'avoir bien raccordé la sortie vidéo du téléviseur au récepteur. Veuillez consulter le mode d'emploi du téléviseur en cas de doute.

5 Configuration de l'option Pre Out (page 47)

(Lors du raccordement des enceintes avant-haut.)

Menu d'affectation d'entrée (page 46)

(Si vous voulez effectuer d'autres liaisons que celles recommandées.)

6 Utilisez la configuration automatique à l'écran MCACC pour configurer votre système

- Configuration automatique du son surround (MCACC) (page 29)

7 Lecture de base (page 32)

8 Réglage des préférences de son

- Utilisation des divers modes d'écoute
- Utilisation de la fonction Sound Retriever (page 36)
- Un meilleur son grâce à la fonction Phase Control (page 36)
- Écoute avec la fonction Acoustic Calibration EQ (page 37)
- Utilisation du traitement de canal surround arrière (page 37)
- Réglage de la fonction Up Mix (page 38)
- Réglage des options audio (page 38)
- Choix du signal d'entrée (page 41)
- Réglage manuel des enceintes (page 43)

9 Utilisation optimale de la télécommande

- Configurer la télécommande pour commander d'autres composants (page 53)

Chapitre 1 :

Avant de commencer

Vérification des accessoires livrés avec l'appareil

Veillez vérifier que les accessoires suivants sont livrés avec l'appareil :

- Microphone de configuration
- Télécommande
- Piles à anode sèche (AAA IEC R03) x2
- Antenne cadre AM
- Antenne filaire FM
- Câble iPod
- Cordon d'alimentation
- Carte de garantie
- Ce mode d'emploi

Mise en place des piles

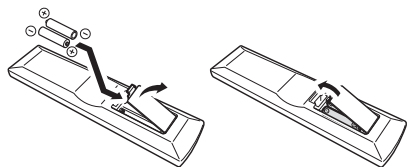

Les piles de la télécommande fournies avec l'appareil permettent d'effectuer les premières opérations ; il est possible qu'elles ne durent pas très longtemps. Nous recommandons l'usage de piles alcalines, dont la durée de vie est supérieure.

ATTENTION

Une mauvaise utilisation des piles peut provoquer des accidents tels que fuites ou explosions. Veuillez observer les recommandations suivantes :

- N'utilisez jamais des piles neuves et usagées dans le même appareil.
- Insérez les piles en respectant les indications de polarité situées à l'intérieur du boîtier.

- Des piles de même forme peuvent avoir des voltages différents. N'utilisez jamais des piles de voltage différent dans le même appareil.
- Au moment d'éliminer les piles usagées, veuillez respecter les réglementations gouvernementales ou les recommandations publiques relatives à la protection de l'environnement en vigueur dans votre pays ou région.
- N'utilisez ni ne conservez les piles sous la lumière directe du soleil ou dans un endroit excessivement chaud, comme une voiture ou à proximité d'un appareil de chauffage. Les piles risqueraient de fuir, de surchauffer, d'exploser ou de s'enflammer. Ceci pourrait aussi réduire la durée de vie et les performances des piles.

Installation du récepteur

- Lors de l'installation de l'appareil, assurez-vous que ce dernier est posé sur une surface plane et stable.

N'installez pas l'appareil dans les endroits suivants :

- sur un téléviseur couleur (les images à l'écran pourraient être déformées)
- à proximité d'une platine à cassettes (ou d'un appareil qui produit un champ magnétique). Le son pourrait s'en trouver affecté.
- à la lumière directe du soleil
- à l'humidité
- à des températures extrêmes
- en présence de vibrations ou autres mouvements
- à la poussière
- à la fumée ou aux émanations grasses (cuisine par ex.)

Ventilation

En installant cet appareil, veuillez vous assurer de bien laisser un espace de ventilation suffisant autour afin de permettre une meilleure dispersion de la chaleur (au moins 40 cm sur le dessus). Si l'espace entre l'appareil et le mur ou un autre appareil est insuffisant, la chaleur s'accumulera à l'intérieur, ce qui peut amoindrir sa performance et/ou provoquer des dysfonctionnements.

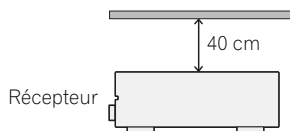

Le coffret est pourvu de fentes et d'ouvertures pour permettre une bonne ventilation et pour empêcher la surchauffe. Pour éviter tout risque d'incendie, ne rien placer directement sur l'appareil, s'assurer que les ouvertures ne soient jamais bloquées ou couvertes (par des journaux, des nappes ou des rideaux), et ne pas utiliser l'appareil sur un tapis épais ou sur un lit.

Chapitre 2 : Commandes et affichages

Panneau frontal

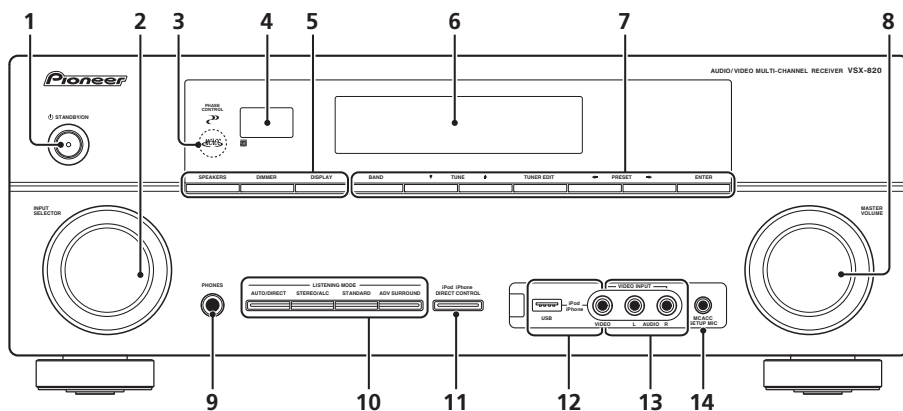

1 STANDBY/ON

2 **Cadran INPUT SELECTOR**

Permet de sélectionner une source d'entrée.

3 **Témoin MCACC**

S'allume lorsque Acoustic Calibration EQ (page 37) est sélectionné (Acoustic Calibration EQ est automatiquement activé après la configuration MCACC automatique (page 29)).

4 **Capteur**

Reçoit les signaux provenant de la télécommande (consultez la section *Portée de la télécommande* à la page 10).

5 **SPEAKERS**

Permet de modifier le système d'enceintes (page 20).

DIMMER

Permet d'obscurcir ou d'éclaircir l'affichage. Quatre étapes sont nécessaires pour commander la luminosité.

DISPLAY

Permet de sélectionner l'écran de cet appareil. Vous pouvez vérifier le mode d'écoute, le volume sonore, la configuration Pre Out, ou le nom de l'entrée, en sélectionnant une source d'entrée.¹

6 **Afficheur alphanumérique**

Consultez *Affichage* à la page 11.

7 **Touches de commande du tuner**

BAND

Permet de naviguer entre les bandes de signaux radio AM, FM ST (stéréo) et FM MONO (page 48).

TUNE ↑/↓

Ces touches servent à atteindre la fréquence radio voulue (page 48).

TUNER EDIT

Permet, en combinaison avec les touches **TUNE ↑/↓**, **PRESET ←/→** et **ENTER** de mémoriser et de nommer les stations pour pouvoir les rappeler par la suite (page 48, 49).

Remarque

¹ La configuration Pre Out peut être affichée ou non, selon la source d'entrée que vous avez sélectionnée.

PRESET ←/→

Ces touches permettent de sélectionner des stations de radio préréglées (page 49).

8 Cadran MASTER VOLUME

9 Prise PHONES

Permet de raccorder un casque. Lorsque le casque est branché, les enceintes ne fournissent aucun son (page 41).

10 Touches de mode d'écoute

AUTO/DIRECT

Permet d'alterner entre les modes de lecture Auto surround (voir la section *Lecture en mode Auto* à la page 33) et Stream Direct. La lecture en mode Stream Direct contourne les commandes de tonalité afin d'obtenir une reproduction extrêmement fidèle de la source (page 36).

STEREO/ALC

Permet d'alterner entre la lecture stéréo, le mode stéréo avec contrôle automatique du niveau (page 35) et les modes de lecture Front Stage Surround Advance (page 35).

STANDARD

Appuyez sur cette touche pour le décodage standard et pour naviguer parmi les différentes options **DL** Pro Logic II, **DL** Pro Logic IIx, **DL** Pro Logic IIz et NEO:6 (page 32).

ADV SURROUND

Permet de naviguer entre les divers modes surround (page 34).

11 iPod iPhone DIRECT CONTROL

Changez l'entrée de l'appareil sur **iPod** et activez les fonctions sur l'iPod (page 68).

12 Borne iPod iPhone/USB

Permet de raccorder votre Apple iPod ou votre périphérique de stockage de masse USB en tant que source audio (page 66 et page 69).

13 Entrée AUDIO/VIDEO

Voir la section *Raccordement à la borne vidéo du panneau frontal* à la page 28.

14 Prise MCACC SETUP MIC

Permet de raccorder un microphone pendant la configuration MCACC automatique.

Portée de la télécommande

La télécommande ne fonctionnera pas correctement :

- Si des obstacles se trouvent entre la télécommande et le capteur de télécommande du récepteur.
- Si le capteur de télécommande est exposé à la lumière directe du soleil ou à un éclairage fluorescent.
- Si le récepteur se trouve à proximité d'un appareil qui émet des rayons infrarouges.
- Si le récepteur reçoit simultanément des signaux en provenance d'une autre télécommande à infrarouges.

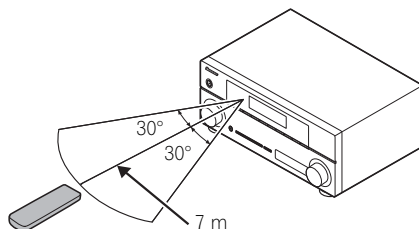

Affichage

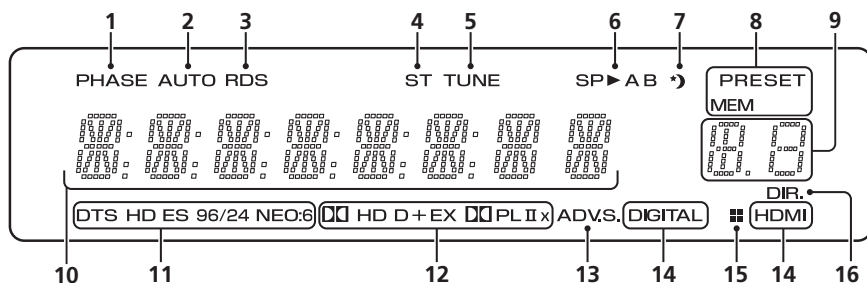

1 PHASE

S'allume lorsque la touche Phase Control est sélectionnée (page 36).

2 AUTO

S'allume lorsque l'option Auto Surround est sélectionnée (voir la section *Lecture en mode Auto* à la page 33).

3 RDS

S'allume lors de la réception d'une émission RDS (page 50).

4 ST

S'allume lorsque la bande d'émission FM stéréo est captée en mode stéréo auto.

5 TUNE

S'allume lorsqu'un canal d'émission normal est capté.

6 Indicateur d'enceinte

S'allument pour indiquer le système d'enceintes en cours d'utilisation, **A** et/ou **B** (page 20).

7 Voyant du minuteur de veille

S'allume lorsque le récepteur est en mode minuterie de veille (page 13).

8 Voyants de présélection du syntoniseur

PRESET

Indique si une station radio présélectionnée est enregistrée ou appelée.

MEM

Clignote lorsqu'une station radio est enregistrée.

9 Voyant des informations présélectionnées ou du signal d'entrée

Indique le nombre de canaux présélectionnés du syntoniseur ou le type de signal d'entrée, etc.

10 Afficheur alphanumérique

Affiche diverses informations sur le système.

11 Voyants DTS

DTS

S'allume lorsqu'une source comportant des signaux audio DTS encodés est détectée.

HD

S'allume lorsqu'une source comportant des signaux audio DTS-EXPRESS ou DTS-HD encodés est détectée.

ES

S'allume pour indiquer que le décodage DTS-ES est activé.

96/24

S'allume lorsqu'une source comportant des signaux audio DTS 96/24 encodés est détectée.

NEO:6

Lorsque l'un des modes NEO:6 du récepteur est sélectionné, ce voyant s'allume pour indiquer qu'un traitement NEO:6 est en cours (page 33).

12 Voyants Dolby Digital

D+D

S'allume lorsqu'un signal Dolby Digital encodé est détecté.

D+D+

S'allume lorsqu'une source comportant des signaux audio Dolby Digital Plus encodés est détectée.

DDHD

S'allume lorsqu'une source comportant des signaux audio Dolby TrueHD encodés est détectée.

EX

S'allume pour indiquer que le décodage Dolby Digital EX est activé.

DDPLII(x)

S'allume pour indiquer que le décodage **DD** Pro Logic II / **DD** Pro Logic IIx est activé. Le voyant s'éteint lorsque le décodage **DD** Pro Logic IIz est utilisé. (Pour plus d'informations à ce sujet, voir la section *Écoute d'une source en son surround* à la page 33.)

13 ADV.S.

S'allume lorsque l'un des modes Advanced Surround a été sélectionné (Pour plus d'informations, voir la section *Utilisation des effets surround avancés* à la page 34).

14 Voyants SIGNAL SELECT

DIGITAL

S'allume lorsqu'un signal audio numérique est sélectionné.

Clignote lorsqu'un signal audio numérique est sélectionné et que l'entrée audio sélectionnée n'existe pas.

HDMI

S'allume lorsqu'un signal HDMI est sélectionné.

Clignote lorsqu'un signal HDMI est sélectionné et que l'entrée HDMI sélectionnée n'existe pas.

15 Voyant Up Mix/DIMMER

S'allume lorsque la fonction Up Mix est activée (**ON**) (voir la page 38). S'allume également lorsque DIMMER est désélectionné.

16 DIR.

S'allume lorsque le mode **DIRECT** ou **PURE DIRECT** est sélectionné (page 36).

Télécommande

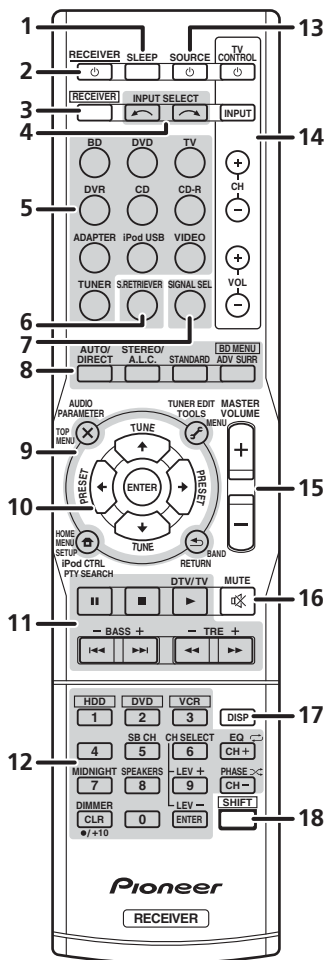

1 SLEEP

Appuyez sur cette touche pour modifier le délai qui s'écoule avant que le récepteur ne passe en mode veille (**30 min – 60 min – 90 min – Off**). Vous pouvez vérifier le temps restant avant le passage en mode veille en appuyant une fois sur la touche **SLEEP**.

2 RECEIVER

Cette touche permet d'allumer le récepteur et de le mettre en veille.

3 **RECEIVER**

Allume la télécommande pour commander le récepteur (s'utilise pour sélectionner les commandes blanches au-dessus des touches numérotées (**MIDNIGHT**, etc.)). Utilisez également cette touche pour configurer le son surround (page 42) ou les paramètres audio (page 38).

4 **INPUT SELECT**

Servent à sélectionner la source d'entrée.

5 **Touches MULTI CONTROL**

Permettent de sélectionner la commande d'autres composants (voir la section *Commander le reste de votre système* à la page 53).

6 **S.RETRIEVER**

Appuyez sur cette touche pour restaurer un son de qualité CD vers des sources audio compressées (page 36).

7 **SIGNAL SEL**

Permet de sélectionner un signal d'entrée (page 41).

8 **Touches de mode d'écoute**

AUTO/DIRECT

Permet d'alterner entre les modes de lecture Auto surround (voir la section *Lecture en mode Auto* à la page 33) et Stream Direct. La lecture en mode Stream Direct contourne les commandes de tonalité afin d'obtenir une reproduction extrêmement fidèle de la source (page 36).

STEREO/A.L.C.

Permet d'alterner entre la lecture stéréo, le mode stéréo avec contrôle automatique du niveau (page 35) et les modes de lecture Front Stage Surround Advance (page 35).

STANDARD

Appuyez sur ces touches pour accéder au décodage Standard et naviguer entre les options Pro Logic II (page 33).

ADV SURR

Permet de naviguer entre les divers modes surround (page 34).

Appuyez d'abord sur **BD** pour accéder au menu :

BD MENU*

Permet d'afficher le menu des disques Blu-ray.

9 Touches de Configuration du système et de commande d'autres composants

Pour utiliser les touches de commande suivantes, appuyez d'abord sur la touche **MULTI CONTROL** correspondante (**BD**, **DVD**, etc.).

Appuyez d'abord sur **RECEIVER** pour accéder au menu :

AUDIO PARAMETER

Permet d'accéder aux options audio (page 38).

SETUP

Appuyez pour accéder au menu de configuration du système (page 42).

RETURN

Permet de confirmer et de quitter l'écran du menu affiché.

Appuyez d'abord sur **BD**, **DVD** ou sur **DVR** pour accéder au menu :

TOP MENU

Permet d'afficher le menu 'supérieur' d'un BD/DVD.

HOME MENU

Permet d'afficher l'écran HOME MENU.

RETURN

Permet de confirmer et de quitter l'écran du menu affiché.

MENU

Permet d'afficher le menu TOOLS du lecteur de disques Blu-ray.

Appuyez d'abord sur **TUNER** pour accéder au menu :

TUNER EDIT

Permet de mémoriser/nommer des stations de radio à rappeler (page 48 et 49).

BAND

Permet de naviguer entre les bandes de signaux radio AM, FM ST (stéréo) et FM MONO (page 48).

PTY SEARCH

Permet de rechercher des programmes de type RDS (page 50).

Appuyez d'abord sur **iPod USB** pour accéder au menu :

iPod CTRL

Permet de basculer entre les commandes de l'iPod et celles du récepteur (page 68).

10 ↑↓←→ (TUNE ↑/↓, PRESET ←/→), ENTER

Utilisez les touches fléchées pour régler votre système de son surround (page 42). Elle permet aussi de commander les menus/options BD/DVD.

Les touches **TUNE** ↑/↓ permettent de rechercher une fréquence radio (page 48) et les touches **PRESET** ←/→ servent à rechercher une station de radio pré-réglée (page 49).

11 Touches de commande de composants

Les touches principales (▶, ■, etc.) servent à commander un composant une fois que vous l'avez sélectionné avec les touches de source d'entrée.

Vous pouvez accéder aux commandes se trouvant au-dessus de ces touches après avoir sélectionné la touche de source d'entrée correspondante (**BD**, **DVD**, **DVR** ou **CD**). Ces touches fonctionnent également comme décrit ci-dessous.

Appuyez d'abord sur **RECEIVER** pour accéder au menu :

BASS -/+

Permettent d'ajuster les graves¹

TRE -/+

Permettent d'ajuster les aigus¹

Remarque

¹ Les commandes de tonalité sont désactivées lorsque le mode d'écoute est réglé sur **DIRECT** ou sur **PURE DIRECT**.

Appuyez d'abord sur **TV** pour accéder au menu :

DTV/TV

Permet de basculer entre les modes d'entrée DTV et TV analogique pour les téléviseurs Pioneer.

12 Touches numériques et commandes pour d'autres composants

Les touches numériques permettent d'accéder directement à une fréquence radio (page 48) ou aux pistes d'un CD, etc. Elles permettent aussi d'accéder à d'autres fonctions après avoir appuyé sur la touche **RECEIVER**. (Par exemple, **MIDNIGHT**, etc.)

HDD*, DVD*, VCR*

Ces touches permettent de naviguer entre les commandes du disque dur, du DVD et du VCR pour les enregistreurs HDD/DVD/VCR.

SB CH

Appuyez sur cette touche pour sélectionner le mode **ON**, **AUTO**, ou **OFF** pour le canal surround arrière.

CH SELECT

Appuyez sur cette touche plusieurs fois pour sélectionner un canal, puis sur **LEV +/-** pour régler le niveau sur (page 45).

LEV +/-

Permettent d'ajuster le niveau des canaux.

EQ

Appuyez sur cette touche pour sélectionner/désélectionner le réglage Acoustic Calibration EQ (page 37).

MIDNIGHT

Permet de sélectionner le mode d'écoute Midnight ou Loudness (page 39).

SPEAKERS

Permet de modifier le système d'enceintes (page 20).

PHASE

Appuyez sur cette touche pour activer/désactiver Phase Control (page 36).

DIMMER

Permet d'obscurcir ou d'éclaircir l'affichage. Quatre étapes sont nécessaires pour commander la luminosité.

13 SOURCE

Appuyez sur cette touche pour mettre sous/hors tension d'autres composants connectés au récepteur (voir page 56 pour plus d'informations à ce sujet).

14 Touches TV CONTROL

Ces touches servent à commander le téléviseur affecté à la touche **TV**. Ainsi, si vous n'avez qu'un téléviseur à raccorder à ce système, affectez-le à la touche **TV** (voir page 55 pour plus d'informations à ce sujet).



Cette touche permet d'allumer et d'éteindre le téléviseur.

INPUT

Cette touche permet de sélectionner le signal d'entrée du téléviseur.

CH +/-

Ces touches servent à sélectionner les chaînes.

VOL +/-

Ces touches permettent de régler le volume du téléviseur.

15 MASTER VOLUME +/-

Permet de régler le volume d'écoute.

16 MUTE

Permet de couper/restaurer le son.

17 DISP

Permet de sélectionner l'écran de cet appareil. Vous pouvez vérifier le mode d'écoute, le volume sonore, la configuration Pre Out, ou le nom de l'entrée, en sélectionnant une source d'entrée.¹

18 SHIFT

Appuyez sur cette touche pour accéder aux commandes 'encadrées' (situées au-dessus des touches) de la télécommande. Ces touches sont indiquées par un astérisque (*) dans cette section.

Remarque

¹ La configuration Pre Out peut être affichée ou non, selon la source d'entrée que vous avez sélectionnée.

Raccordement de votre équipement

Installation des enceintes

Un système surround de type 5.1 peut être obtenu en connectant les enceintes avant gauche et droite (**L/R**), l'enceinte centrale (**C**), les enceintes surround gauche et droite (**SL/SR**) et le subwoofer (**SW**).

De plus, à l'aide d'un amplificateur externe, vous pouvez connecter les enceintes surround gauche et droite (**SBL/SBR**) et les enceintes avant-haut gauche et droite (**FHL/FHR**) pour réaliser un système surround de type 7.1.

- Vous pouvez aussi connecter une enceinte surround arrière (**SB**) afin d'obtenir un système surround à 6.1 canaux.

Pour obtenir le meilleur son surround possible, installez vos enceintes conformément à l'illustration ci-dessous.

Système surround à 5.1 canaux :

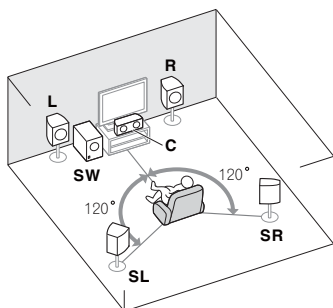

Système surround (surround arrière) à 6.1 canaux : ^a

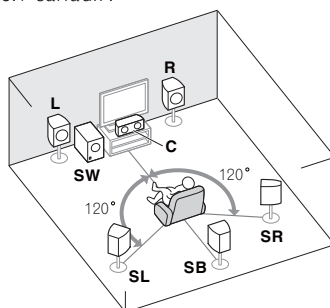

Système surround (surround arrière) à 7.1 canaux : ^a

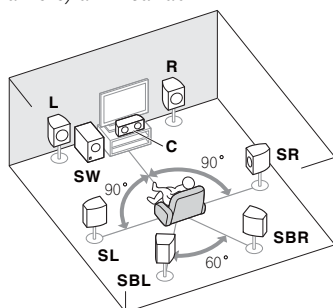

Système surround (surround avant-haut) à 7.1 canaux : ^a

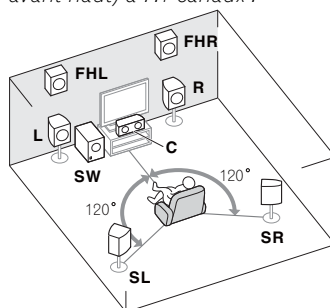

a. Cette disposition est possible uniquement lorsque l'amplificateur supplémentaire est raccordé à l'appareil et que les enceintes surround arrière ou surround avant-haut sont raccordées à l'amplificateur. Pour plus de détails, consultez la section *Connectez les enceintes surround arrière ou surround avant-haut* à la page 19.

Conseils d'installation des enceintes

L'emplacement des enceintes dans la pièce d'écoute a une grande influence sur la qualité du son obtenu. Les conseils suivants vous permettront d'obtenir le meilleur son avec votre système.

- Le caisson de basses peut être placé sur le sol. L'idéal est de placer les autres enceintes au niveau de vos oreilles en position d'écoute. Il est déconseillé de poser les enceintes sur le sol (à l'exception du caisson de graves) ou de les installer très haut en position murale.
- Pour obtenir un effet stéréo optimal, écartez les enceintes avant de 2 à 3 mètres en les plaçant à égale distance du téléviseur.
- Si vous prévoyez de placer les enceintes à côté d'un téléviseur à écran cathodique, utilisez des enceintes protégées contre les interférences électromagnétiques, ou placez les enceintes à une distance suffisante de l'écran.
- Si vous utilisez une enceinte centrale, placez les enceintes avant à un angle plus grand. Sinon, placez-les à un angle plus étroit.
- Placez l'enceinte centrale au-dessus ou en dessous du téléviseur de sorte que le son du canal central semble provenir de l'écran du téléviseur. Assurez-vous également que l'enceinte centrale ne traverse pas la ligne formée par le bord d'attaque des enceintes avant gauche et droite.
- Il vaut mieux placer les enceintes de manière à réaliser un angle ouvert vers la position d'écoute. L'angle dépend de la taille de la pièce. Utilisez un angle inférieur pour les pièces plus grandes.
- Les enceintes surround et surround arrière doivent être placées 60 cm à 90 cm plus haut que vos oreilles et légèrement inclinées vers le bas. Assurez-vous que les enceintes ne sont pas face à face. Pour les signaux DVD-Audio, les enceintes doivent être plus rapprochées de l'auditeur que lors de la lecture sur un appareil de cinéma à domicile.

- Si les enceintes surround ne peuvent pas être placées directement à côté de la position d'écoute dans un système à 7.1 canaux, l'effet surround pourra être amélioré en désactivant la fonction Up Mix (voir la section *Réglage de la fonction Up Mix* à la page 38).
- Essayez de placer les enceintes surround à la même distance de la position d'écoute que les enceintes avant et centrale. Sinon, l'effet de son surround sera affaibli.
- Placez les enceintes avant-haut gauche et droite à au moins un mètre à la verticale au-dessus des enceintes avant gauche et droite.

ATTENTION

- Assurez-vous que toutes les enceintes sont correctement installées. Ceci permet non seulement d'améliorer la qualité du son, mais aussi de réduire les risques de dommages ou de blessures, en empêchant les enceintes d'être renversées ou de tomber en cas de choc externe ou de secousse telle qu'un tremblement de terre.

Important

- Vous devez disposer d'un amplificateur supplémentaire pour raccorder les enceintes surround arrière ou surround avant-haut. Raccordez l'amplificateur supplémentaire aux sorties **PRE OUT SURR BACK/FRONT HEIGHT** de cet appareil et raccordez les enceintes surround arrière ou les enceintes surround avant-haut à l'amplificateur supplémentaire (voir la section *Connectez les enceintes surround arrière ou surround avant-haut* à la page 19).

Les paramètres Pre Out doivent être configurés lorsque les raccordements ci-dessus sont réalisés. Sélectionnez **SURR.BACK** dans le cas où les enceintes surround arrière sont connectées et **HEIGHT** lorsque les enceintes surround avant-haut sont raccordées (Si aucune des enceintes surround arrière et surround avant-haut ne sont connectées, n'importe quelle option convient) (voir la section *Configuration de l'option Pre Out* à la page 47).

Raccordement des enceintes

Le récepteur fonctionnera avec seulement deux enceintes stéréo (les enceintes avant sur le schéma), mais il est recommandé d'en utiliser au moins trois ; une configuration complète de huit enceintes est cependant idéale pour la production du son surround.

Vérifiez que l'enceinte droite est raccordée à la borne droite (**R**) et que l'enceinte gauche est raccordée à la borne gauche (**L**). Assurez-vous également que les bornes positive et négative (+/-) du récepteur sont reliées aux bornes positive et négative des enceintes.

Vous pouvez utiliser les enceintes raccordées aux bornes d'enceintes B pour obtenir une reproduction stéréo dans une autre pièce. Pour plus d'informations sur les options d'écoute avec cette configuration, consultez la section *Permutation du système d'enceintes* à la page 20.

Vous pouvez utiliser des enceintes ayant une impédance normale comprise entre 6 Ω et 16 Ω .

Notez toutefois que seules les enceintes avant sont réglées sur une valeur comprise entre 12 Ω et 16 Ω si vous avez sélectionné **SP►AB** à la section *Permutation du système d'enceintes* à la page 20.

Assurez-vous que tous les branchements ont été effectués correctement avant de raccorder cet appareil au secteur.

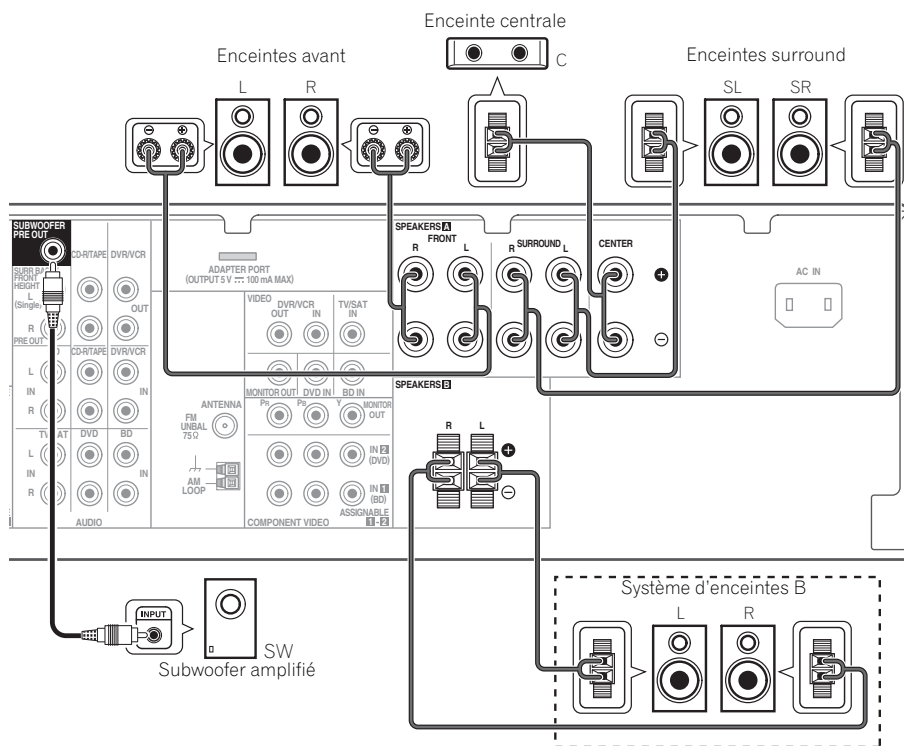

Branchement des fils nus

Bornes d'enceintes A :

- 1 Torsadez ensemble les brins de fil dénudés.
- 2 Libérez la borne de l'enceinte et insérez-y le fil.
- 3 Refermez la borne.

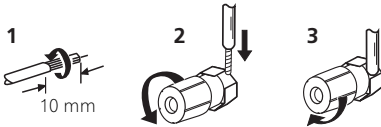

Bornes d'enceintes B :

- 1 Torsadez ensemble les brins de fil dénudés.
- 2 Poussez sur les languettes pour les ouvrir et insérez le fil dénudé.
- 3 Relâchez les languettes.

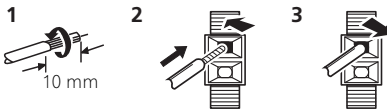

ATTENTION

- Les bornes des haut-parleurs sont sous une **tension HAZARDOUS LIVE**. Pour éviter tout risque de décharge électrique lors du branchement et du débranchement des câbles de haut-parleur, débranchez le cordon d'alimentation avant de toucher des parties non isolées.
- Assurez-vous que tous les brins de fil dénudés du câble d'enceinte sont torsadés ensemble et insérés complètement dans la borne de l'enceinte. Si une partie du fil d'enceinte exposé entre en contact avec le panneau arrière, l'alimentation peut être coupée par mesure de sécurité.

Connectez les enceintes surround arrière ou surround avant-haut

Raccordez les sorties **PRE OUT** de l'appareil et de l'amplificateur supplémentaire afin d'ajouter des enceintes surround arrière ou surround avant-haut.

- Les enceintes surround arrière et les enceintes surround avant-haut peuvent être raccordées séparément ; il n'est pas obligatoire de connecter ces deux groupes d'enceintes à la fois (voir la section *Configuration de l'option Pre Out* à la page 47).

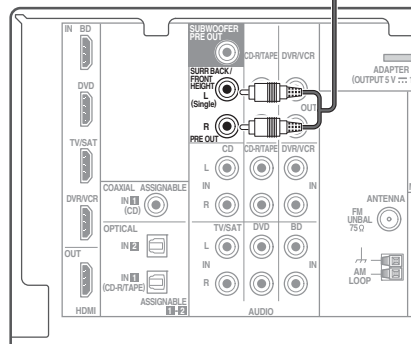
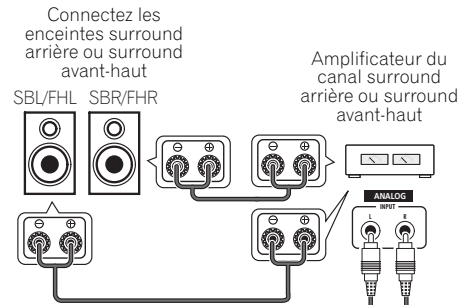

- Vous pouvez également raccorder l'amplificateur supplémentaire aux sorties Pre Out de canal surround arrière pour ajouter une seule enceinte. Dans ce cas, connectez l'amplificateur à la borne gauche (**L (Single)**) uniquement.

Permutation du système d'enceintes

La touche **SPEAKERS** permet de configurer trois systèmes d'enceintes.

- Utilisez la touche **SPEAKERS** du panneau avant pour sélectionner un réglage du système d'enceintes.¹



Appuyez plusieurs fois pour choisir une option du système d'enceintes :

- **SP►A** – Le son sort par les enceintes raccordées aux bornes du système d'enceintes A et à la sortie **PRE OUT SURR BACK/FRONT HEIGHT** (la lecture multicanaux est possible).
- **SP►B** – Le son sort par les deux enceintes raccordées au système d'enceintes B (seule la lecture en mode stéréo est possible).
- **SP►AB** – Le son sort par le système d'enceintes A, les deux enceintes du système d'enceintes B et le caisson de basses. Les sources multicanaux sont remixées uniquement lorsque le mode **STEREO** ou **ALC** est sélectionné pour la sortie stéréo par les systèmes d'enceintes A et B.²
- **SP►** – Aucun son ne sort des enceintes.

Raccordements des câbles

Veillez à ne pas plier les câbles par dessus l'appareil (conformément à l'illustration). Dans ce cas, le champ magnétique produit par les transformateurs de l'appareil pourrait provoquer le ronflement des enceintes.

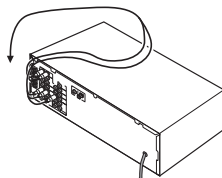

Important

- Avant un raccordement ou une modification de raccordement, mettez l'appareil hors tension et débranchez le cordon d'alimentation de la prise secteur.
- Avant de débrancher le cordon d'alimentation, mettez l'appareil en veille.

Câbles HDMI

Les signaux vidéo et audio peuvent être transmis simultanément via un seul câble. Dans le cas où le lecteur et le téléviseur sont connectés via cet appareil, utilisez des câbles HDMI pour les deux connexions.³

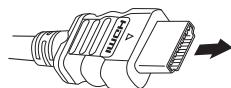

Câble HDMI

Veillez à raccorder la borne dans le sens qui convient.

Remarque

- ¹ La sortie du subwoofer dépend des réglages effectués à la section *Réglage des enceintes* à la page 43. Toutefois, si **SP►B** est sélectionné dans les réglages ci-dessus, le subwoofer n'émet aucun son (le canal LFE n'est pas remixé).
- ² Vous pouvez utiliser des enceintes ayant une impédance normale comprise entre 6 Ω et 16 Ω . Notez toutefois que seules les enceintes avant sont réglées sur une valeur comprise entre 12 Ω et 16 Ω si vous avez sélectionné **SP►AB**.
- ³ Réglez le paramètre HDMI (voir la section *Réglage des options audio* à la page 38) sur **THRU** (THROUGH) et le signal d'entrée (voir la section *Choix du signal d'entrée* à la page 41) sur **HDMI** si vous souhaitez entendre la sortie audio HDMI de votre téléviseur ou téléviseur à écran plat (aucun son ne sera transmis par ce récepteur).
 - Si le signal vidéo n'apparaît sur votre téléviseur, essayez d'ajuster les réglages de la résolution de votre composant ou écran. Notez que certains composants (par exemple les consoles de jeux vidéo) ont des résolutions qui ne peuvent pas être affichées. Dans ce cas, utilisez une connexion composite (analogique).
 - Lorsque le signal vidéo HDMI est 480i, 480p, 576i ou 576p, il est impossible de recevoir le son Multi Ch PCM et HD.

À propos de HDMI

La liaison HDMI transfère des signaux vidéo numériques non compressés de même que la plupart des signaux audio compatibles avec le composant raccordé, par exemple les signaux des DVD-Vidéo, DVD-Audio, SACD, Dolby Digital Plus, Dolby TrueHD, DTS-HD Master Audio (voir ci-dessous pour les restrictions), CD-Vidéo/Super VCD et CD.

Ce récepteur intègre une Interface Multimédia Haute Définition (HDMI®).

Il prend en charge les fonctions suivantes lorsque les liaisons HDMI sont utilisées.¹

- Transfert numérique de vidéo non compressée (contenu protégé par le HDCP (1080p/24, 1080p/60, etc.))
- Transmission de signal 3D²
- Transfert des signaux Deep Color²
- Transfert de signaux x.v.Color²
- Entrée de signaux audio numériques PCM linéaires multicanaux (192 kHz ou inférieur) jusqu'à 8 canaux
- Entrée des signaux audio numériques aux formats suivants :³
 - Dolby Digital, Dolby Digital Plus, DTS, Son à débit élevé (Dolby TrueHD, DTS-HD Master Audio), DVD-Audio, CD, SACD (signal DSD), Video CD, Super VCD

HDMI, le logo HDMI et High-Definition Multimedia Interface sont des marques commerciales ou des marques déposées de HDMI Licensing, LLC aux États-Unis et dans d'autres pays.

"x.v.Color" et le logo x.v.Color sont des marques commerciales de Sony Corporation.

Câbles audio analogiques

Utilisez des câbles phono stéréo RCA pour raccorder les appareils audio analogiques. Ces câbles sont le plus souvent rouges et blancs ; les fiches rouges doivent être raccordées aux bornes R (côté droit) et les fiches blanches aux bornes L (côté gauche).

Câbles audio analogiques

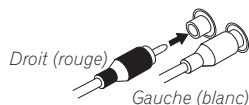

Câbles audio numériques

Les câbles audio numériques coaxiaux ou les câbles optiques disponibles dans le commerce doivent être utilisés pour raccorder les appareils numériques au récepteur.⁴



Câble audio numérique coaxial Câble optique

Câbles vidéo

Câbles vidéo RCA standard

Ces câbles sont couramment utilisés pour les raccordements vidéo et ils sont utilisés pour le raccordement à des bornes vidéo en composantes. Les fiches jaunes les distinguent des câbles audio.

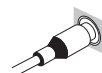

Câbles vidéo RCA standard

Remarque

- 1 • Utilisez un câble High Speed HDMI®. L'utilisation d'un câble HDMI de type autre que High Speed HDMI® peut causer des dysfonctionnements.
 - L'utilisation d'un câble HDMI équipé d'un égaliseur intégré peut provoquer des dysfonctionnements.
- 2 Le transfert de ces signaux n'est possible que lorsqu'un appareil compatible est raccordé.
- 3 La transmission du signal audio numérique HDMI nécessite plus de temps pour être reconnue. Pour cette raison, une interruption du signal audio peut se produire lorsque vous changez de mode audio ou lorsque vous commencez la lecture.
 - Le fait de mettre en marche ou d'arrêter le périphérique connecté à la borne HDMI OUT de cet appareil, ou de déconnecter/connecter le câble HDMI pendant la lecture peut produire des bruits parasites ou même interrompre le signal audio.
- 4 • Lors du raccordement de câbles optiques, faites attention à ne pas endommager le cache qui protège la prise optique lors de l'insertion de la fiche.
 - Si vous devez entreposer le câble optique, enroulez-le sans serrer. Vous pourriez endommager le câble en l'enroulant de façon trop serrée.
 - Vous pouvez également utiliser un câble vidéo RCA standard pour les raccordements numériques coaxiaux.

Câbles vidéo en composantes

Les câbles vidéo en composantes permettent d'obtenir la meilleure reproduction couleur possible de votre source vidéo. Le signal couleur de votre téléviseur regroupe le signal de luminance (**Y**) et la couleur (les signaux **P_B** et **P_R**) et la sortie. Les interférences entre les signaux sont ainsi évitées.

Câbles des composantes vidéo

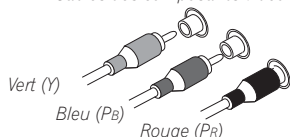

À propos du raccordement des sorties vidéo

Ce récepteur ne comporte pas de convertisseur vidéo. Les câbles vidéo en composantes ou les câbles HDMI que vous utilisez pour le raccordement à l'appareil d'entrée doivent également servir pour le raccordement au téléviseur.

Les signaux des entrées vidéo analogiques (composite et composant) de cet appareil ne seront pas transmis par la sortie **HDMI OUT**.

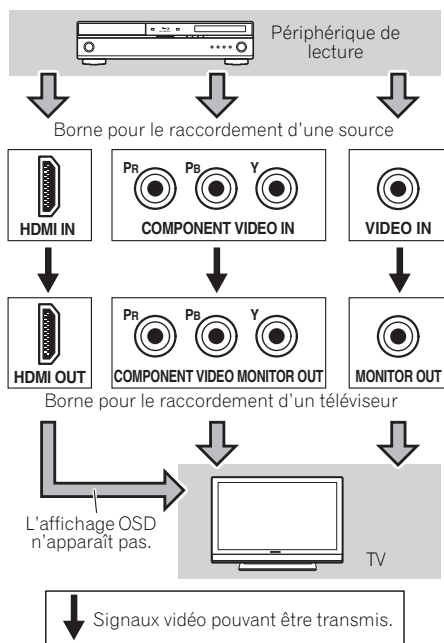

Raccordement d'un équipement dépourvu de borne HDMI

Ce schéma montre les connexions d'un téléviseur et d'un lecteur DVD (ou autre équipement de lecture) dépourvus de borne HDMI à cet appareil.

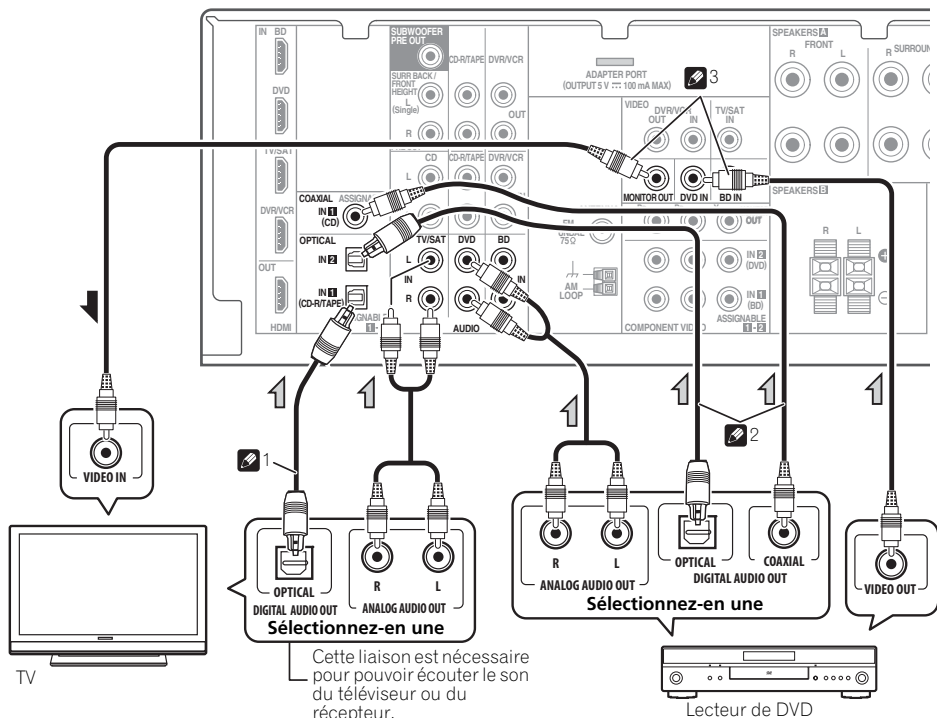

Remarque

- 1 Si la connexion a été réalisée avec un câble optique, vous devrez indiquer à cet appareil l'entrée numérique à laquelle vous avez connecté le téléviseur (voir la section *Choix du signal d'entrée* à la page 41).
- 2 Si la connexion a été réalisée avec un câble optique ou coaxial, vous devrez indiquer à cet appareil l'entrée numérique à laquelle vous avez connecté le lecteur DVD (voir la section *Choix du signal d'entrée* à la page 41).
- 3 Si le téléviseur et le lecteur sont tous deux équipés de prises vidéo en composantes, vous pouvez aussi les raccorder. Pour plus d'information à ce sujet, consultez la section *Utilisation des prises femelles vidéo en composantes* à la page 26.

Utilisation des prises femelles vidéo en composantes

Les prises femelles vidéo en composantes offrent généralement une qualité d'image supérieure aux prises vidéo composites. De plus, la fonction de balayage progressif permet d'obtenir des images extrêmement stables et sans scintillement (si la source et le téléviseur sont compatibles). Consultez les modes d'emploi de votre téléviseur et de votre appareil source pour vous assurer qu'ils sont compatibles avec la fonction de balayage progressif.

- **Si nécessaire, affectez les entrées vidéo en composantes aux entrées de la source que vous venez de raccorder.**

Cette étape doit être exécutée uniquement si vos raccordements ne respectent pas les raccordements par défaut suivants :

- **COMPONENT VIDEO IN 1 – BD**
- **COMPONENT VIDEO IN 2 – DVD**

Pour plus d'informations à ce sujet, consultez la section *Menu d'affectation d'entrée* à la page 46.

- Pour ce qui concerne le raccordement audio, consultez la section *Raccordement d'un équipement dépourvu de borne HDMI* à la page 24.

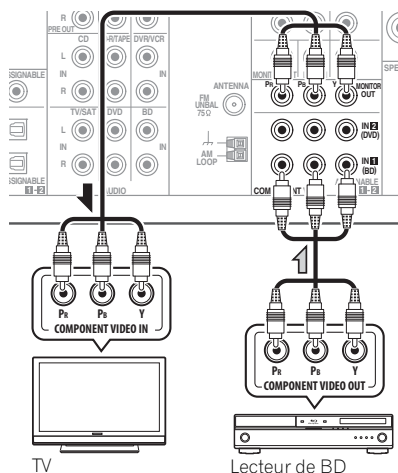

Important

- Si vous avez raccordé un composant source au récepteur au moyen d'une entrée vidéo en composantes, votre téléviseur doit également être raccordé à la prise **COMPONENT VIDEO OUT** de ce récepteur.

Raccordement d'autres appareils audio

Le nombre et le type de raccordement dépendent des appareils que vous désirez raccorder.¹ Suivez les étapes ci-dessous pour raccorder un lecteur CD-R, MD, DAT, un magnétophone ou tout autre appareil audio.

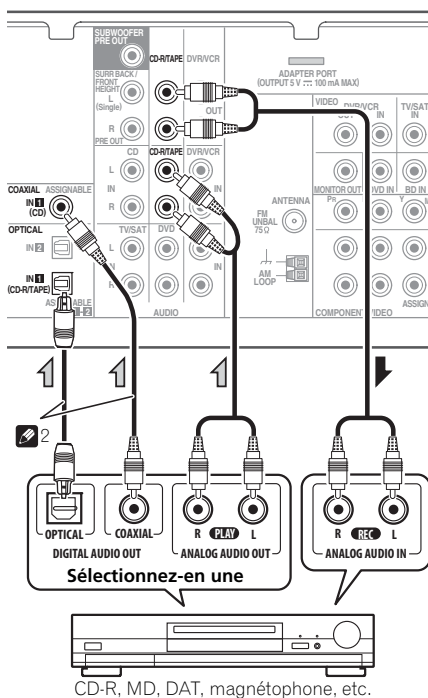

CD-R, MD, DAT, magnétophone, etc.

Remarque

- ¹ Pensez à raccorder les appareils numériques aux prises femelles audio analogiques si vous désirez enregistrer à partir d'appareils numériques (lecteur MD par ex.) vers des appareils analogiques et réciproquement.
- ² Si la connexion a été réalisée avec un câble optique ou un câble coaxial, vous devrez indiquer à cet appareil l'entrée numérique à laquelle vous avez connecté l'équipement (voir la section *Choix du signal d'entrée* à la page 41).

Raccordement des antennes

Raccordez l'antenne cadre AM et l'antenne filaire FM comme indiqué ci-dessous. Pour améliorer la réception et la qualité du son, raccordez les antennes externes (voir la section *Utilisation des antennes externes* ci-dessous ci-dessous).

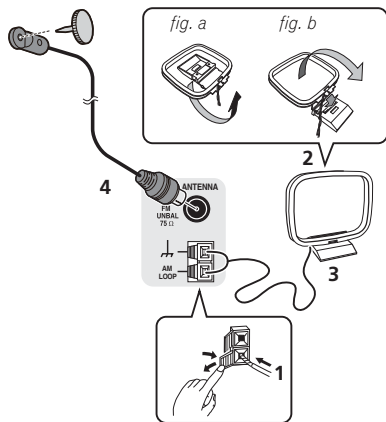

1 Poussez sur les languettes pour les ouvrir, puis insérez complètement un fil dans chaque borne avant de relâcher les languettes pour mettre en place les fils de l'antenne AM.

2 Reliez l'antenne cadre AM au pied joint.
Pour relier le pied à l'antenne, courbez-le dans le sens indiqué par la flèche (*fig. a*), puis attachez le cadre sur le pied (*fig. b*).

3 Placez l'antenne AM sur une surface plane en l'orientant vers une direction qui offre la meilleure réception.

4 Raccordez l'antenne filaire FM à la prise d'antenne FM.
Pour de meilleurs résultats, déroulez l'antenne FM et fixez-la sur un mur ou sur un encadrement de porte. Tendez-la, elle ne doit pas être enroulée.

Utilisation des antennes externes

Pour améliorer la réception FM

Utilisez un connecteur de type PAL (non fourni) pour raccorder une antenne FM externe.

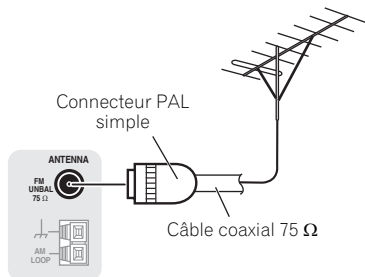

Pour améliorer la réception AM

Connectez un fil recouvert de vinyle de 5 à 6 mètres de long à la borne d'antenne AM sans déconnecter l'antenne cadre AM fournie.

Pour obtenir la meilleure réception possible, fixez ce fil métallique horizontalement, à l'extérieur.

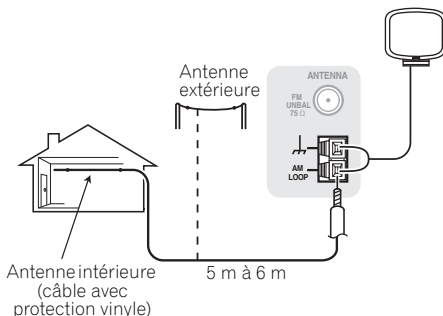

Raccordement à la borne vidéo du panneau frontal

Les raccordements vidéo avant sont accessibles via le panneau avant à l'aide de la touche **INPUT SELECTOR** ou **VIDEO** de la télécommande. Ce sont des prises audio/vidéo standard. Faites les raccordements comme vous l'avez fait pour les connexions du panneau arrière.

- Appuyez sur la languette **PUSH OPEN** pour accéder aux raccordements vidéo avant.

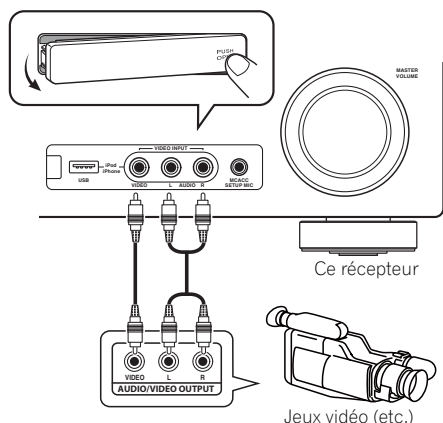

Branchement du récepteur

Ne raccordez le récepteur au secteur qu'après y avoir connecté tous les composants, y compris les haut-parleurs.

⚠ ATTENTION

- Tenez le cordon d'alimentation par sa prise lorsque vous le manipulez. Ne débranchez pas l'appareil en tirant sur le cordon et ne touchez jamais le cordon d'alimentation avec les mains mouillées ; vous pourriez provoquer un court-circuit ou prendre un choc électrique. Ne placez pas l'appareil, un meuble ou tout autre objet sur le cordon d'alimentation, et évitez de le pincer de toute autre manière. Ne faites jamais de nœud dans le cordon et ne le liez jamais avec d'autres câbles. Les cordons d'alimentation doivent être acheminés de façon à ce qu'on ne puisse pas marcher dessus. Un cordon d'alimentation endommagé peut provoquer un incendie ou un choc électrique. Vérifiez l'état du cordon de temps à autre. Si le cordon est endommagé, demandez-en le remplacement auprès du service après-vente agréé Pioneer le plus proche.
- N'utilisez aucun autre cordon d'alimentation que celui fourni avec cet appareil.
- N'utilisez pas le cordon d'alimentation fourni à d'autres fins que celles décrites ci-après.
- Lorsque le récepteur n'est pas utilisé durant une longue période (par ex. pendant les vacances), il est recommandé de le débrancher, en retirant le connecteur d'alimentation de la prise murale.

1 Enfichez le cordon d'alimentation fourni dans la prise AC IN à l'arrière du récepteur.

2 Enfichez l'autre extrémité dans une prise électrique.

Chapitre 4 : Configuration de base

Configuration automatique du son surround (MCACC)

Le système de calibrage acoustique multicanaux (Multi-Channel Acoustic Calibration, MCACC) mesure les caractéristiques acoustiques de votre position d'écoute en tenant compte du bruit ambiant, de la taille et de la distance des enceintes et des tests sur le retard et le niveau de canal. Une fois que vous avez installé le microphone fourni avec votre système, le récepteur utilise les informations provenant d'une série de tonalités de test afin d'optimiser les réglages d'enceinte et l'égalisation pour une pièce spécifique.

ATTENTION

- Les tonalités de test utilisées dans la configuration MCACC automatique sont générées à un volume élevé.

Important

- L'affichage à l'écran n'apparaît pas si vous avez effectué la connexion au téléviseur via la sortie HDMI. Utilisez la connexion en composantes ou la connexion composite pour configurer le système.
- La configuration MCACC automatique remplace tous les réglages précédemment effectués pour les enceintes.
- Vous ne devez pas sélectionner la fonction **iPod USB** en tant que source d'entrée si vous prévoyez d'utiliser la configuration MCACC automatique.

- Si vous avez raccordé les enceintes surround arrière ou les enceintes surround avant-haut, vérifiez que le paramètre Pre Out est correctement réglé avant d'exécuter la configuration automatique MCACC (voir page 47). (Voici un exemple expliquant l'utilisation de l'affichage OSD lorsque des enceintes surround arrière sont connectées.)

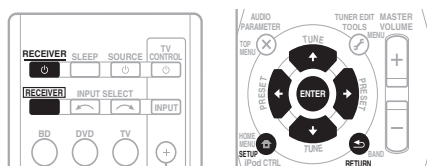

1 Allumez le récepteur et votre téléviseur.

Réglez l'entrée TV de sorte que la connexion à l'appareil se fasse en mode analogique.

2 Connectez le microphone à la prise MCACC SETUP MIC sur le panneau avant.

Assurez-vous qu'il n'y a pas d'obstacles entre les enceintes et le microphone.

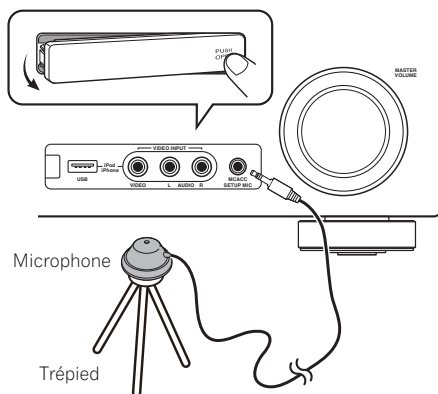

Si vous avez un trépied, utilisez-le pour y placer le microphone afin qu'il soit au niveau des oreilles à votre position d'écoute normale. Sinon, placez le microphone au niveau des oreilles en utilisant une table ou une chaise.

3 Appuyez sur la touche **RECEIVER** de la télécommande, puis sur la touche **SETUP**.

Un affichage à l'écran apparaît sur votre téléviseur. Utilisez les touches **↑/↓/←/→** et **ENTER** de la télécommande pour naviguer dans les écrans et sélectionner des options de menu. Appuyez sur la touche **RETURN** pour sortir du menu actuel.

- Appuyez sur la touche **SETUP** à tout moment pour sortir du menu System Setup.¹

4 Sélectionnez 'Auto MCACC' depuis le menu System Setup puis appuyez sur **ENTER**.²

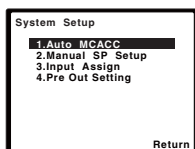

Veillez à faire le moins de bruit possible après avoir appuyé sur **ENTER**. Le système émet une série de tonalités de test pour établir le niveau de bruit ambiant.

5 Suivez les instructions à l'écran.

- Assurez-vous que le microphone est connecté.
- Vérifiez que le caisson de basses est allumé et que le volume est monté.
- Consultez les remarques ci-dessous relatives au bruit de fond et aux autres interférences possibles.

6 Attendez que les tonalités de test ne retentissent plus.

Un rapport de progression est affiché à l'écran pendant que le récepteur émet des tonalités de test afin de déterminer la présence des enceintes dans votre configuration. Essayez de rester aussi silencieux que possible pendant cette opération.

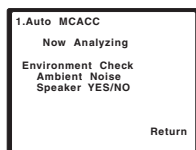

- Pour régler correctement vos enceintes, ne réglez pas le volume pendant que les tonalités de test sont générées.

7 Confirmez la configuration des enceintes.

La configuration affichée à l'écran doit indiquer les enceintes que vous avez réellement installées.

- Lorsque des messages d'erreur s'affichent (par exemple **Too much ambient noise**), sélectionnez **RETRY** après avoir recherché un éventuel bruit ambiant (voir la section *Autres problèmes lors de l'utilisation de la configuration MCACC automatique* à la page 31).

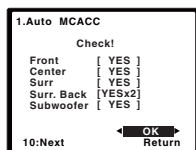

Si la configuration des enceintes affichée n'est pas correcte, utilisez **↑/↓** pour sélectionner l'enceinte et **←/→** modifier la configuration. Lorsque vous avez terminé, passez à l'étape suivante.

Si un message d'erreur (**ERR**) s'affiche dans la colonne de droite, il est possible que vous ayez mal raccordé vos enceintes. Si le fait de sélectionner la touche **RETRY** ne corrige pas le problème, arrêtez le récepteur et vérifiez les raccordements des enceintes.

8 Assurez-vous que 'OK' est sélectionné, puis appuyez sur **ENTER**.

Si l'écran, à l'étape 7, reste affiché 10 secondes sans intervention de votre part, et si vous n'appuyez pas sur la touche **ENTER** à l'étape 8, la configuration MCACC automatique démarre automatiquement, comme illustré ci-dessous.

Remarque

¹ L'économiseur d'écran démarre automatiquement au bout de trois minutes d'inactivité. Si vous annulez la configuration MCACC automatique à n'importe quel moment, le récepteur abandonne la configuration automatiquement et aucun réglage n'est enregistré.

² **MIC IN** clignote lorsque le microphone n'est pas raccordé à la prise MCACC SETUP MIC.

Un rapport de progression apparaît à l'écran pendant que le récepteur émet davantage de tonalités de test afin de déterminer les réglages optimum du récepteur en matière de niveau des canaux, distance des enceintes et calibrage Acoustic Calibration EQ.

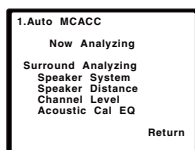

De nouveau, essayez de rester aussi silencieux que possible pendant cette opération. Celle-ci peut prendre 1 à 3 minutes.

9 La configuration MCACC automatique est terminée ! Vous retournez au menu de configuration du système.

Les réglages faits dans la configuration MCACC automatique devraient donner un excellent son surround à votre système, mais il est aussi possible d'ajuster ces réglages manuellement en utilisant le menu System Setup (voir page 42).¹

Autres problèmes lors de l'utilisation de la configuration MCACC automatique

Si l'environnement de la pièce n'est pas optimal pour la configuration MCACC automatique (trop de bruit de fond, écho dans les murs, obstacles entre les enceintes et le microphone) il se peut que les réglages finaux soient incorrects. Vérifiez s'il y a des équipements domestiques (climatiseur, réfrigérateur, ventilateur, etc.) qui pourraient affecter l'environnement et éteignez-les si nécessaire. Si des instructions apparaissent sur l'écran du panneau avant, veuillez les suivre.

- Certains vieux téléviseurs peuvent interférer avec le fonctionnement du microphone. Si cela semble arriver, éteignez le téléviseur pendant la configuration MCACC automatique.

Remarque

- ¹ • Selon les caractéristiques de votre pièce, parfois, des enceintes identiques avec des tailles de cône d'environ 12 cm se retrouveront avec des réglages de taille différents. Vous pouvez corriger le réglage manuellement à l'aide de la section *Réglage des enceintes* à la page 43.
- Le réglage de la distance du subwoofer peut être supérieur à la distance réelle de la position d'écoute. Ce réglage doit être précis (en tenant compte des caractéristiques de retard et de la pièce) et il n'a généralement pas besoin d'être changé.

Écoute de sources à l'aide de votre système



Important

- Les modes d'écoute et de nombreuses fonctions décrites dans la présente section peuvent ne pas être disponibles en fonction de la source, des paramètres et de l'état actuels du récepteur.

Lecture de base

Voici les instructions de base pour lire une source (telle qu'un DVD) avec votre système home cinéma.

1 Allumez les composants de votre système et votre récepteur.

Allumez en premier lieu l'équipement de lecture (par exemple, un lecteur DVD), votre téléviseur¹ et le caisson de graves (si vous en avez un), puis le récepteur (appuyez sur **⏻ RECEIVER**).

- Assurez-vous de débrancher le microphone de configuration.

2 Sélectionnez la fonction d'entrée que vous souhaitez lire.

Vous pouvez utiliser les touches de fonction d'entrée la touche **INPUT SELECT** de la télécommande, ou encore la molette **INPUT SELECTOR** du panneau avant.²

3 Appuyez sur **AUTO/DIRECT** pour sélectionner **AUTO SURROUND**, puis lancez la lecture de la source.³

Si vous lisez un DVD Dolby Digital ou DTS en son surround, vous devez entendre un son surround. Si vous lisez une source stéréo, vous entendez uniquement du son provenant des enceintes avant gauche/droite en mode d'écoute par défaut.

Il est possible de voir l'affichage sur le panneau avant, que la lecture en mode surround s'effectue correctement ou non.

Si vous utilisez une enceinte surround arrière, **D+PLIX** s'affiche pendant la lecture des signaux Dolby Digital à 5.1 canaux et **DTS+NEO:6** s'affiche pour la lecture des signaux DTS à 5.1 canaux.

Si vous n'utilisez pas d'enceinte surround arrière, **D** s'affiche pour la lecture de signaux Dolby Digital.

Si l'affichage ne correspond pas aux signaux présents et au mode d'écoute, vérifiez les liaisons et les réglages.

4 Utilisez la commande du volume pour régler le niveau de celui-ci.

Coupez le volume de votre téléviseur pour que le son provienne intégralement des enceintes connectées à ce récepteur.

Remarque

¹ Assurez-vous que l'entrée vidéo du téléviseur est réglée sur ce récepteur (par exemple, si vous avez raccordé ce récepteur aux prises **VIDEO** de votre téléviseur, assurez-vous que l'entrée **VIDEO** est bien sélectionnée).

² Si vous devez modifier manuellement le type de signal d'entrée, appuyez sur **SIGNAL SEL** (page 41).

³ • Vous devrez peut-être vérifier les réglages de sortie audio numérique de votre lecteur DVD ou de votre récepteur satellite numérique. Celui-ci doit être réglé pour générer du son Dolby Digital, DTS et 88,2 kHz / 96 kHz PCM (2 canaux) ; s'il existe une option pour son MPEG, activez-la pour convertir le son MPEG en PCM.

• Selon votre lecteur DVD ou vos disques sources, il se peut que vous n'obteniez qu'un son analogique 2 canaux (stéréo). Dans ce cas, si vous désirez un son surround multicanal, l'appareil doit être placé en mode d'écoute multicanal.

Lecture en mode Auto

La fonction Auto Surround correspond à l'option d'écoute en mode direct la plus simple. Grâce à cette fonction, le récepteur détecte automatiquement le type de source que vous écoutez et sélectionne un mode de lecture multicanaux ou stéréo selon les besoins.¹



- **Au moment d'écouter une source, appuyez sur AUTO/DIRECT² pour lancer la lecture de la source en mode auto.**

Appuyez sur cette touche plusieurs fois jusqu'à ce que **AUTO SURROUND** s'affiche brièvement (le format de décodage ou de lecture apparaîtra ensuite). Vérifiez les indicateurs de format numérique sur l'afficheur pour suivre le traitement de la source.

Écoute d'une source en son surround

Ce récepteur permet d'écouter n'importe quelle source en son surround. Toutefois, les options disponibles dépendront de la configuration de vos enceintes et du type de source que vous écoutez.

Les modes suivants offrent un son surround de base pour les sources stéréo et multicanaux.



- **Lors de l'écoute d'une source, appuyez sur la touche STANDARD.**

Si la source présente un encodage Dolby Digital, DTS ou Dolby Surround, le format de décodage adéquat sera automatiquement sélectionné et apparaîtra sur l'afficheur.

Lorsque les enceintes surround arrière et les enceintes surround avant-haut ne sont pas raccordées.

Les options suivantes sont disponibles *avec les sources à deux canaux* :

- **DOLBY PLII MOVIE** – Les sons jusqu'à 5.1 canaux sont particulièrement adaptés aux sources cinématographiques
- **DOLBY PLII MUSIC³** – Les sons jusqu'à 5.1 canaux, particulièrement adaptés aux sources musicales
- **DOLBY PLII GAME** – Les sons jusqu'à 5.1 canaux sont particulièrement adaptés aux jeux vidéo
- **NEO:6 CINEMA** – Les sons jusqu'à 5.1 canaux sont particulièrement adaptés aux sources cinématographiques
- **NEO:6 MUSIC** – Offre un son à 5.1 canaux et convient particulièrement à la musique⁴
- **DOLBY PRO LOGIC** – Son surround à 4.1 canaux

Lorsque les enceintes surround avant-haut sont raccordées.

Les options suivantes sont disponibles *avec les sources à deux canaux* :

- **DOLBY PLII MOVIE** – Voir ci-dessus
- **DOLBY PLII MUSIC** – Voir ci-dessus
- **DOLBY PLII GAME** – Voir ci-dessus
- **DOLBY PLII HEIGHT** – Sons jusqu'à 7.1 canaux⁵
- **NEO:6 CINEMA** – Voir ci-dessus
- **NEO:6 MUSIC** – Voir ci-dessus
- **DOLBY PRO LOGIC** – Voir ci-dessus

Remarque

- 1 Les formats stéréo surround (matrix) sont alors décodés au moyen de **NEO:6 CINEMA** ou de **DOLBY PLII MOVIE** (pour plus d'informations sur ces formats de décodage, consultez la section *Écoute d'une source en son surround* au-dessus).
- 2 Pour d'autres options utilisant cette touche, consultez la section *Utilisation des modes Stream Direct* à la page 36.
- 3 Lors de l'écoute de sources à 2 canaux en mode **DOLBY PLII MUSIC**, vous pouvez régler trois paramètres supplémentaires : **C.WIDTH**, **DIMEN.**, et **PNRM.**. Pour plus d'informations sur ces paramètres, consultez la section *Réglage des options audio* à la page 38.
- 4 Lorsque vous écoutez des sources à 2 canaux en mode **NEO:6 CINEMA** ou **NEO:6 MUSIC**, vous avez également la possibilité d'ajuster l'effet **C.IMG** (voir la section *Réglage des options audio* à la page 38).
- 5 Lors de l'écoute de sources à 2 canaux en mode **DOLBY PLII HEIGHT**, il est aussi possible de régler l'effet **H.GAIN** (voir la section *Réglage des options audio* à la page 38).

- Décodage brut – Lecture sans effets
DOLBY PLII, DOLBY PLIIz HEIGHT ou
NEO:6.

Les options suivantes sont disponibles avec les sources multicanaux :

- **DOLBY PLIIz HEIGHT** – Sons jusqu'à 7.1 canaux¹
- Décodage brut – Lecture sans effets
DOLBY PLIIz HEIGHT.

Lorsque l'enceinte surround arrière est raccordée.²

Si vous avez raccordé des enceintes surround arrière, consultez également la section *Utilisation du traitement de canal surround arrière* à la page 37.

Les options suivantes sont disponibles avec les sources à deux canaux :

- **DOLBY PLIIx MOVIE** – Les sons jusqu'à 7.1 canaux sont particulièrement adaptés aux sources cinématographiques
- **DOLBY PLIIx MUSIC** – Les sons jusqu'à 7.1 canaux sont particulièrement adaptés aux sources musicales³
- **DOLBY PLIIx GAME** – Les sons jusqu'à 7.1 canaux sont particulièrement adaptés aux jeux vidéo
- **NEO:6 CINEMA** – Les sons jusqu'à 6.1 canaux sont particulièrement adaptés aux sources cinématographiques
- **NEO:6 MUSIC** – Offre un son à 6.1 canaux et convient particulièrement à la musique⁴
- **DOLBY PRO LOGIC** – Offre un son surround à 4.1 canaux (le son des enceintes surround est mono)

Avec des sources multicanaux, si vous avez raccordé une ou plusieurs enceintes surround arrière et que vous avez sélectionné **SB ON**, vous pouvez choisir (selon le format) :

- **DOLBY PLIIx MOVIE** – Voir ci-dessus (disponible uniquement lorsque vous utilisez deux enceintes surround arrière)
- **DOLBY PLIIx MUSIC** – Voir ci-dessus
- **DOLBY DIGITAL EX** – Offre un son de canal surround arrière pour les sources à 5.1 canaux et un décodage pur pour les sources à 6.1 canaux (par exemple, Dolby Digital Surround EX)
- **DTS-ES** – Permet la lecture à 6.1 canaux des sources DTS-ES encodées
- **DTS NEO:6** – Permet la lecture à 6.1 canaux des sources DTS encodées

Utilisation des effets surround avancés

La fonction surround avancé permet de créer différents effets surround. Essayez différents modes sur différents bandes sonores pour déterminer le mode que vous préférez.



- **Appuyez plusieurs fois sur la touche ADV SURR pour sélectionner un mode d'écoute.**
 - **ACTION** – Convient aux films d'action dotés d'un son dynamique.
 - **DRAMA** – Convient aux films comportant beaucoup de dialogues.
 - **ENT.SHOW** – Convient pour la reproduction de sources musicales.
 - **ADVANCED GAME** – Convient aux jeux vidéo.
 - **SPORTS** – Convient aux programmes sportifs.
 - **CLASSICAL** – Permet de recréer le son d'une grande salle de concert.

Remarque

- Lors de l'écoute de sources à 2 canaux en mode **DOLBY PLIIz HEIGHT**, il est aussi possible de régler l'effet **H.GAIN** (voir la section *Réglage des options audio* à la page 38).
- Si le traitement de canal surround arrière (voir page 37) est désélectionné ou si les enceintes surround arrière sont réglées sur **NO**, **DOLBY PLIIx** devient **DOLBY PLII** (son à 5.1 canaux).
 - Dans les modes offrant un son à 6.1 canaux, le même signal sort des deux enceintes surround arrière.
- Lors de l'écoute de sources à 2 canaux en mode **DOLBY PLIIx MUSIC**, vous pouvez régler trois paramètres supplémentaires : **C.WIDTH**, **DIMEN.**, et **PNRM.**. Pour plus d'informations sur ces paramètres, consultez la section *Réglage des options audio* à la page 38.
- Lorsque vous écoutez des sources à 2 canaux en mode **NEO:6 CINEMA** ou **NEO:6 MUSIC**, vous avez également la possibilité d'ajuster l'effet **C.IMG** (voir la section *Réglage des options audio* à la page 38).

- **ROCK/POP** – Permet de reproduire l'ambiance 'live' pour la musique pop et/ou rock.
- **UNPLUGGED** – Convient à la reproduction de sources musicales acoustiques.
- **EXT.STEREO** – Permet de recréer un son multicanaux à partir d'une source stéréo, en utilisant toutes vos enceintes.

Écoute en mode stéréo

Lorsque vous sélectionnez **STEREO**, la source est seulement reproduite sur les enceintes avant droite et gauche (et éventuellement sur votre caisson de basses (subwoofer) selon vos réglages d'enceintes). Les sources multicanaux Dolby Digital et DTS sont remixées en stéréo.

En mode de contrôle automatique du niveau (ALC), le récepteur ajuste le niveau de lecture en fonction du niveau de la source musicale enregistrée sur un lecteur audio portable.



- **Lors de l'écoute d'une source, appuyez sur STEREO/A.L.C. pour une lecture en mode stéréo.**

Appuyez plusieurs fois pour naviguer entre :

- **STEREO** – L'audio est reproduit selon vos réglages surround et vous pouvez toujours utiliser les fonctions Midnight, Loudness, Phase Control, Sound Retriever et Tone.
- **ALC** – Écoute en mode de contrôle automatique du niveau.
- **F.S.S.ADVANCE** – Reportez-vous à la section *Utilisation de la fonction Front Stage Surround Advance* ci-dessous pour plus d'informations.

Utilisation de la fonction Front Stage Surround Advance

La fonction Front Stage Surround Advance vous permet de créer des effets sonores naturels de type surround en utilisant seulement les enceintes avant et le caisson de basses (subwoofer).



- **Pendant l'écoute d'une source, appuyez sur STEREO/A.L.C. pour sélectionner les modes Front Stage Surround Advance.**
 - **STEREO** – Consultez *Écoute en mode stéréo* au-dessus plus amples informations à ce sujet.
 - **ALC** – Consultez *Écoute en mode stéréo* au-dessus plus amples informations à ce sujet.
 - **F.S.S.ADVANCE** – Produit un effet sonore surround très riche au centre de la zone de convergence acoustique des enceintes avant droite et gauche.

La position **F.S.S.ADVANCE**

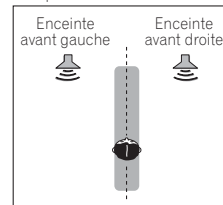

Utilisation des modes Stream Direct

Les modes Stream Direct permettent de reproduire une source de la manière la plus fidèle possible. Toutes les fonctions de traitement de signal non nécessaires sont contournées.



• Lors de l'écoute d'une source, appuyez sur **AUTO/DIRECT** pour sélectionner un mode Stream Direct.

- **AUTO SURROUND** – Voir la section *Lecture en mode Auto* à la page 33.
- **DIRECT** – Les paramètres (configuration des enceintes, niveaux des voies, distance des enceintes) définis lors de l'étape Surround Setup sont appliqués à la source, ainsi que les paramètres dual mono.¹ La source est reproduite avec le nombre de voies que comporte le signal.
- **PURE DIRECT** – Les sources analogiques et PCM sont reproduites sans traitement numérique.

Utilisation de la fonction Sound Retriever

Lorsque des données audio sont supprimées lors de la compression, la qualité du son est souvent amoindrie du fait de l'inégalité de l'image sonore. La fonction Sound Retriever a recours à une nouvelle technologie DSP pour restaurer un son de qualité CD vers des sources audio compressées à 2 canaux en rétablissant la pression sonore et en lissant les artéfacts dentelés restants après la compression.²

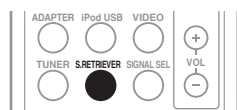

- Appuyez sur la touche **S.RETRIEVER** pour activer/désactiver la fonction Sound Retriever.

Un meilleur son grâce à la fonction Phase Control

La fonction Phase Control de ce récepteur effectue des corrections de phase de manière à permettre à la source du son d'arriver en phase à la position d'écoute, en évitant toute distorsion et/ou coloration indésirables du son (voir l'illustration ci-dessous).

Lors de la lecture multicanaux, les signaux LFE (Low-Frequency Effects) ainsi que les signaux basse fréquence dans chaque canal sont affectés au caisson de basses et à l'enceinte la plus appropriée. Du moins en théorie, ce type de traitement implique cependant un temps de propagation de groupe qui varie selon la fréquence, entraînant une distorsion de la durée de propagation de groupe et ainsi un retard ou un étouffement du son basse fréquence dû au conflit avec d'autres canaux. Lorsque le mode Phase Control est sélectionné, ce récepteur peut reproduire des sons graves puissants sans détériorer la qualité du son d'origine (voir l'illustration ci-dessous).

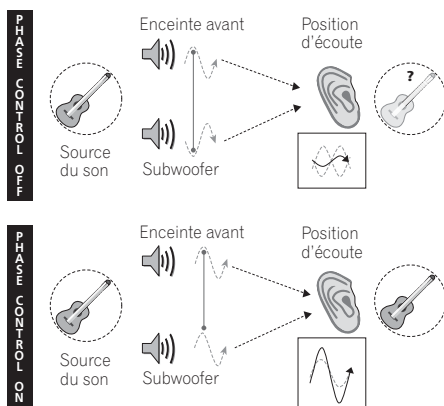

Remarque

- En mode **DIRECT**, les fonctions Phase Control, Acoustic Calibration EQ, Sound Delay, Auto Delay, LFE Attenuate et Center image sont disponibles.
- L'option Sound Retriever s'applique uniquement aux sources à 2 canaux.

La technologie Phase Control garantit une reproduction cohérente du son, grâce à l'utilisation de la correspondance de phase¹ qui permet d'obtenir une image sonore optimale à la position d'écoute. La fonction Phase Control est activée par défaut et nous vous recommandons de la laisser activée pour tous les types de source sonore.

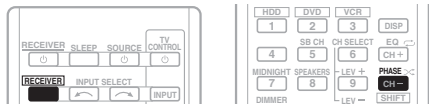

- Appuyez sur la touche **RECEIVER**, puis sur **PHASE** pour activer ou désactiver la fonction Phase Control.

Écoute avec la fonction Acoustic Calibration EQ

Vous pouvez écouter les sources en utilisant la fonction Acoustic Calibration Equalization détaillée dans la section *Configuration automatique du son surround (MCACC)* à la page 29. Reportez-vous à cette section pour plus d'informations sur le calibrage acoustique.

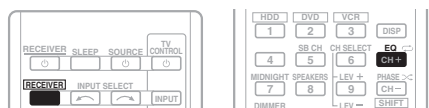

- Lorsque vous écoutez une source, appuyez sur **RECEIVER**, puis sur **EQ** pour sélectionner ou désélectionner Acoustic Calibration EQ.

L'indicateur MCACC situé sur le panneau avant s'allume lorsque la fonction Acoustic Calibration EQ est activée.²

Utilisation du traitement de canal surround arrière

Vous pouvez indiquer au récepteur d'utiliser automatiquement le décodage 6.1 ou 7.1 pour les sources 6.1 encodées (par exemple, Dolby Digital EX ou DTS-ES) ou vous pouvez choisir d'utiliser systématiquement le décodage 6.1 ou 7.1 (par exemple, avec les supports 5.1 encodés). Avec les sources 5.1 encodées, un canal surround arrière est généré, mais le son peut sembler meilleur dans le format 5.1 pour lequel il a été initialement encodé (dans ce cas, vous pouvez simplement désélectionner le traitement de canal surround arrière).

- Dans un système surround 7.1 canaux, les signaux audio qui ont subi un décodage de type matriciel par traitement du canal surround arrière, avec ajout de la fonction Up Mix, sont transmis par les enceintes surround arrière.

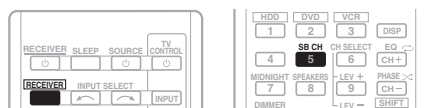

- Appuyez sur **RECEIVER**, puis sur **SB CH** à maintes reprises pour faire défiler les options de canal surround arrière. Chaque pression sur cette touche fait défiler les options suivantes :

Remarque

¹ La correspondance de phase est un facteur très important, qu'il est nécessaire de prendre en compte pour obtenir une reproduction sonore de qualité. Si deux ondes sont 'en phase', elles montent et descendent ensemble, ce qui augmente l'amplitude, la clarté et la présence du signal sonore. Si la crête d'une onde rencontre un creux (comme le montre la section supérieure du diagramme ci-dessus), le son sera 'déphasé' et l'image audio produite sera de mauvaise qualité.

- Si votre caisson de base comporte un commutateur de commande de phase, réglez-le sur le signe plus (+) (ou 0°). L'effet réellement obtenu lorsque **PHASE CONTROL** est réglé sur **ON** sur ce récepteur dépend toutefois du type de caisson de base utilisé. Réglez votre caisson de base de manière à optimiser l'effet. Il est également recommandé de réorienter ou de déplacer le caisson de basses.
- Réglez le commutateur du filtre passe-bas intégré de votre caisson de basses sur OFF. Si ce réglage ne peut pas être effectué sur le caisson de basses, réglez la fréquence de coupure sur une valeur plus élevée.
- Si la distance des enceintes n'est pas réglée correctement, l'effet **PHASE CONTROL** risque de ne pas être optimisé.
- Le mode **PHASE CONTROL** ne peut pas être réglé sur **ON** dans les cas suivants :
 - lorsque le mode **PURE DIRECT** est sélectionné ;
 - lorsqu'un casque est branché.

² Vous ne pouvez pas utiliser la fonction Acoustic Calibration EQ avec le mode Stream Direct et cette fonction n'a aucun effet avec un casque d'écoute.

- **SB ON** – Le décodage matriciel extrayant la composante surround arrière de la composante surround est activé.
- **SB AUTO** – La fonction de décodage matriciel (Matrix) pour générer l'équipement surround arrière à partir de l'équipement surround est activée automatiquement. Le décodage matriciel n'est effectué que si des signaux surround arrière sont détectés dans les signaux d'entrée.
- **SB OFF** – La fonction de décodage matriciel (Matrix) permettant de créer l'équipement surround arrière à partir de l'équipement surround est désactivée.

Réglage de la fonction Up Mix

Dans un système surround à 7.1 canaux dont les enceintes surround sont placées directement à côté de la position d'écoute, le son surround des sources à 5.1 canaux sort par le côté. La fonction Up Mix mélange le son des enceintes surround avec le son des enceintes surround arrière de sorte que le son surround est restitué en diagonale, de l'avant à l'arrière, comme il devrait l'être normalement.¹

- La fonction Up Mix s'avère d'une grande efficacité lorsque les enceintes du système surround à 7.1 canaux sont configurées comme recommandé dans l'exemple de la page 16.
- Dans certains cas, il pourra s'avérer impossible d'obtenir des résultats satisfaisants en raison des positions des enceintes et de la source du son. Dans ce cas, définissez le réglage sur **OFF**.

UP MIX OFF

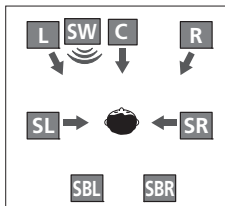

UP MIX ON

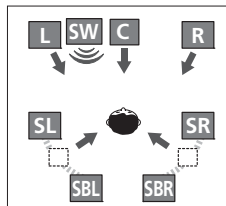

1 Mettez le récepteur en mode de veille.

Remarque

- Réglez sur **ON** indépendamment de ce réglage lors de la lecture de signaux DTS-HD.
- Peut être réglé automatiquement sur **OFF**, même lorsqu'il est réglé sur **ON**, selon le signal d'entrée et le mode d'écoute.

2 Tout en maintenant enfoncé PRESET → sur le panneau avant, maintenez STANDBY/ON enfoncé pendant environ deux secondes.

UP MIX: OFF apparaît et la fonction Up Mix est désactivée. Pour activer cette fonction, effectuez à nouveau les étapes 1 et 2.

- Lorsque la fonction est activée (**ON**), le voyant  (Up Mix) du panneau avant s'allume.

Réglage des options audio

De nombreux réglages audio supplémentaires peuvent être effectués à l'aide du menu **AUDIO PARAMETER**. Si elles ne sont pas expressément marquées comme telles, les options par défaut sont présentées en gras.



Important

- Notez que si un réglage n'apparaît pas dans le menu **AUDIO PARAMETER**, c'est qu'il n'est pas disponible du fait de la source, des paramètres et de l'état actuels du récepteur.

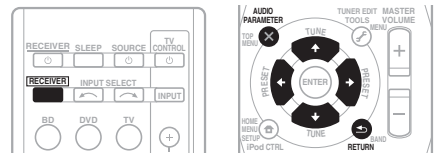

1 Appuyez sur la touche **RECEPTOR** de la télécommande, puis sur la touche **AUDIO PARAMETER**.

2 Utilisez les touches **↑/↓** pour sélectionner le paramètre que vous souhaitez ajuster.

Selon l'état ou le mode du récepteur, certaines options peuvent ne pas être disponibles. Consultez le tableau ci-dessous pour en savoir plus à ce sujet.

3 Utilisez les touches **←/→** pour configurer le paramètre sélectionné.

Consultez le tableau ci-dessous pour connaître les options disponibles pour chaque réglage.

4 Appuyez sur la touche **RETURN** pour valider la sélection et quitter le menu.

Paramètre	Fonction	Option(s)
EQ (Égalisation du calibrage acoustique)	Sélectionne/Désélectionne l'effet de Acoustic Calibration EQ.	ON <i>OFF</i>
S.DELAY (Sound Delay)	Certains moniteurs peuvent présenter un léger retard lors de la retransmission vidéo, de sorte que la bande sonore est légèrement désynchronisée par rapport à l'image. Cette fonction permet d'ajouter un peu de retard pour resynchroniser le son et l'image.	0,0 à 9,0 (images) <i>1 seconde = 25 images (PAL)</i> Réglage par défaut : 0.0
MIDNIGHT^a	Permet de profiter d'un véritable effet surround à faible volume pour les films.	M/L OFF <i>MIDNIGHT</i>
LOUDNESS^a	Permet d'obtenir un bon rendu des graves et des aigus lors de l'écoute de sources musicales à faible volume.	<i>LOUDNESS</i>
S.RTV^b (Sound Retriever)	Lorsque des données audio sont éliminées pendant le procédé de compression WMA/MP3 ^c , la qualité du son est souvent affectée par une image sonore inégale. La fonction Sound Retriever a recours à une nouvelle technologie DSP pour restaurer un son de qualité CD vers des sources audio compressées à 2 canaux en rétablissant la pression sonore et en lissant les artéfacts dentelés restants après la compression.	OFF <i>ON</i>
DUAL MONO^d	Définit la façon dont les bandes son en mode mono double Dolby Digital doivent être lues.	CH1 – Seul le canal 1 est entendu <i>CH2</i> – Seul le canal 2 est entendu <i>CH1 CH2</i> – Les deux canaux sont entendus sur les enceintes avant
DRC (Dynamic Range Control)	Permet de régler le niveau de la plage dynamique des bandes son optimisées pour Dolby Digital, DTS, Dolby Digital Plus, Dolby TrueHD, DTS-HD et DTS-HD Master Audio (cette fonction peut être utile pour l'écoute d'un son surround à faible volume).	AUTO^e <i>MAX</i> <i>MID</i> <i>OFF</i>
LFE ATT (Atténuation LFE)	Certaines sources audio Dolby Digital et DTS incluent des tonalités extrêmement graves. Réglez l'atténuateur LFE de façon à éviter que les tonalités extrêmement graves produisent une distorsion du son émis par les enceintes. L'atténuateur LFE n'applique pas de limitation lorsqu'il est réglé sur 0 dB (valeur recommandée). Lorsqu'il est réglé sur -15 dB, l'atténuateur LFE applique une limitation équivalente à cette valeur. Lorsque OFF est sélectionné, aucun son n'est transmis par le canal LFE.	0 (0 dB) <i>5</i> (-5 dB) <i>10</i> (-10 dB) <i>15</i> (-15 dB) <i>20</i> (-20 dB) ** (OFF)
SACD G.^f (Gain SACD)	Fait ressortir les détails des SACD en optimisant la plage dynamique (pendant le traitement numérique).	0 (dB) <i>+6</i> (dB)
HDMI (HDMI Audio)	Permet de spécifier l'acheminement du signal audio HDMI : sortie sur ce récepteur (<i>amp</i>) ou sur un téléviseur (<i>through</i>). Lorsque THRU est sélectionné, aucun son n'est émis par ce récepteur.	AMP <i>THRU</i>

Paramètre	Fonction	Option(s)
A.DLY (Auto Delay)	Cette fonction corrige automatiquement le retard entre le son et l'image entre les composants raccordés avec un câble HDMI. Le délai d'attente audio est paramétré en fonction de l'état opérationnel de l'écran raccordé avec un câble HDMI. Le délai d'attente vidéo est ajusté automatiquement selon le délai d'attente audio. ⁹	OFF <i>ON</i>
C.WIDTH^h (Center Width) (Disponible uniquement si une enceinte centrale est raccordée)	Étire le canal central entre les enceintes avant droite et gauche ; le son émis semble être plus large (réglages plus hauts) ou au contraire plus étroit (réglages plus bas).	0 à 7 Réglage par défaut : 3
DIMEN.^h (Dimension)	Règle la balance du son surround de l'avant vers l'arrière ; le son émis semble être plus éloigné (réglages négatifs) ou au contraire plus proche (réglages positifs).	-3 à +3 Réglage par défaut : 0
PNRM.^h (Panorama)	Permet d'étendre la configuration stéréophonique à l'avant de façon à inclure les enceintes surround pour créer un effet sonore 'en boucle'.	OFF <i>ON</i>
C.IMGⁱ (Image centrale) (S'applique uniquement si vous utilisez une enceinte centrale)	Ajustez l'image centrale afin de créer un effet stéréo large avec les voix. Ajustez l'effet de 0 (tous les canaux centraux envoyés vers les enceintes avant droite et gauche) à 10 (canaux centraux envoyés vers l'enceinte centrale uniquement).	0 à 10 Réglage par défaut : 3 (NEO:6 MUSIC), 10 (NEO:6 CINEMA)
H.GAIN (Gain haut)	Cette fonction permet de régler la sortie des enceintes avant-haut pour l'écoute en mode DOLBY PLIIz HEIGHT . Lorsque l'option H est activée, le volume sonore des enceintes avant-haut est rehaussé.	<i>L (faible)</i> M (moyen) <i>H (élevé)</i>

- Les options MIDNIGHT/LOUDNESS peuvent être modifiées à tout moment à l'aide de la touche **MIDNIGHT**.
- Vous pouvez modifier à tout moment la fonction Sound Retriever à l'aide de la touche **S.RETRIEVER**.
- Lecture de fichiers WMA et MP3 disponible uniquement via l'entrée iPod/USB.
- Ce réglage fonctionne uniquement pour des bandes son en mode mono double Dolby Digital et DTS.
- Le réglage initial **AUTO** est disponible uniquement pour les signaux Dolby TrueHD. Sélectionnez **MAX** ou **MID** pour les signaux autres que Dolby TrueHD.
- Vous ne devriez avoir aucun problème avec ce réglage pour la plupart des disques SACD, mais si le son présente de la distorsion, il sera préférable de revenir à un gain de **0** dB.
- Cette fonction est disponible uniquement lorsque l'écran connecté prend en charge la capacité de synchronisation audio/vidéo automatique ('synchronisation labiale') pour HDMI. Si le délai d'attente paramétré automatiquement ne vous convient pas, réglez **A.DLY** sur **OFF** et ajustez le délai d'attente manuellement. Pour plus de détails sur la fonction de synchronisation labiale de votre écran, contactez directement votre fabricant.
- Uniquement disponible avec des sources à 2 canaux en mode **DOLBY PLII MUSIC**.
- Uniquement lorsque vous écoutez des sources à 2 canaux en mode **NEO:6 CINEMA** ou **NEO:6 MUSIC**.

Choix du signal d'entrée

Ce récepteur permet de commuter les signaux d'entrée pour les différentes entrées, comme décrit ci-dessous.¹

- **Appuyez sur la touche SIGNAL SEL pour sélectionner le signal d'entrée correspondant au composant source.**

Lorsque **DIGITAL (C1/O1/O2)** ou **HDMI (H)** est sélectionné et que l'entrée audio sélectionnée n'est pas fournie, **A** (analogique) est automatiquement sélectionné.

Chaque pression sur la touche fait défiler les options suivantes :

- **A** – Permet de sélectionner les entrées analogiques.
- **DIGITAL** – Permet de sélectionner l'entrée numérique. L'entrée coaxiale 1 est sélectionnée pour **C1** et l'entrée audio optique 1 ou 2 est sélectionnée pour **O1** ou **O2**.
- **HDMI** – Permet de sélectionner un signal HDMI. Vous pouvez sélectionner **H** pour l'entrée BD, DVD, TV/SAT ou DVR/VCR. Pour ce qui est des autres entrées, vous ne pouvez pas sélectionner **HDMI**.²

En mode **DIGITAL** ou **HDMI**, **DD** s'allume lorsqu'un signal Dolby Digital est reçu, et **DTS** s'allume lorsqu'un signal DTS est reçu.

Lorsque **HDMI** est sélectionné, les voyants **A** et **DIGITAL** sont éteints (voir page 12).

Utilisation du casque d'écoute

- **Insérez le casque d'écoute dans la prise PHONES.**

Le son est émis par le casque d'écoute et non par les enceintes raccordées à ce récepteur. Vous pouvez uniquement sélectionner le mode d'écoute **STEREO** ou **ALC** lorsque le son sort du casque d'écoute.

Remarque

- 1 Lorsque le mode d'entrée numérique (câble optique ou coaxial) est sélectionnée, cet appareil peut lire uniquement les formats de signaux numériques Dolby Digital, PCM (32 kHz à 96 kHz) et DTS (y compris le format DTS 96 kHz/24 bits). Les signaux compatibles via les bornes HDMI sont les suivants : Dolby Digital, DTS, SACD (DSD 2 ch), PCM (fréquences d'échantillonnage de 32 kHz à 192 kHz), Dolby TrueHD, Dolby Digital Plus, DTS-EXPRESS, DTS-HD Master Audio et DVD-Audio (192 kHz compris). Pour les autres formats de signaux numériques, spécifiez **A** (analogique).
 - Un bruit numérique peut se produire lorsqu'un lecteur de LD ou de CD compatible avec le format DTS lit un signal analogique. Pour éviter ce bruit, effectuez les raccordements numériques qui s'imposent (page 23) et réglez l'entrée du signal sur **C1/O1/O2 (DIGITAL)**.
 - Certains lecteurs de DVD n'émettent pas de signaux DTS. Pour de plus amples informations à ce sujet, consultez le mode d'emploi fourni avec votre lecteur de DVD.
- 2 Lorsque l'option **HDMI** (voir la section *Réglage des options audio* à la page 38) est réglée sur **THRU**, le son est transmis par le téléviseur non pas par ce récepteur.

Menu de configuration du système

Utilisation du menu de configuration du système

La section suivante décrit de façon détaillée comment effectuer les réglages adaptés à votre propre utilisation du récepteur et comment régler chaque système d'enceintes séparément selon vos exigences.



Important

- L'affichage à l'écran n'apparaît pas si vous avez effectué la connexion au téléviseur via la sortie HDMI. Utilisez les connexions en composantes ou composite pour configurer le système.

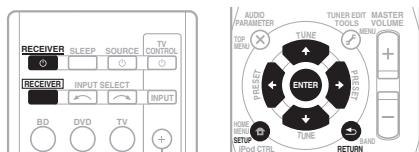

1 Allumez le récepteur et votre téléviseur.

Utilisez la touche **RECEIVER** pour ce faire.¹ Réglez l'entrée TV de sorte que la connexion à l'appareil se fasse en mode analogique.

2 Appuyez sur la touche **RECEIVER** de la télécommande, puis sur la touche **SETUP**.²

Un affichage à l'écran apparaît sur votre téléviseur. Utilisez les touches **↑/↓/←/→** et **ENTER** de la télécommande pour naviguer dans les écrans et sélectionner des options de menu. Appuyez sur **RETURN** pour confirmer et quitter le menu en cours.

- 3 Sélectionnez le réglage que vous voulez ajuster.

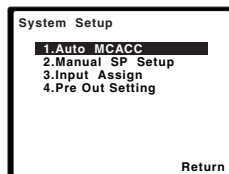

- **Auto MCACC** – Il s'agit d'une configuration surround automatique rapide et efficace (voir la section *Configuration automatique du son surround (MCACC)* à la page 29).
- **Manual SP Setup** – Définit la taille, le nombre, la distance et la balance générale des enceintes que vous avez raccordées (voir la section *Réglage manuel des enceintes* à la page 29).
- **Input Assign** – Vous permet de spécifier les composants raccordés aux entrées vidéo en composantes (voir la section *Menu d'affectation d'entrée* à la page 46).
- **Pre Out Setting** – Permet de spécifier l'utilisation des sorties **PRE OUT** (voir la section *Configuration de l'option Pre Out* à la page 47).

Remarque

- 1 Si un casque est branché sur le récepteur, débranchez-le.
- 2 • Vous ne pouvez pas utiliser le menu de configuration des enceintes lorsque l'entrée iPod/USB est sélectionnée.
 - Appuyez sur la touche **SETUP** à tout moment pour sortir du menu de configuration du système.

Réglage manuel des enceintes

Ce récepteur vous permet d'effectuer des réglages précis afin d'optimiser les performances de son surround. Les réglages ne seront faits qu'une seule fois (sauf si vous changez l'emplacement de vos enceintes ou si vous ajoutez de nouvelles enceintes).

Ces réglages sont destinés à optimiser les performances de votre système, mais si vous êtes satisfait des résultats obtenus avec la fonction de *Configuration automatique du son surround (MCACC)* à la page 29, il n'est pas nécessaire d'effectuer tous ces réglages.

⚠ ATTENTION

- Les tonalités de test utilisées dans la configuration du système sont générées à un volume élevé.

📌 Important

- Selon la configuration **Pre Out**, les paramètres de réglage des enceintes diffèrent. L'affichage OSD de ce mode d'emploi est un cas où la configuration **Pre Out** est réglée sur **Surr. Back**.

1 Sélectionnez 'Manual SP Setup' puis appuyez sur la touche ENTER.

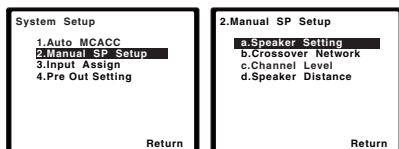

2 Sélectionnez le réglage que vous voulez ajuster.

Si vous effectuez ces réglages pour la première fois, il est préférable de respecter l'ordre suivant :

- **Speaker Setting** – Permet d'indiquer la taille et le nombre des enceintes connectées (voir ci-dessous).
- **Crossover Network** – Définit les fréquences qui seront envoyées vers le subwoofer (page 45).
- **Channel Level** – Réglez l'équilibre global de votre système d'enceintes reportez-vous à la section (page 45).
- **Speaker Distance** – Définit la distance entre la position d'écoute et vos enceintes (page 46).

3 Effectuez les mises au point nécessaires pour chaque réglage en appuyant sur RETURN pour confirmer chaque écran.

Réglage des enceintes

Utilisez ce réglage pour définir la configuration des enceintes (taille, nombre d'enceintes). Il est conseillé de vous assurer que les réglages obtenus avec la fonction de *Configuration automatique du son surround (MCACC)* à la page 29, sont corrects.

1 Sélectionnez 'Speaker Setting' dans le menu Manual SP Setup.

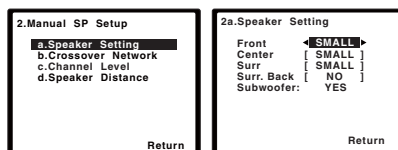

2 Choisissez l'ensemble d'enceintes à régler, puis sélectionnez une taille d'enceinte. Utilisez ←/→ pour sélectionner la taille (et le nombre) de chacune des enceintes suivantes :

- **Front** – Sélectionnez **LARGE** si vos enceintes avant reproduisent de façon fidèle les fréquences graves, ou si vous n'avez pas raccordé de subwoofer. Sélectionnez **SMALL** pour envoyer les fréquences graves vers le subwoofer.¹

📌 Remarque

¹ Si vous sélectionnez **SMALL** pour les enceintes avant, le subwoofer passera automatiquement sur **YES**. En outre, les enceintes centrale, surround, surround arrière et avant-haut ne peuvent pas être réglées sur **LARGE** lorsque les enceintes avant sont réglées sur **SMALL**. Dans ce cas, toutes les fréquences graves sont envoyées vers le subwoofer.

- **Center** – Sélectionnez **LARGE** si votre enceinte centrale reproduit de façon fidèle les fréquences graves, ou sélectionnez **SMALL** pour envoyer les fréquences graves vers les autres enceintes ou vers le subwoofer. Si vous n'avez pas connecté d'enceinte centrale, choisissez **NO** (le canal central est envoyé vers les autres enceintes).
- **Front Height**¹ – Sélectionnez **LARGE** si vos enceintes surround avant-haut reproduisent de façon fidèle les fréquences graves. Sélectionnez **SMALL** pour envoyer les fréquences graves vers les autres enceintes ou le subwoofer. Si vous n'avez pas raccordé d'enceintes avant-haut, choisissez **NO**.
- **Surr** – Sélectionnez **LARGE** si vos enceintes surround reproduisent de façon fidèle les fréquences graves. Sélectionnez **SMALL** pour envoyer les fréquences graves vers les autres enceintes ou le subwoofer. Si vous n'avez pas connecté d'enceintes surround, choisissez **NO** (le son des canaux surround est envoyé vers les autres enceintes).
- **Surr. Back**² – Sélectionnez le nombre d'enceintes surround arrière que vous possédez (une, deux ou zéro).³ Sélectionnez **LARGE** si vos enceintes surround reproduisent de façon fidèle les fréquences graves. Sélectionnez **SMALL** pour envoyer les fréquences graves vers les autres enceintes ou le subwoofer. Si vous n'avez pas raccordé d'enceintes surround arrière, sélectionnez **NO**.
- **Subwoofer** – Les signaux LFE et les fréquences graves des canaux réglés sur **SMALL** sont émis par le subwoofer lorsque **YES** est sélectionné (voir les remarques ci-dessus). Choisissez le réglage **PLUS** si vous désirez que le subwoofer émette des sons graves de façon continue ou si vous souhaitez des graves plus profonds (les fréquences graves qui seraient normalement émises par les enceintes avant et centrale sont également dirigées vers le subwoofer). Si vous n'avez pas raccordé de subwoofer, sélectionnez **NO** (les fréquences graves seront émises par les autres enceintes).

3 Lorsque vous avez terminé, appuyez sur RETURN.

Vous retournez au menu Manual SP Setup.

Astuce

- Si vous possédez un subwoofer et si vous désirez beaucoup de graves, il est tout à fait logique de sélectionner **LARGE** pour vos enceintes avant et **PLUS** pour le subwoofer. Cependant, cette sélection peut ne pas répondre parfaitement à vos attentes en matière de production des graves. En fonction de l'emplacement de vos enceintes dans la pièce, vous pouvez en fait remarquer une diminution de la quantité des graves en raison de l'annulation des basses fréquences. Dans ce cas, essayez de modifier la position ou la direction des enceintes. Si vous n'obtenez pas de bons résultats, écoutez la production des graves lorsque **PLUS** et **YES** sont sélectionnés ou lorsque les enceintes avant sont réglées sur **LARGE** et **SMALL** à tour de rôle et faites confiance à vos oreilles pour décider de la configuration idéale. En cas de problèmes, l'option la plus aisée est de diriger tous les sons graves vers le subwoofer en sélectionnant **SMALL** pour les enceintes avant.

Remarque

- 1 Le paramètre **Front Height** peut-être ajusté uniquement lorsque **Pre Out Setting** est réglé sur **Height**.
 - Si les enceintes surround sont réglées sur **NO**, les enceintes avant-haut sont automatiquement réglées sur **NO**.
- 2 Le paramètre **Surr. Back** peut-être ajusté uniquement lorsque **Pre Out Setting** est réglé sur **Surr. Back**.
- 3 • Si les enceintes surround sont réglées sur **NO**, les enceintes surround arrière sont automatiquement réglées sur **NO**.
 - Si vous ne sélectionnez qu'une seule enceinte surround arrière, assurez-vous que l'amplificateur supplémentaire est raccordé à la borne **PRE OUT L (Single)**.

Réseau de recouvrement

- Réglage par défaut : **100Hz**

Ce réglage établit une coupure entre les sons graves qui sont renvoyés des enceintes réglées sur **LARGE**, ou du subwoofer, et les sons graves qui sont renvoyés des enceintes réglées sur **SMALL**. Il établit également le moment précis de la coupure des sons graves du canal LFE.¹

1 Sélectionnez 'Crossover Network' dans le menu Manual SP Setup.

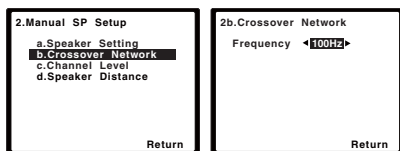

2 Choisissez le point de coupure de fréquence.

Les fréquences qui se trouvent en-dessous de ce point de coupure seront envoyées vers le subwoofer (ou les enceintes **LARGE**).

3 Lorsque vous avez terminé, appuyez sur RETURN.

Vous retournez au menu Manual SP Setup.

Niveau des canaux

À l'aide des réglages de niveau des canaux, vous pouvez régler la balance générale de votre système d'enceintes, un facteur important lors du réglage de votre système de cinéma à domicile.

1 Sélectionnez 'Channel Level' dans le menu Manual SP Setup.

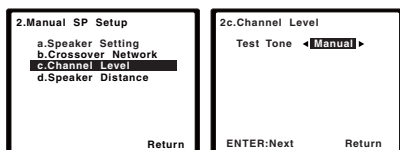

2 Sélectionnez une option de configuration.

- **Manual** – Déplacez la tonalité d'essai manuellement d'une enceinte à l'autre et réglez chaque niveau de canal individuellement.
- **Auto** – Réglez les niveaux des canaux en suivant automatiquement la tonalité d'essai d'une enceinte à l'autre.

3 Confirmez l'option de configuration que vous avez sélectionnée.

Les tonalités d'essai seront lancées lorsque vous aurez appuyé sur **ENTER**. Lorsque le volume aura atteint le niveau de référence, des tonalités de test seront émises.

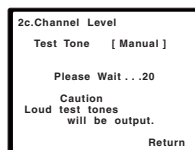

4 Réglez le niveau de chaque canal à l'aide des touches ←/→.

Si vous avez sélectionné **Manual**, utilisez ↑/↓ pour passer d'une enceinte à l'autre. La configuration **Auto** générera des tonalités de test dans l'ordre affiché à l'écran :

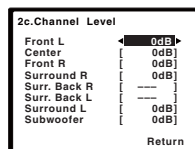

Réglez le niveau de chaque enceinte pendant l'émission de la tonalité d'essai.²

5 Lorsque vous avez terminé, appuyez sur RETURN.

Vous retournez au menu Manual SP Setup.

Remarque

- 1 Pour plus d'informations sur la taille des enceintes et leur sélection, consultez la section *Réglage des enceintes* à la page 43.
- 2 • Si vous utilisez un indicateur Sound Pressure Level (SPL), effectuez les mesures depuis votre principale position d'écoute et ajustez le niveau de chaque enceinte à 75 dB SPL (C-coefficient/lecture lente).
 - La tonalité d'essai du subwoofer est émise à faible volume. Il se peut que vous deviez effectuer un nouveau réglage si l'essai a été réalisé avec une véritable bande son.

Astuce

- Vous pouvez modifier les niveaux des canaux à tout moment en appuyant sur **RECEIVER**, puis sur **CH SELECT** et **LEV +/-** de la télécommande. Vous pouvez également appuyer sur **CH SELECT** et utiliser **↑/↓** pour sélectionner le canal, puis utiliser **←/→** pour ajuster les niveaux des canaux.

Distance des enceintes

Pour obtenir une profondeur sonore et un détachement parfaits de votre système, vous devez préciser la distance qu'il y a entre vos enceintes et la position d'écoute. Le récepteur pourra alors ajouter le délai nécessaire pour l'obtention d'un son surround optimal.

1 Sélectionnez 'Speaker Distance' dans le menu Manual SP Setup.

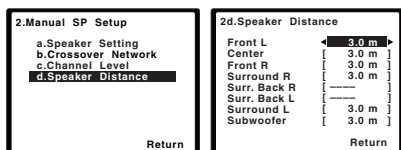

2 Réglez la distance de chaque enceinte à l'aide des touches ←/→.

Vous pouvez régler la distance de chaque enceinte par incréments de 0,1 m.

3 Lorsque vous avez terminé, appuyez sur la touche RETURN.

Vous retournez au menu Manual SP Setup.

Menu d'affectation d'entrée

Il vous suffit d'effectuer des réglages dans le menu Input Assign si vous n'avez pas raccordé votre équipement selon les réglages par défaut pour les entrées vidéo en composantes.

- Réglages par défaut :

Component 1 – BD

Component 2 – DVD

Important

- Si vous raccordez un composant source, quel qu'il soit, au récepteur via une entrée vidéo en composantes, votre téléviseur doit également être raccordé à la sortie **COMPONENT VIDEO OUT** de ce récepteur (il n'est pas possible de reconvertir la vidéo en composantes après avoir affecté une entrée).

Si vos raccordements vidéo en composantes ne respectent pas les raccordements par défaut ci-dessus, vous devrez affecter l'entrée numérotée à l'appareil que vous venez de raccorder (sinon, vous verrez apparaître le signal vidéo d'un autre appareil). Pour plus d'informations à ce sujet, consultez la section *Utilisation des prises femelles vidéo en composantes* à la page 26.

1 Appuyez sur la touche **RECEIVER** de la télécommande, puis sur la touche **SETUP**.

Un affichage à l'écran apparaît sur votre téléviseur. Utilisez les touches **↑/↓/←/→** et **ENTER** de la télécommande pour naviguer dans les écrans et sélectionner des options de menu. Appuyez sur **RETURN** pour confirmer et quitter le menu en cours.

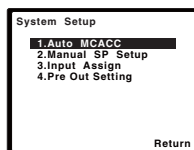

2 Sélectionnez 'Input Assign' à partir du menu System Setup.

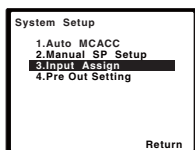

3 Sélectionnez 'Component Input' à partir du menu Input Assign.

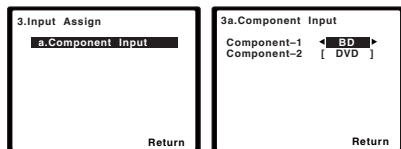

4 Sélectionnez le numéro de l'entrée vidéo en composantes auquel vous avez raccordé votre appareil vidéo.

Les numéros correspondent aux numéros figurant à côté des entrées à l'arrière du récepteur.

5 Sélectionnez l'appareil qui correspond à celui que vous avez raccordé à cette entrée.

Sélectionnez **BD**, **DVD**, **TV**, **DVR** ou **OFF**.

- Utilisez les touches **←/→** et **ENTER** pour ce faire.
- Si vous attribuez l'entrée d'un composant à une fonction déterminée, toutes les entrées de composants préalablement attribuées à cette fonction sont automatiquement déconnectées.
- Assurez-vous d'avoir bien raccordé les câbles audio de l'appareil aux entrées correspondantes à l'arrière du récepteur.

6 Lorsque vous avez terminé, appuyez sur la touche RETURN.

Vous retournez au menu Input Assign.

- Pour plus d'informations sur l'attribution des signaux d'entrée numériques, voir la section *Choix du signal d'entrée* à la page 41.

Configuration de l'option Pre Out

Cette option permet de choisir la connexion qui doit être utilisée avec les sorties **PRE OUT**, entre les enceintes surround arrière et les enceintes surround avant-haut. Un amplificateur supplémentaire est nécessaire pour le raccordement des enceintes.

- Réglage par défaut : **Surr. Back**

1 Appuyez sur la touche **RECEIVER** de la télécommande, puis sur la touche **SETUP**.

Un affichage à l'écran apparaît sur votre téléviseur. Utilisez les touches **↑/↓/←/→** et **ENTER** de la télécommande pour naviguer dans les écrans et sélectionner des options de menu. Appuyez sur **RETURN** pour confirmer et quitter le menu en cours.

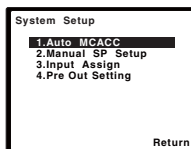

2 Sélectionnez 'Pre Out Setting' à partir du menu System Setup.

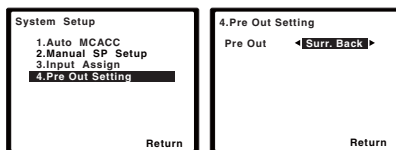

3 Sélectionnez les enceintes à connecter aux sorties PRE OUT, à l'aide des touches **←/→**.

- **Surr. Back** – Raccordez les enceintes surround arrière.
- **Height** – Raccordez les enceintes avant-haut.

4 Lorsque vous avez terminé, appuyez sur la touche RETURN.

Vous retournez au menu de configuration du système.

1 Pour régler une station de radio que vous désirez mémoriser.

Pour plus d'informations à ce sujet, consultez la section *Pour écouter la radio* à la page 48.

2 Appuyez sur la touche TUNER EDIT.

L'écran affiche **PRESET**, puis un **MEM** clignotant et une station pré-réglée.

3 Appuyez sur la touche PRESET ◀/▶ pour sélectionner la station pré-réglée que vous désirez.

Pour cela, vous pouvez aussi utiliser les touches numériques.

4 Appuyez sur la touche ENTER.

Après avoir appuyé sur la touche **ENTER**, le numéro pré-réglé cesse de clignoter et le récepteur mémorise la station.

Pour écouter les stations pré-réglées

Vous devez mémoriser des stations pré-réglées pour avoir accès à cette fonction. Si vous n'avez pas encore mémorisé de stations pré-réglées, consultez la section *Mémorisation de stations pré-réglées* à la page 48.

- **Appuyez sur la touche PRESET ◀/▶ pour sélectionner la station pré-réglée que vous désirez.**

- Vous pouvez aussi utiliser les touches numériques sur la télécommande pour rappeler la station pré-réglée.

Attribution de noms aux stations pré-réglées

Pour faciliter l'identification, vous pouvez attribuer un nom à toutes vos stations pré-réglées.

1 Choisissez la station pré-réglée que vous désirez nommer.

Consultez la section *Pour écouter les stations pré-réglées* ci-dessus pour plus d'informations.

2 Appuyez deux fois sur TUNER EDIT.

Le curseur se trouvant au premier caractère clignote sur l'écran.

3 Saisissez le nom que vous désirez donner à la station.

Le nom peut comporter jusqu'à huit caractères.

- Utilisez les touches **PRESET** ◀/▶ pour sélectionner la position des caractères.
- Utilisez les touches **TUNE** ↑/↓ pour sélectionner les caractères.
- Le nom est mémorisé lorsque vous appuyez sur **ENTER**.



Astuce

- Pour effacer le nom d'une station, suivez les étapes 1 et 2, puis appuyez sur **ENTER** lorsque l'écran est vide. Appuyez sur **TUNER EDIT** lorsque l'écran est vide afin de conserver l'ancien nom.
- Une fois que vous avez attribué un nom à une station pré-réglée, appuyez sur **DISP** pour afficher le nom. Si vous voulez afficher de nouveau la fréquence, appuyez à plusieurs reprises sur **DISP**.

Présentation du système RDS

Le système RDS (système de radiocommunication de données) est utilisé par la plupart des stations de radio FM pour fournir aux auditeurs différents types d'informations—notamment le nom de la station et le type d'émissions diffusées.

L'une des fonctions du système RDS permet d'effectuer une recherche par type de programme. Par exemple, vous pouvez rechercher une station qui diffuse une émission ayant pour type de programme **JAZZ**. Vous pouvez rechercher les types de programmes suivants :¹

NEWS – Informations
AFFAIRS – Analyse de l'actualité

INFO – Informations générales

SPORT – Sport

EDUCATE – Éducation

DRAMA – Pièces

radiophoniques, etc.

CULTURE – Culture nationale ou régionale, théâtre, etc.

SCIENCE – Science et technologie

VARIED – Habituellement programmes de discussion, quiz ou entretiens.

POP M – Musique pop

ROCK M – Musique rock

EASY M – Écoute aisée

LIGHT M – Musique classique 'légère'

CLASSICS – Musique classique 'sérieuse'

OTHER M – Musique ne correspondant à aucune des catégories ci-dessus

WEATHER – Bulletins météorologiques

FINANCE – Rapports de bourse, commerce, ventes, etc.

CHILDREN – Programmes pour enfants

SOCIAL – Affaires sociales

RELIGION – Programmes religieux

PHONE IN – Opinion publique par téléphone

TRAVEL – Voyages et vacances, plutôt

qu'annonces de circulation routière

LEISURE – Loisirs et hobbies

JAZZ – Jazz

COUNTRY – Musique country

NATION M – Musique populaire dans une autre langue que l'anglais

OLDIES – Musique populaire des années 50 et 60

FOLK M – Musique folk

DOCUMENT – Documentaires

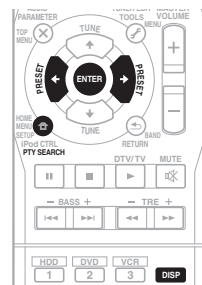
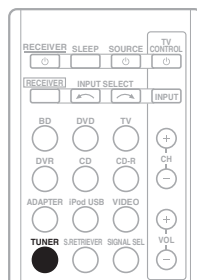

Recherche de programmes RDS

Vous pouvez rechercher un type de programme répertorié ci-dessus.

1 Appuyez sur TUNER puis sur BAND pour sélectionner la bande FM.²

2 Appuyez sur la touche PTY SEARCH. SEARCH apparaît sur l'afficheur.

3 Appuyez sur PRESET ←/→ pour sélectionner le type de programme à écouter.

4 Appuyez sur la touche ENTER pour lancer la recherche du type de programme.

Le système commence à rechercher les stations radio préréglées qui correspondent au type de programme souhaité et arrête la recherche dès qu'il en a trouvée une. Répétez cette opération pour trouver d'autres stations.

Si **NO PTY** est affiché, cela signifie que le tuner n'a pas pu trouver le type de programme que vous cherchiez au moment de la recherche.³

Remarque

¹ De plus, trois autres types de programmes sont disponibles, **ALARMST**, **ALARM** et **NO TYPE**. **ALARM** et **ALARMST** sont utilisés pour les messages urgents. **NO TYPE** s'affiche lorsqu'un type de programme est introuvable.

² La fonction RDS n'est possible que dans la bande FM.

³ RDS n'effectue la recherche que parmi les stations préréglées. Si aucune station n'a été réglée, ou si le type de programme n'a pas pu être trouvé parmi les stations préréglées, **FINISH** signifie que la recherche est terminée.

Affichage d'informations RDS

La touche **DISP** permet d'afficher les différents types d'informations RDS disponibles.¹

- **Appuyez sur DISP pour plus d'informations sur le système RDS.**

Chaque pression fait changer l'affichage dans l'ordre suivant :

- Mode d'écoute
- Volume principal
- Texte radio (**RT**) – Messages transmis par la station de radio. Par exemple, une station de radio interactive propose un numéro de téléphone comme données RT.
- Nom de service du programme (**PS**) – Nom de la station de radio.
- Type de programme (**PTY**) – Indique le type de programme en cours d'émission.
- Fréquence actuelle du tuner (**FREQ**)

Remarque

- ¹ • Si des parasites sont captés pendant que RT défile sur l'affichage, certains caractères peuvent s'afficher de façon incorrecte.
- Si l'affichage RT indique **NO TEXT**, cela signifie qu'aucune donnée RT n'est diffusée par la station de radiodiffusion. L'affichage bascule automatiquement sur l'écran de données PS (si ces données ne sont pas disponibles, **NO NAME** s'affiche).
 - L'affichage PTY peut indiquer **NO PTY**.

Chapitre 8 :

Enregistrement

Faire un enregistrement audio ou vidéo

Vous pouvez enregistrer un contenu audio ou vidéo à partir du syntoniseur intégré ou d'une source audio ou vidéo raccordée au récepteur (un lecteur de CD ou un téléviseur par ex.).

Gardez à l'esprit qu'il n'est pas possible d'effectuer un enregistrement numérique à partir d'une source analogique et vice-versa ; veillez donc à ce que les appareils à partir desquels/vers lesquels vous enregistrez soient raccordés de la même façon. (Pour plus d'informations sur les raccordements, voir la section *Raccordement de votre équipement* à la page 16).

Si vous voulez enregistrer une source vidéo, vous avez aussi besoin d'utiliser le même type de connexion pour la source et pour l'enregistreur. Par exemple, vous ne pourrez pas enregistrer une source raccordée à des prises vidéo composites avec un appareil enregistreur raccordé aux sorties vidéo en composantes (consultez page 26 pour de plus amples informations sur les raccordements vidéo).

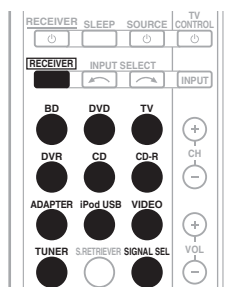

1 Sélectionnez la source que vous désirez enregistrer.

Utilisez les touches **MULTI CONTROL** (ou **INPUT SELECT**).

2 Sélectionnez le signal d'entrée (si nécessaire).

Appuyez sur la touche **RECEIVER** puis sur **SIGNAL SEL** pour sélectionner le signal d'entrée correspondant au composant source (pour plus d'informations à ce sujet à la voir page 41).

3 Préparez la source que vous désirez enregistrer.

Réglez la station de radio, chargez le CD, la source vidéo, le DVD etc.

4 Préparez l'appareil enregistreur.

Insérez une cassette, un MD, une cassette vidéo vierge, etc. dans l'appareil d'enregistrement et réglez les niveaux d'enregistrement.

Consultez le mode d'emploi de l'appareil enregistreur en cas de doute sur la fonction d'enregistrement. La plupart des enregistreurs vidéo règlent le niveau d'enregistrement audio automatiquement—consultez le mode d'emploi de l'appareil enregistreur en cas de doute sur la fonction d'enregistrement.

5 Lancez l'enregistrement, puis la lecture de l'appareil source.¹

Remarque

- Le volume, la balance, la tonalité (graves, aigus, contour) du récepteur, et les effets surround n'ont aucune influence sur le signal d'enregistrement.
- Certaines sources numériques sont protégées contre la copie et ne peuvent être enregistrées qu'en analogique.
- Certaines sources vidéo sont protégées contre la copie. Elles ne peuvent pas être enregistrées.

Commander le reste de votre système

Configurer la télécommande pour commander d'autres composants

La plupart des composants peuvent être affectés à l'une des touches **MULTI CONTROL** en utilisant le code de pré-réglage du fabricant du composant stocké dans la télécommande.

Cependant, veuillez remarquer qu'il y a des cas où seulement certaines fonctions peuvent être contrôlées après affectation du code de pré-réglage adéquat ou bien les codes pour fabricant se trouvant dans la télécommande ne fonctionneront pas pour le modèle que vous utilisez.¹

Remarque

- Pour annuler ou abandonner la configuration, maintenez la touche **RECEIVER**.
- Au bout d'une minute d'inactivité, la télécommande quitte automatiquement l'opération.

Sélectionner directement des codes de pré-réglage

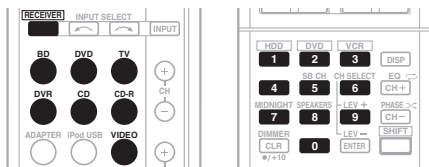

1 Tout en appuyant sur la touche **RECEIVER, maintenez la touche '1' enfoncée pendant trois secondes.**

2 Appuyez sur la touche **MULTI CONTROL pour sélectionner le composant à commander.**

Le composant peut être affecté à la touche **BD**, **DVD**, **TV**, **DVR**, **CD**, **CD-R** ou **VIDEO**.

- Pour affecter des codes pré-réglés à **TV CONTROL**, appuyez ici sur **INPUT**.

3 Utilisez les touches numériques pour entrer le code de pré-réglage.

Les codes de pré-réglage sont indiqués en page 57.

Si vous avez entré le bon code, le composant raccordé se met sous ou hors tension.

La mise sous ou hors tension n'a lieu que si le composant peut être directement allumé par la télécommande.

4 Répétez les étapes 2 et 3 pour essayer un autre code ou entrer un code pour un autre composant à commander.

5 Lorsque vous avez terminé, appuyez sur la touche **RECEIVER.**

Remarque

¹ Les touches **TV CONTROL** servent uniquement à commander un téléviseur (par exemple : codes pour télévision, télévision par câble, télévision par satellite ou télévision numérique).

Suppression de tous les réglages de la télécommande

Vous pouvez effacer tous les pré-réglages et rétablir les réglages d'usine.

- Tout en appuyant sur la touche **RECEIVER**, maintenez la touche '0' enfoncée pendant trois secondes.



Codes de pré-réglages par défaut

Touche MULTI CONTROL	Code de pré-réglage
BD	2 2 5 5
DVD	2 2 5 6
TV	0 2 9 1
DVR	2 2 5 7
VIDEO	1 0 5 3
CD	5 0 0 0
CD-R	5 0 0 1
TV CONTROL	0 2 9 1

Commandes pour les téléviseurs

Cette télécommande permet de commander d'autres équipements audiovisuels après avoir saisi les codes corrects, ou bien en utilisant la méthode d'apprentissage des commandes (pour plus d'informations, voir la section *Commander le reste de votre système* à la page 53). Utilisez les touches **MULTI CONTROL** pour sélectionner le composant.

- Les touches **TV CONTROL** de la télécommande sont destinées à commander le téléviseur affecté à la touche **TV CONTROL INPUT**.

Touche(s)	Fonction	Composants
TV CONTROL 	Allume ou éteint la télévision numérique. Met le téléviseur ou la télévision par câble en mode veille ou en marche.	Télévision numérique Téléviseur câblé/Téléviseur Satellite/Téléviseur
TV CONTROL INPUT	Commute l'entrée téléviseur. (Pas possible avec tous les modèles.)	Téléviseur
TV CONTROL CH +/-	Sélectionne les chaînes.	Téléviseur câblé/Téléviseur Satellite/Téléviseur/Télévision numérique
TV CONTROL VOL +/-	Ajuste le volume du téléviseur.	Téléviseur câblé/Téléviseur Satellite/Téléviseur/Télévision numérique
 SOURCE	Appuyez pour allumer ou éteindre l'appareil affecté à la touche TV .	Téléviseur câblé/Téléviseur Satellite/Téléviseur/Télévision numérique
DTV/TV	Permet de basculer entre les modes d'entrée Télévision numérique et TV analogique pour les téléviseurs Pioneer.	Téléviseur/Télévision numérique
TOP MENU	Commutateurs TEXT ON/OFF pour téléviseurs.	Téléviseur
HOME MENU	Utilisez cette touche comme la touche GUIDE pour la navigation.	Téléviseur câblé/Téléviseur Satellite/Téléviseur/Télévision numérique
RETURN	Permet de sélectionner le sous-titrage codé avec la télévision numérique.	Télévision numérique
Touches numériques	S'utilisent pour sélectionner un chaîne télévision spécifique.	Téléviseur câblé/Téléviseur Satellite/Téléviseur/Télévision numérique
ENTER	Utilisez cette touche pour saisir une chaîne.	Téléviseur câblé/Téléviseur Satellite/Téléviseur/Télévision numérique
MENU	Appuyez pour afficher le menu de la télévision numérique. Permet de sélectionner l'écran menu.	Télévision numérique Téléviseur câblé/Téléviseur Satellite/Téléviseur
 & ENTER	Appuyez sur cette touche pour sélectionner ou ajuster et naviguer parmi les éléments de l'écran de menu.	Téléviseur câblé/Téléviseur Satellite/Téléviseur/Télévision numérique
CH +/-	Sélectionne les chaînes.	Téléviseur câblé/Téléviseur Satellite/Téléviseur/Télévision numérique

Commandes pour autres composants

Cette télécommande peut commander ces composants (BD, DVD, CD, DVR (BDR), VCR, CD-R) après avoir entré les codes corrects ou effectué l'apprentissage des commandes au niveau du récepteur (voir *Commander le reste de votre système* à la page 53 pour en savoir plus). Utilisez les touches **MULTI CONTROL** pour sélectionner le composant.

Touche(s)	Fonction	Composants
⏻ SOURCE	Appuyez sur cette touche pour allumer le composant ou le mettre en veille.	Lecteur de disque Blu-ray, lecteur DVD, lecteur CD, DVR (BDR), VCR, CD-R
⏮	Appuyez sur cette touche pour retourner au début de la piste en cours. Les pressions répétées font sauter au début des pistes précédentes.	
⏭	Appuyez sur cette touche pour avancer au début de la piste suivant. Les pressions répétées font sauter au début des pistes suivantes.	
⏸	Faire une pause dans la lecture ou l'enregistrement.	
▶	Permet de lancer la lecture.	
▶▶	Tenez cette touche enfoncée pour une lecture rapide.	
◀◀	Tenez cette touche enfoncée pour une lecture arrière rapide.	
■	Arrête la lecture (sur certains modèles, la pression de cette touche lorsque le disque est déjà arrêté peut entraîner l'ouverture du plateau).	
Touches numériques	Permettent d'entrer un numéro de titre, de chapitre ou de plage.	
DISP	Appuyez sur cette touche pour afficher des informations.	
TOP MENU	Affiche le menu 'supérieur' du disque d'un lecteur de BD/DVD.	
MENU	Affiche les menus du BD/DVD ou DVR que vous utilisez.	
←→↓↑, ENTER & RETURN	Permet de naviguer dans le menu/les options du BD/DVD.	
HOME MENU	Affiche l'écran HOME MENU.	
CH +/-	Sélectionne les chaînes.	Magnétoscope, Enregistreur vidéo numérique
HDD (SHIFT + 1)	Permet de passer aux commandes du disque dur lors de l'utilisation d'un graveur de HDD/DVD.	Disque dur, Enregistreur DVD/vidéo numérique
DVD (SHIFT + 2)	Permet de passer aux commandes du DVD lors de l'utilisation d'un graveur de HDD/DVD.	Disque dur, Enregistreur DVD/vidéo numérique
VCR (SHIFT + 3)	Active les commandes du VCR lors de l'utilisation d'un enregistreur HDD/DVD/VCR.	Disque dur, Enregistreur DVD/vidéo numérique

Liste des codes de pré-réglage

Vous ne devriez rencontrer aucun problème de commande d'un composant si le fabricant apparaît dans la liste. Il se peut toutefois que certains codes de fabricant figurant dans la liste ne fonctionnent pas pour le modèle que vous utilisez. Il est également possible que seules certaines fonctions puissent être commandées après l'affectation du code de pré-réglage approprié.



Important

- Nous ne garantissons pas le fonctionnement de la télécommande avec les produits indiqués dans la liste. Il est possible que la télécommande ne fonctionne pas avec un appareil même lorsque le code de pré-réglage indiqué est entré.

exemple :

TV	_____	Catégorie
Pioneer	0291	Code de pré-réglage
		Fabricant

TV

Pioneer 0291, 0113, 0295, 0296

A.R. Systems 0155

Acme 0141

Acura 0142, 0154

ADC 0140

Admiral 0138, 0139, 0140, 0145, 0146

Adyson 0141, 0228, 0229

Agashi 0228, 0229

Agazi 0140

Aiko 0141, 0142, 0154, 0155, 0228, 0229

Aim 0155

Aiwa 0199

Akai 0142, 0143, 0149, 0152, 0154, 0155, 0228, 0229

Akiba 0143, 0155

Akura 0140, 0143, 0154, 0155

Alaron 0228

Alba 0125, 0141, 0142, 0143, 0147, 0150, 0152, 0154, 0155, 0190, 0193, 0203, 0228

Alcyon 0132

Allorgan 0229

Alistar 0149, 0155

AMOI 0224

Amplivision 0125, 0141, 0156, 0229

Amstrad 0140, 0142, 0143, 0154, 0155

Anam 0142

Anglo 0142, 0154

Anitech 0132, 0140, 0142, 0154, 0155

Ansonic 0125, 0133, 0142, 0144, 0154, 0155

Arcam 0228, 0229

Arcam Delta 0141

Aristona 0149, 0152, 0155

Arthur Martin 0156

ASA 0138, 0146

Asberg 0132, 0149, 0155

Astra 0142

Asuka 0140, 0141, 0143, 0228, 0229

Atlantic 0141, 0149, 0152, 0155, 0228

Atori 0142, 0154

Auchan 0156

Audiosonic 0125, 0141, 0142, 0143, 0149, 0152, 0155, 0229

AudioTon 0125, 0141, 0229

Ausind 0132

Autovox 0132, 0138, 0140, 0141, 0229

Awa 0228, 0229

Baird 0229

Bang & Olufsen 0138, 0230

Basic Line 0142, 0143, 0149, 0154, 0155, 0229

Bastide 0141, 0229

Baur 0152, 0155

Bazin 0229

Beko 0125, 0150, 0155, 0175

Benq 0219

Beon 0149, 0152, 0155

Best 0125

Bestar 0125, 0149, 0155

Binatone 0141, 0229

Blue Sky 0143, 0155

Blue Star 0151

Boots 0141, 0229

BPL 0151, 0155

Brandt 0148, 0153, 0157, 0159

Brinkmann 0155

Brionvega 0138, 0149, 0152, 0155

Britannica 0141, 0228, 0229

Brunns 0138

BTC 0143

Bush 0142, 0143, 0145, 0147, 0149, 0151, 0152, 0154, 0155, 0180, 0193, 0229

Capsonic 0140

Carena 0155

Carrefour 0147

Cascade 0142, 0154, 0155

Casio 0221

Cathay 0149, 0152, 0155

CCE 0229

Centurion 0149, 0152, 0155

Century 0138

CGE 0125, 0132

Cimline 0142, 0154

City 0142, 0154

Clarivox 0152

Clatronic 0125, 0132, 0140, 0141, 0142, 0143, 0149, 0150, 0154, 0155, 0229

CMS 0228

CMS Hightec 0229

Concorde 0142, 0154

Condor 0125, 0141, 0149, 0150, 0154, 0155, 0228

Contec 0141, 0142, 0147, 0154, 0228

Continental Edison 0148

Cosmel 0142, 0154

Crosley 0132, 0138

Crown 0125, 0132, 0142, 0149, 0150, 0152, 0154, 0155

CS Electronics 0141, 0143, 0228

CTC Clatronic 0144

Cybertron 0143

Daewoo 0128, 0141, 0142, 0149, 0154, 0155, 0169, 0179, 0206, 0228, 0229

Dainichi 0143, 0228

Dansai 0140, 0149, 0152, 0155, 0228, 0229

Dantax 0125, 0152

Dawa 0155

Daytron 0142, 0154

De Graaf 0145

Decca 0141, 0149, 0152, 0155, 0229

Denver 0213, 0218

Desmet 0149, 0152, 0155

Diamant 0155

Diamond 0228

Dixi 0142, 0149, 0152, 0154, 0155, 0229

DTS 0142, 0154

Dual 0141, 0155, 0229

Dual-Tec 0141, 0142

Dumont 0138, 0141, 0144, 0229

Dux 0152

Dynatron 0149, 0152, 0155

Elbe 0125, 0133, 0155, 0229

Elciti 0138

Electa 0151

ELECTRO TECH 0142

Elin 0141, 0149, 0152, 0154, 0155, 0228

Elite 0143, 0149, 0155

Elman 0144

Elta 0142, 0154, 0228

Emerson 0125, 0138, 0155

Epson 0216

Erres 0149, 0152, 0155

ESC 0229

Etron 0142

Eurofeel 0229, 0140

Euroline 0152

Euroman 0125, 0140, 0141, 0149, 0155, 0228, 0229

Europhon 0141, 0144, 0149, 0155, 0228, 0229

Expert 0156

Exquisit 0155

Fenner 0142, 0154

Ferguson 0148, 0152, 0153, 0157

Fidelity 0141, 0145, 0155, 0228
Filsai 0229
Finlandia 0145
Finlux 0132, 0138, 0141, 0144, 0149, 0152, 0155, 0229
Firstline 0141, 0142, 0149, 0154, 0155, 0228, 0229
Fisher 0125, 0138, 0141, 0147, 0150, 0229
Flint 0149, 0155
Formenti 0132, 0138, 0139, 0141, 0152, 0228
Formenti/Phoenix 0228
Fortress 0138, 0139
Fraba 0125, 0155
Friac 0125
Frontech 0140, 0142, 0145, 0146, 0154, 0229
Fujitsu 0229
Fujitsu General 0229
Funai 0140
Galaxi 0155, 0150
Galaxis 0125, 0155
GBC 0142, 0147, 0154
Geant Casino 0156
GEC 0141, 0146, 0149, 0152, 0155, 0229
Geloso 0142, 0145, 0154
General Technic 0142, 0154
Genexxa 0143, 0146, 0149, 0155
Giant 0229
GoldHand 0228
Goldline 0155
Goldstar 0125, 0141, 0142, 0145, 0149, 0152, 0154, 0155, 0228, 0229
Goodmans 0140, 0142, 0147, 0149, 0152, 0154, 0155, 0222, 0229
Gorenje 0125, 0150
GPM 0143
Graetz 0146
Granada 0132, 0141, 0145, 0147, 0149, 0152, 0155, 0156, 0229
Grandin 0142, 0143, 0151, 0152
Gronic 0229
Grundig 0124, 0125, 0132, 0155, 0162
Halifax 0140, 0141, 0228, 0229
Hampton 0141, 0228, 0229
Hanseatic 0125, 0133, 0141, 0142, 0147, 0149, 0152, 0154, 0155, 0229
Hantarex 0142, 0154, 0155
Hantor 0155
Harwood 0154, 0155
HCM 0140, 0141, 0142, 0151, 0154, 0155, 0229
Hema 0154, 0229
Higashi 0228
HiLine 0155
Hinari 0142, 0143, 0147, 0149, 0152, 0154, 0155
Hisawa 0143, 0151, 0156
Hitachi 0137, 0141, 0145, 0146, 0147, 0155, 0191, 0226, 0229
Hornophon 0149, 0155
Hoshai 0143
Huanyu 0141, 0228
Hygashi 0141, 0228, 0229
Hyper 0141, 0142, 0154, 0228, 0229
Hypson 0140, 0141, 0149, 0151, 0152, 0155, 0156, 0229
Iberia 0155
ICE 0140, 0141, 0142, 0143, 0149, 0154, 0155, 0228, 0229
ICeS 0228
Imperial 0125, 0132, 0146, 0149, 0150, 0155
Indiana 0149, 0152, 0155
Ingelsen 0146
Ingersol 0142, 0154
Inno Hit 0132, 0141, 0142, 0143, 0149, 0152, 0154, 0155, 0229
Innovation 0140, 0142
Interactive 0125
Interbuy 0142, 0154
Interfunk 0125, 0138, 0146, 0149, 0152, 0155
International 0228
Intervision 0125, 0140, 0141, 0144, 0155, 0229
Irradio 0132, 0142, 0143, 0149, 0152, 0154, 0155
Isukai 0143, 0155
ITC 0141, 0229
ITS 0143, 0149, 0151, 0155, 0228
ITT 0142, 0146
ITV 0142, 0155
JVC 0134, 0135, 0147, 0149, 0192
Kaisui 0141, 0142, 0143, 0151, 0154, 0155, 0228, 0229
Kamosonic 0141
Kamp 0141, 0228
Kapsch 0146
Karcher 0125, 0141, 0142, 0152, 0155
Kawasho 0228
Kendo 0125, 0144, 0145, 0155
KIC 0229
Kingsley 0141, 0228
Kneissel 0125, 0133, 0155
Kolster 0149, 0155
Konka 0143
Korpel 0149, 0152, 0155
Korting 0125, 0138
Kosmos 0155
Koyoda 0142
KTV 0141, 0229
Kyoto 0228, 0229
Lasat 0125
Lenco 0142, 0154
Lenoir 0141, 0142, 0154
Leyco 0140, 0149, 0152, 0155
LG 0125, 0136, 0141, 0142, 0145, 0149, 0152, 0154, 0155, 0186, 0189, 0196, 0220, 0228, 0229
LG/GoldStar 0129
Liesenk 0152
Liesenkotter 0155
Life 0140, 0142
Lifetek 0140, 0142, 0154, 0155
Lloyds 0154
Loewe 0125, 0133, 0155, 0166, 0167
Loewe Opta 0138, 0149, 0152
Luma 0145, 0152, 0154, 0155
Lumatron 0145, 0149, 0152, 0155, 0229
Lux May 0149
Luxor 0141, 0145, 0229
M Electronic 0141, 0142, 0146, 0148, 0149, 0152
Magnadyne 0138, 0144, 0152
Magnafon 0132, 0141, 0144, 0228
Magnum 0140, 0142
Mandor 0140
Manesth 0140, 0141, 0149, 0152, 0155, 0229
Marantz 0149, 0152, 0155
Marelli 0138
Mark 0149, 0152, 0154, 0155, 0228, 0229
Masuda 0229
Matsui 0141, 0142, 0145, 0147, 0149, 0152, 0154, 0155, 0229
Mediator 0149, 0152, 0155
Medion 0140, 0142, 0155
M-Electronic 0154, 0155, 0228, 0229
Melvox 0156
Memorex 0142, 0154
Memphis 0142, 0154
Mercury 0154, 0155
Metz 0138, 0299, 0300, 0301, 0302
Micromaxx 0140, 0142
Microstar 0140, 0142
Minerva 0132
Minoka 0149, 0155
Mitsubishi 0138, 0147, 0149, 0155, 0200
Mivar 0125, 0132, 0133, 0141, 0228, 0229
Motion 0132
MTC 0125, 0228
Multi System 0152
Multitech 0125, 0141, 0142, 0144, 0145, 0147, 0152, 0154, 0155, 0228, 0229
Murphy 0141, 0228
Naonis 0145
NEC 0147, 0229
Neckermann 0125, 0138, 0141, 0145, 0149, 0150, 0152, 0155, 0229
NEI 0149, 0152, 0155
Neufunk 0154, 0155
New Tech 0142, 0149, 0154, 0155, 0229
New World 0143
Nicamagic 0141, 0228
Nikkai 0140, 0141, 0143, 0149, 0152, 0154, 0155, 0228, 0229
Nobliko 0132, 0141, 0144, 0228
Nokia 0146
Nordic 0229
Nordmende 0138, 0146, 0148, 0149
Nordvision 0152
Novatronic 0155
Oceanic 0146, 0156
Okano 0125, 0150, 0155
ONCEAS 0141
Opera 0155
Orbit 0149, 0155
Orion 0142, 0149, 0152, 0154, 0155, 0194
Orline 0155
Osaki 0140, 0141, 0143, 0155, 0229
Oso 0143
Otto Versand 0139, 0141, 0147, 0149, 0151, 0152, 0155, 0229
Pael 0141, 0228
Palladium 0125, 0141, 0150, 0155, 0229
Palsonic 0229
Panama 0140, 0141, 0142, 0154, 0155, 0228, 0229
Panasonic 0123, 0146, 0155, 0158, 0164, 0214, 0217
Panavision 0155
Pathe Cinema 0125, 0133, 0141, 0156, 0228
Pausa 0142, 0154
Perdio 0155, 0228
Perfekt 0155
Philco 0125, 0132, 0138, 0155
Philharmonic 0141, 0229
Philips 0115, 0117, 0138, 0141, 0149, 0152, 0155, 0160, 0163, 0165, 0170, 0171, 0173, 0174, 0182, 0183, 0195, 0196, 0202, 0205, 0212, 0215
Phoenix 0125, 0138, 0149, 0152, 0155, 0228
Phonola 0138, 0149, 0152, 0155, 0228
Plantron 0140, 0149, 0154, 0155
Playsonic 0229
Poppy 0142, 0154
Prandoni-Prince 0132, 0145
Precision 0141, 0229
Prima 0142, 0146, 0154
Profex 0142, 0154
Profi-Tronic 0149, 0155
Proline 0149, 0155
Prosonic 0125, 0141, 0152, 0155, 0228, 0229, 0232
Protech 0140, 0141, 0142, 0144, 0149, 0152, 0229
Provision 0152, 0155
Pye 0149, 0152, 0155, 0198
Pymi 0142, 0154
Quandra Vision 0156
Quelle 0140, 0141, 0149, 0152, 0155, 0229
Questa 0147
Radialva 0155

Radio Shack 0155
Radiola 0149, 0152, 0155, 0229
Radiomarelli 0138, 0155
Radiotone 0125, 0149, 0154, 0155
Rank 0147
Recor 0155
Redstar 0155
Reflex 0155
Revox 0125, 0149, 0152, 0155
Rex 0140, 0145, 0146
RFT 0125, 0133, 0138
Rhapsody 0228
R-Line 0149, 0152, 0155
Roadstar 0140, 0142, 0143, 0154
Robotron 0138
Rowa 0228, 0229
Royal Lux 0125
RTF 0138
Saba 0138, 0146, 0148, 0153, 0157, 0159
Saisho 0140, 0141, 0142, 0154, 0229
Salora 0145, 0146
Sambers 0132, 0144
Samsung 0119, 0120, 0125, 0140, 0141, 0142, 0149, 0150, 0152, 0154, 0155, 0177, 0178, 0181, 0204, 0208, 0228, 0229
Sandra 0141, 0228, 0229
Sansui 0149, 0155
Sanyo 0125, 0133, 0141, 0147, 0154, 0187, 0228, 0229
SBR 0152, 0155
SCHAUB LORENTZ 0146
Schneider 0141, 0143, 0149, 0152, 0155, 0190, 0229
SEG 0140, 0141, 0144, 0147, 0152, 0154, 0155, 0190, 0228, 0229
SEI 0155
SEI-Sinudyne 0138, 0144, 0146
Seleco 0145, 0146, 0147
Secora 0142, 0154
Senra 0154
Serino 0228
Sharp 0130, 0131, 0139, 0147, 0184, 0207
Siarem 0138, 0144, 0155
Sierra 0149, 0155
Siesta 0125
Silva 0228
Silver 0147
Singer 0138, 0144, 0156
Sinudyne 0138, 0144, 0152, 0155
Skantic 0146
Solavox 0146
Sonitron 0125, 0229
Sonoko 0140, 0141, 0142, 0149, 0152, 0154, 0155, 0229
Sonorol 0146, 0156
Sontec 0125, 0149, 0152, 0155
Sony 0116, 0118, 0142, 0147, 0161, 0168, 0172, 0185, 0188, 0197, 0201, 0211, 0225, 0227
Sound & Vision 0143, 0144
Soundwave 0149, 0152, 0155
Standard 0141, 0142, 0143, 0149, 0154, 0155, 0229
Starlight 0152
Starlite 0154, 0155
Stenway 0151
Stern 0145, 0146
Strato 0154, 0155
Stylandia 0229
Sunkai 0142
Sunstar 0154, 0155
Sunwood 0142, 0149, 0154, 0155
Superla 0141, 0228, 0229
SuperTech 0154, 0155, 0228
Supra 0142, 0154
Susumu 0143
Sutron 0142, 0154
Sydney 0141, 0228, 0229
Sysline 0152
Sytong 0228
Tandy 0139, 0141, 0143, 0146, 0229
Tashiko 0144, 0145, 0147, 0228, 0229
Tatung 0141, 0149, 0152, 0155, 0229
TCM 0140, 0142
Teac 0155, 0229
Tec 0141, 0142, 0154, 0229
TEDELEX 0229
Teleavia 0148
Telecor 0155, 0229
Telefunken 0148, 0149, 0155, 0157
Telegazi 0155
Telemeister 0155
Telesonic 0155
Telestarch 0155
Teletech 0142, 0152, 0154, 0155
Teleton 0141, 0229
Televideon 0228
Televiso 0156
Tensai 0142, 0143, 0149, 0154, 0155, 0229
Tesmet 0149
Tevion 0140, 0142
Texet 0141, 0154, 0228, 0229
Thomson 0121, 0122, 0141, 0148, 0149, 0153, 0155, 0157, 0159, 0210
Thorn 0152, 0155
Tokai 0149, 0155, 0229
Tokyo 0141, 0228
Tomashi 0151
Toshiba 0126, 0127, 0147, 0176, 0209, 0229
Towada 0146, 0229
Trakton 0229
Trans Continens 0155, 0229
Transtec 0228
Trident 0229
Triumph 0155
Vestel 0145, 0146, 0149, 0150, 0152, 0155, 0229
Vexa 0142, 0152, 0154, 0155
Victor 0147, 0149
VIDEOLIGIC 0228
Videologique 0141, 0143, 0228, 0229
VideoSystem 0149, 0155
Videotechnic 0228, 0229
Viewsonic 0223
Visiola 0141, 0228
Vision 0149, 0155, 0229
Vortec 0149, 0152, 0155
Voxson 0132, 0138, 0145, 0146, 0149, 0155
Waltham 0141, 0155, 0229
Watson 0149, 0152, 0155
Watt Radio 0141, 0144, 0228
Wega 0138, 0147, 0155
Wegavox 0154
Weltblick 0149, 0152, 0155, 0229
White Westinghouse 0141, 0144, 0152, 0155, 0228
Xrypton 0155
Yamishi 0155, 0229
Yokan 0155
Yoko 0125, 0140, 0141, 0142, 0143, 0149, 0152, 0154, 0155, 0228, 0229
Yorx 0143
Zanussi 0145, 0229

DVD

*Si les commandes ne fonctionnent pas avec les codes de préréglage ci-dessous, essayez d'utiliser les codes de préréglages indiqués pour les produits **BD, DVR (BDR, HDR)**.*

Pioneer 2256, 2014	Easy Home 2185	MiCO 2180	Scott 2120, 2187
AEG 2188	Eclipse 2180	Micromaxx 2097	SEG 2116, 2178, 2181, 2189
Aiwa 2149	Electrohome 2188	Microstar 2097	Sharp 2097, 2141, 2174
Akai 2096	Elin 2188	Minoka 2188	Sigmatex 2185
Akura 2186	Elta 2142, 2188	Mizuda 2184, 2185	Silva 2186
Alba 2122, 2133, 2143	Enzer 2178	Monyoka 2178	Singer 2180, 2181
Amitech 2188	Finlux 2180, 2188	Mustek 2101	Skymaster 2153, 2181
AMW 2189	Gericom 2145	Mx Onda 2180	Skyworth 2186
Awa 2189	Global Solutions 2181	Naiko 2188	Slim Art 2188
Bang & Olufsen 2191	Global Sphere 2181	Neufunk 2178	SM Electronic 2181
Bellagio 2189	Goodmans 2122, 2165, 2184	Nevir 2188	Sony 2104, 2108, 2123, 2124, 2125, 2150, 2175
Best Buy 2185	Graetz 2178	NU-TEC 2177	Soundmaster 2181
Brainwave 2188	Grundig 2148	Onkyo 2167	Soundmax 2181
Brandt 2112, 2139	Grunkel 2188	Optim 2179	Spectra 2189
Bush 2122, 2143, 2177, 2184	H&B 2184	Optimus 2099	Standard 2181
Cambridge Audio 2180	Haaz 2180, 2181	Orava 2184	Star Cluster 2181
CAT 2182, 2183	HiMAX 2185	Orbit 2189	Starmedia 2184
Centrum 2183	Hitachi 2110, 2178, 2185	Orion 2156	Sunkai 2188
CGV 2180, 2188	Innovation 2097	P&B 2184	Supervision 2181
Cinetec 2189	JVC 2119, 2136, 2152	Pacific 2181	Synn 2181
Clatronic 2184	Kansai 2190	Panasonic 2113, 2114, 2121, 2127, 2131, 2170	Tatung 2130, 2188
Coby 2190	Kennex 2188	Philips 2100, 2106, 2117, 2118, 2126, 2134, 2157	TCM 2097
Conia 2177	Kenwood 2146	Pointer 2188	Teac 2162, 2177, 2181
Continental Edison 2189	KeyPlug 2188	Portland 2188	Tec 2186
Crown 2188	Kiiri 2188	Powerpoint 2189	Technika 2188
C-Tech 2181	Kingavon 2184	Prosonic 2190	Telefunken 2183
CyberHome 2103, 2132	Kiss 2178	Provision 2184	Tensai 2188
Daenyx 2189	Koda 2184	Raite 2178	Tevion 2097, 2181, 2187
Daewoo 2130, 2154, 2188, 2189	KXD 2185	RedStar 2186, 2188, 2190	Thomson 2098, 2112, 2155, 2159
Daewoo International 2189	Lawson 2181	Reoc 2181	Tokai 2178, 2186
Dalton 2187	Lecson 2179	Roadstar 2116, 2184	Toshiba 2102, 2156, 2168, 2169, 2172
Dansai 2179, 2188	Lenco 2184, 2188	Ronin 2189	TRANScontinents 2189
Daytek 2105, 2128, 2189	LG 2111, 2115, 2135, 2138, 2160, 2171	Rowa 2177	Trio 2188
Dayton 2189	Life 2097	Rownsonic 2183	TruVision 2185
DEC 2184	Lifeotec 2097	Saba 2112, 2139	Wharfedale 2180, 2181
Decca 2188	Limit 2181	Sabaki 2181	Xbox 2098
Denon 2161, 2163	Loewe 2151	Saivod 2188	Xlogic 2181, 2188
Denver 2164, 2184, 2186, 2190	LogicLab 2181	Samsung 2110, 2137, 2158, 2173, 2176	XMS 2188
Denzel 2178	Magnavox 2184	Sansui 2180, 2181, 2188	Yamada 2189
Diamond 2180, 2181	Majestic 2190	Sanyo 2140, 2166	Yamaha 2106
DK Digital 2129	Marantz 2157	ScanMagic 2101	Yamakawa 2178, 2189
Dmtech 2095	Marquant 2188	Schaub Lorenz 2188	Yukai 2101, 2147
Dual 2178	Matsui 2139	Schneider 2095	
DVX 2181	Mecotek 2188	Scientific Labs 2181	
	Medion 2097		

BD

*Si les commandes ne fonctionnent pas avec les codes de préréglage ci-dessous, essayez d'utiliser les codes de préréglages indiqués pour les produits **BD, DVR (BDR, HDR)**.*

Pioneer 2255, 2192, 2281	JVC 2290, 2291, 2293, 2294, 2295, 2296	Onkyo 2289	Sony 2283, 2284, 2285, 2292
Denon 2310, 2311, 2312	LG 2286, 2287	Panasonic 2277, 2278, 2279	Toshiba 2288, 2262
Hitachi 2307, 2308, 2309	Marantz 2302, 2303	Philips 2280	Yamaha 2297, 2298, 2299
	Mitsubishi 2300, 2301	Samsung 2282	
		Sharp 2304, 2305, 2306	

DVR (BDR, HDR)

*Si les commandes ne fonctionnent pas avec les codes de préréglage ci-dessous, essayez d'utiliser les codes de préréglages indiqués pour les produits **DVD, BD**.*

Pioneer 2257, 2193, 2258, 2259, 2260, 2261, 2264, 2265, 2266, 2270	Panasonic 2263, 2269	Sony 2268, 2271, 2272, 2273, 2276
	Sharp 2267, 2275	Toshiba 2274

Enregistreur vidéo numérique

- Pioneer** 1053, 1108
Adyson 1050
Aiwa 1033, 1034, 1035
Akai 1034
Akiba 1040, 1050
Akura 1034, 1040, 1050
Alba 1035, 1036, 1037, 1040, 1050, 1051
Ambassador 1037
Amstrad 1033, 1050, 1051
Anitech 1040, 1050
ASA 1038, 1039
Asuka 1033, 1038, 1039, 1040, 1050
Audiosonic 1051
Baird 1033, 1034, 1036, 1051
Bang & Olufsen 1052
Basic Line 1035, 1036, 1037, 1040, 1050, 1051
Baur 1039
Bestar 1036, 1037, 1051
Black Panther Line 1036, 1051
Blaupunkt 1039
Bondstec 1037, 1050
Bush 1035, 1036, 1040, 1050, 1051
Cathay 1051
Catron 1037
CGE 1033, 1034
Cimline 1035, 1040, 1050
Clatronic 1037, 1050
Condor 1036, 1037, 1051
Crown 1036, 1037, 1040, 1050, 1051
Daewoo 1036, 1037, 1051
Dansai 1040, 1050, 1051
Dantax 1035
Daytron 1036, 1051
De Graaf 1039
Decca 1033, 1034, 1039
Denko 1050
Dual 1034, 1051, 1060
Dumont 1033, 1039
Elbe 1051
Elcatech 1050
Elsay 1050
Elta 1040, 1050, 1051
Emerson 1050
ESC 1036, 1051
Etzuko 1040, 1050
Ferguson 1034
Fidelity 1033, 1050
Finlandia 1039
Finlux 1033, 1034, 1039
Firstline 1035, 1038, 1040, 1050
Flint 1035
Formenti/Phoenix 1039
Frontech 1037
Fujitsu 1033
Funai 1033
Galaxy 1033
GBC 1037, 1040
GEC 1039
Geloso 1040
General 1037
General Technic 1035
GoldHand 1040, 1050
Goldstar 1033, 1048
Goodmans 1033, 1036, 1037, 1038, 1040, 1050, 1051
Graetz 1034
Granada 1039
Grandin 1033, 1036, 1037, 1038, 1040, 1050, 1051
Grundig 1039, 1040
Hanseatic 1038, 1039, 1051
Harwood 1050
HCM 1040, 1050
Hinari 1035, 1040, 1050, 1051
Hisawa 1035
Hitachi 1033, 1034, 1039, 1045
Hypson 1035, 1040, 1050, 1051
Impego 1037
Imperial 1033
Inno Hit 1036, 1037, 1039, 1040, 1050, 1051
Innovation 1035
Interbuy 1038, 1050
Interfunk 1039
Intervision 1033, 1051
Irradio 1038, 1040, 1050
ITT 1034
ITV 1036, 1038, 1051
JVC 1034, 1046
Kaisui 1040, 1050
Karcher 1039
Kendo 1035, 1036, 1037, 1050
Korpel 1040, 1050
Kyoto 1050
Lenco 1036
Leyco 1040, 1050
LG 1033, 1038, 1049
Lifetec 1035
Loewe Opta 1038, 1039
Logik 1040, 1050
Lumatron 1036, 1051
Luxor 1050
M Electronic 1033
Manesth 1040, 1050
Marantz 1039
Mark 1051
Matsui 1035, 1038
Matsushita 1033, 1039
Mediator 1039
Medion 1035
Memorex 1033, 1038
Memphis 1040, 1050
Micromaxx 1035
Microstar 1035
Migros 1033
Multitech 1033, 1037, 1039, 1040, 1050
Murphy 1033
NEC 1034
Neckermann 1034, 1039
NEI 1039
Nesco 1040, 1050
Nikkai 1037, 1050, 1051
Nokia 1034, 1051
Nordmende 1034
Oceanic 1033, 1034
Okano 1035, 1050, 1051
Orion 1035
Orson 1033
Osaki 1033, 1038, 1040, 1050
Otto Versand 1039
Palladium 1034, 1038, 1040, 1050
Panasonic 1043
Pathe Marconi 1034
Perdio 1033
Philco 1050
Philips 1039, 1045, 1052
Phonola 1039
Portland 1036, 1037, 1051
Prinz 1033
Profex 1040
Proline 1033
Prosonic 1035, 1051
Pye 1039
Quelle 1033, 1039
Radialva 1050
Radiola 1039
Rex 1034
RFT 1037, 1039, 1050
Roadstar 1036, 1038, 1040, 1050, 1051
Royal 1050
Saba 1034
Saisho 1035, 1040
Samsung 1041
Samurai 1037, 1050
Sansui 1034
Saville 1051
SBR 1039
Schaub Lorenz 1033, 1034
Schneider 1033, 1035, 1036, 1037, 1038, 1039, 1040, 1050, 1051
SEG 1040, 1050, 1051
SEI-Sinudyne 1039
Seleco 1034
Sentra 1037, 1050
Sentron 1040, 1050
Sharp 1042
Shintom 1040, 1050
Shivaki 1038
Siemens 1038
Silva 1038
Silver 1051
Sinudyne 1039
Solavox 1037
Sonnaclair 1050
Sonoko 1036, 1051
Sontec 1038
Sony 1044
Standard 1036, 1051
Stern 1051
Sunkai 1035
Sunstar 1033
Suntronic 1033
Sunwood 1040, 1050
Symphonic 1050
Taisho 1035
Tandberg 1051
Tashiko 1033
Tatung 1033, 1034, 1039
TCM 1035
Teac 1051
Tec 1037, 1050, 1051
Teleavia 1034
Telefunken 1034
Teletex 1050, 1051
Tenosal 1040, 1050
Tensai 1033, 1038, 1040, 1050
Tevion 1035
Thomson 1034, 1048
Thorn 1034
Tokai 1038, 1040, 1050
Tonsai 1040
Toshiba 1034, 1039, 1047
Towada 1040, 1050
Towika 1040, 1050
TVA 1037
Uher 1038
Ultronex 1051
United Quick Star 1036, 1051
Universum 1033, 1038, 1039
Video 1035
Weltblick 1038
Yamishi 1040, 1050
Yokan 1040, 1050
Yoko 1037, 1038, 1040, 1050

Décodeur satellite

- Pioneer** 6220, 6219, 6204
@sat 6251
@Sky 6238
ABSat 6180
Acoustic Solutions 6217
ADB 6174
Akai 6214
Akura 6228
Alba 6176, 6200, 6180, 6217
Allsat 6214
Alltech 6180
Allvision 6252, 6238, 6199
Amitronica 6180
Ampere 6256, 6261
Amstrad 6202, 6243, 6256, 6261, 6236, 6180
Anglo 6180
Ankaro 6180
Ansonic 6245
Anttron 6200
Apollo 6176
Apro 6232
Arcos 6192
Arcus 6193
Armstrong 6214
Arnion 6251
ASA 6230
Asat 6214
ASCI 6213, 6238
ASLF 6180
AssCom 6220
Astra 6255, 6180
Astratec 6268, 6269
Astell 6202
Astro 6177, 6236, 6255, 6200, 6246, 6215, 6222, 6243
Atlanta 6245
Atsat 6251
AtSky 6238
Audioline 6232
Audioton 6200
Austar 6174
Avalon 6261
Axil 6244, 6186, 6245
Axis 6267
Axitronic 6228
B.net 6232
B@ytronic 6230, 6199
Balmet 6186
Beko 6176
Belson 6245
Big Sat 6186
Black Diamond 6217
Blaupunkt 6177
Blue Sky 6180
Boca 6256, 6180, 6252, 6185, 6257, 6237, 6187, 6188
Bodner & Mann 6194
Boshmann 6244, 6247
Boston 6227
Brainwave 6232, 6231
British Sky Broadcasting 6210
Broco 6180
BskyB 6210
BT 6195
Bubu Sat 6180
Bush 6254, 6217, 6264, 6228, 6190, 6232, 6268, 6201, 6265, 6182
Cambridge 6236
Canal Digital 6220
Canal Satellite 6220, 6219, 6278, 6277
Canal+ 6220, 6277
CGV 6244, 6183
Cherokee 6194
Chess 6213, 6180, 6238, 6228
CityCom 6229, 6255, 6179, 6192, 6241, 6252
Clark 6200
Classic 6232
Clatronic 6244
Clayton 6228
Clemens Kamphus 6261
Cobra 6261
Colombia 6256
Columbia 6256
Comag 6256, 6252, 6185, 6199, 6244, 6257, 6237, 6189, 6187, 6188
Comsat 6244
Condor 6255, 6253
Connexions 6261
Conrad 6256, 6236, 6207, 6255
Coship 6186, 6232
Crown 6217
Cryptovision 6176
CS 6247
Cyfrowy Polsat 6220
Cyrus 6214
D-box 6275
Daewoo 6267, 6180, 6195, 6268, 6182
Dantas 6228
Deltasat 6192
Denver 6245
Digatron 6231
Digenius 6229, 6226
Digitality 6255, 6238
Digifusion 6268, 6269
Digihome 6217, 6265, 6218
DigiLogic 6217
DigiQuest 6251, 6186, 6247
DigiSat 6252
Digisky 6186
Digital 6187
Digital Vision 6269
DigitalBox 6222, 6247
Dijam 6195
DirectTV 6263
Discovery 6194
Distralte 6202, 6250
DMT 6192
DNT 6214, 6261
Doro 6232
Dual 6252
Durabrand 6217, 6218
Echolink 6185
Echostar 6220, 6233, 6261, 6176, 6180, 6181, 6239
Edision 6247
Einhell 6256, 6236, 6180
Elap 6180, 6244, 6183
Elbe 6245
Elless 6230
Elsat 6180
Elta 6214
eMTech 6196
Energry System 6247
Engel 6180, 6227
EP Sat 6176
Eurieult 6202
Eurocrypt 6176
EuroLine 6227
Europa 6236, 6255
Europhon 6256, 6229, 6255
Eurosat 6189
Eurosky 6256, 6213, 6229, 6236, 6255, 6230
Eurostar 6255, 6179
Eutelsat 6180
Eutra 6230
Evesham 6218
Exator 6200
Fagor 6203
Fenner 6180
Ferguson 6176, 6264, 6268, 6269
Fidelity 6236
Finlandia 6176
Finlux 6176, 6207, 6228
FinnSat 6230
Flair Mate 6180
Fly Com 6186
FMD 6213, 6244, 6186
Freecom 6236
FTEmaximal 6180, 6189
Fuba 6177, 6229, 6261, 6207, 6226, 6196
Galaxis 6220, 6267
Gardiner 6179
Garnet 6192
GbSAT 6196
Gecco 6246, 6199
General Satellite 6241
Globo 6230, 6227, 6238, 6199, 6257
GOD Digital 6214
Gold Box 6220, 6219
Gold Vision 6247
Golden Interstar 6250
Goodmans 6176, 6254, 6217, 6264, 6271, 6218, 6201, 6190
Gran Prix 6230
Granada 6176
Grandin 6228
Grocos 6239, 6186
Grundig 6220, 6177, 6217, 6264, 6232, 6218, 6201, 6190
Haensel & Gretel 6256
Haier 6245
Hama 6183
Hanseatic 6215, 6222
Hauppauge 6231, 6232
HB 6196
Heliocom 6255
Helium 6255
Hiro 6189
Hirschmann 6267, 6177, 6229, 6261, 6236, 6207, 6255, 6230, 6252, 6199, 6189
Hitachi 6176, 6217, 6218
HNE 6256
Hornet 6251
Houston 6261
Humax 6241, 6268, 6242
Huth 6256, 6255, 6192, 6193
Hyundai 6192
ID Digital 6241
ILLUSION sat 6247
Imperial 6222, 6216, 6223, 6238, 6232
Ingelen 6213, 6261
Inno Hit 6228
International 6256
Interstar 6196
Intervision 6255
Inves 6268
iotronic 6244
ITT Nokia 6176, 6207
Jaeger 6238
K-SAT 6180
Kamm 6180
Kaon 6251
KaTelco 6267
Kathrein 6177, 6214, 6213, 6262, 6200, 6180, 6179, 6272, 6183
Kendo 6252
Kenwood 6220
Key West 6256
Kiton 6213
KR 6200
Kreiling 6213, 6194, 6228
Kreiselmeyer 6177
Kyostar 6200
L&S Electronic 6256, 6238
Labgear 6195
LaSAT 6177, 6256, 6229, 6255, 6230
Leiko 6228
Lemon 6238
Lenco 6255, 6180
Lenso 6236
LG 6192
Lifesat 6256, 6229, 6180
Listo 6228
Lodos 6217
Logik 6217
Logix 6192
Lorenzen 6256, 6229, 6255, 6226, 6231, 6257, 6237
Luxor 6236, 6207, 6265
M Electronic 6179
Manata 6256, 6180
Manhattan 6176, 6251
Marantz 6214
Maspro 6177, 6180
Matsui 6177, 6217, 6271, 6228, 6268, 6269
Max 6255
Maximum 6192, 6238
Mediabox 6220, 6219
Mediacom 6198
MediaSat 6220, 6219, 6236, 6278, 6277
Medion 6256, 6229, 6180, 6230, 6192, 6252, 6238, 6199, 6228
Medison 6180
Mega 6214
MegaSat 6189
Metronic 6256, 6200, 6180, 6179, 6202, 6250, 6238, 6244
Metz 6177
Micro 6236, 6255, 6200, 6180, 6231
Micro Elektronik 6180

Micro Technology 6180
Micromax 6229
Microstar 6229, 6192, 6226
Microtec 6180
Mitsubishi 6176
Morgan's 6214, 6256, 6180, 6252, 6199
Multibroadcast 6174
Multichoice 6174
Myryad 6214
Mysat 6180
MySky 6212, 6211
NEOTION 6238
Netsat 6263
Neuhaus 6236, 6255, 6180
Neuling 6256, 6252, 6257, 6188
Neusat 6180
Neveling 6226
Newton 6261
NextWave 6193
Nichimen 6254
Nikko 6214, 6180
Noda Electronic 6202
Nokia 6220, 6176, 6207, 6206
Nordmende 6176
Octagon 6200
OctaITV 6231
Onn 6217, 6218
Opentel 6252, 6199
Optex 6213, 6180, 6250, 6244, 6203, 6228
Orbis 6252, 6238, 6199
Orbitech 6213, 6236, 6215, 6222, 6216, 6223
P/Sat 6252
Pace 6220, 6214, 6176, 6181, 6273, 6212, 6211
Pacific 6217
Packard Bell 6267
Palcom 6229, 6226, 6239
Palladium 6261, 6236
Palsat 6236
Panasonic 6176, 6178
Panda 6177, 6176, 6255
Pansat 6191
Pass 6183
Patriot 6256
peekTon 6186, 6245
Philips 6220, 6177, 6214, 6275, 6219, 6277, 6268, 6232, 6179, 6200, 6176, 6263
Phoenix 6245
Phonotrend 6233
Pilotime 6278
Pino 6238
Pixx 6191
Planet 6261
PMB 6180, 6203
Polytron 6261
Portland 6195
Preisner 6256, 6261, 6243, 6185
Premier 6219
Primacom 6267
Pro Basic 6220, 6184
Proline 6217
Promax 6176
Proscan 6234
Quelle 6229, 6255
Radiola 6214
Radix 6261, 6243
Rainbow 6200
RCA 6234
Rebox 6196
Regal 6227
RFT 6214
Roadstar 6220, 6180
Rollmaster 6244
Rover 6180
Rownsonic 6183
SAB 6227, 6251
Saba 6255, 6230, 6202, 6184
Sabre 6176
Sagem 6275, 6258, 6277
Saivod 6245
Salora 6252
Samsung 6220, 6198, 6197, 6273, 6253
Sanyo 6228
SAT 6236
Sat Control 6251
Sat Partner 6236, 6200
Sat Team 6180
SAT+ 6239
Satcom 6255
Satec 6180
Satelco 6252
Satplus 6222
SatyCon 6247
Schaecke 6200
Schaub Lorenz 6196, 6245
Schneider 6198, 6227
Schwaiger 6267, 6256, 6262, 6255, 6230, 6202, 6192, 6238, 6199, 6186, 6257, 6247, 6232, 6187, 6188
Scientific Atlanta 6209
SCS 6229, 6230
Sedeae Electronique 6256, 6213, 6198, 6250, 6228
Seemann 6261
SEG 6213, 6192, 6227, 6217, 6228
Septimo 6202
Serd 6199
Servimat 6203
ServiSat 6180, 6227
Shark 6247
Sharp 6265, 6218
Siemens 6177, 6261, 6238
Sigmatex 6245
Silva 6229
SilverCrest 6187
Skantin 6180
SKR 6180
SKT 6256
SKY 6263, 6210, 6212, 6211
SKY Italia 6220, 6212
Sky XL 6227, 6199
Skymaster 6233, 6180, 6192, 6238, 6239, 6183, 6203, 6184
Skymax 6214, 6244
Skypex 6230
Skyplus 6230, 6252, 6238, 6199
SkySat 6213, 6236, 6255, 6180
Skyvision 6238
SL 6256, 6229, 6230, 6231, 6257, 6232
SM Electronic 6233, 6180, 6239
Smart 6256, 6261, 6180, 6243, 6252, 6246, 6244, 6257, 6247
SmartVision 6186
Sony 6235, 6220, 6219, 6176
SR 6256
Star Sat 6196
Starland 6180
Starlite 6214
Stream 6212
Stream System 6251
Strong 6220, 6228, 6256, 6200, 6180, 6245, 6217, 6239
Sumin 6199
Sunny 6251
Sunsat 6180
Sunstar 6174, 6256
SuperMax 6193
Supratch 6244
Systec 6238
Tantec 6176
Targa 6191
Tatung 6176
TBoston 6227, 6245
Tecatel 6233
Technical 6228
Technika 6217, 6232, 6218
TechniSat 6213, 6261, 6176, 6236, 6215, 6222, 6216, 6223
Technomate 6250
Technosat 6193
Technosonic 6254, 6232
Technotrend 6232
Technowelt 6256, 6255
Techwood 6213, 6217, 6228, 6218
Telasat 6255
TELE System 6261, 6227, 6239, 6203
Teleciel 6200
Teleka 6261, 6236, 6255, 6200
Telesat 6255
Telestar 6213, 6236, 6215, 6222, 6216, 6223, 6227, 6238, 6228, 6232
Teletech 6213
Televess 6256, 6176, 6236, 6196, 6251, 6238, 6257
Telewire 6252
Tempo 6193
Tevion 6254, 6180, 6239, 6232, 6184
Thomson 6220, 6219, 6180, 6255, 6176, 6265, 6277, 6234, 6264, 6210, 6212
Thorn 6176
Tiny 6232
Tioko 6256
Titan 6189, 6184
TNT SAT 6258
Tokai 6214
Tonna 6176, 6236, 6180, 6203
Topfield 6198
Toshiba 6176, 6217
Trevi 6227
Triasat 6236
Triax 6220, 6214, 6256, 6189, 6253, 6228, 6203, 6261, 6213, 6257, 6244, 6195, 6264, 6227, 6243, 6180, 6236
Turnsat 6180
Twinner 6180, 6203
Unisat 6214, 6256
United 6227
Univers 6189
Universum 6177, 6213, 6229, 6255, 6230, 6215, 6227
Van Hunen 6226
Variosat 6177
VEA 6245
Ventana 6214
Vestel 6213, 6227, 6217, 6218
VH Sat 6229
Viasat 6273
Viola Digital 6232
Vision 6228, 6189
Visionic 6250
Visiosat 6213, 6254, 6180, 6244, 6186, 6191
Vitecom 6244
Volcasat 6245
VTech 6179
Wetekom 6236
Wewa 6176
Wharfedale 6217, 6265, 6218
Wisi 6177, 6256, 6229, 6261, 6176, 6236, 6255, 6230, 6252, 6199
Worldsat 6213, 6196, 6227, 6194
WorthIt! 6190
Woxter 6245
Xoro 6191
Xsat 6180, 6196, 6181
Xtreme 6251
Yakumo 6244
ZapMaster 6230
Zehnder 6213, 6262, 6179, 6192, 6252, 6227, 6238, 6199, 6244, 6247, 6249
Zeta Technology 6214
Zodiac 6261, 6200

Décodeur satellite (Combiné SAT/PVR)

@sat 6251	Goodmans 6254, 6218	Orbis 6199	Skymaster 6192
Allvision 6199	Hirschmann 6230, 6199	Pace 6273, 6211	Skypex 6230
Atsat 6251	Humax 6241, 6242	Panasonic 6178	Skylus 6230, 6238, 6199
B@ytronic 6230, 6199	Huth 6192	Philips 6263, 6277	Stream System 6251
Boca 6187	Hyundai 6192	Pilotime 6278	Sunny 6199
BskyB 6210	Kathrein 6272	Pixx 6191	Sunny 6251
Bush 6254	LaSAT 6230	Proscan 6234	Targa 6191
Canal Satellite 6278	LG 6192	Rebox 6196	TechniSat 6216, 6223
Comag 6199, 6187	Luxor 6265	Sagem 6258	Technosonic 6254
Daewoo 6182	Maximum 6238	Samsung 6198, 6197, 6273	Telestar 6216, 6223
Digifusion 6269	Mediacom 6198	Sat Control 6251	Thomson 6210, 6265
Digihome 6218	MediaSat 6277	Schneider 6198	TNT SAT 6258
DigiQuest 6251	Medion 6230, 6199	Schwaiger 6230, 6192, 6199, 6187	Topfield 6198
Digital 6187	Microstar 6192	Sedea Electronique 6198	Viasat 6273
DMT 6192	Morgan's 6199	Serd 6199	Visiosat 6254, 6191
Edison 6247	MySky 6212, 6211	Sharp 6218	Wisi 6230
eMTech 6196	NEOTION 6238	SilverCrest 6187	Xoro 6191
GbSAT 6196	Nichimen 6254	SKY 6210, 6212, 6211	Xtreme 6251
Gecco 6199	Nokia 6206	SKY Italia 6212	Zehnder 6192, 6199, 6249
Globo 6199	Opentel 6199	Sky XL 6199	

Décodeur câble

Pioneer 6205	General Instrument 6276 6266	NTL 6276, 6221	StarHub 6276
ABC 6266	Humax 6224, 6248	Optus 6276	Supercable 6276
ADB 6175	Jerrold 6276, 6266	Orange 6260	Telewest 6225
Auna 6175	Kabel Deutschland 6224	Pace 6221	Thomson 6270, 6224
Austar 6276	Macab 6260	Panasonic 6240	Toshiba 6240
Bell & Howell 6266	Madritel 6175	Paragon 6240	UPC 6270
Birmingham Cable Communications 6276	Magnavox 6266	Philips 6260, 6270	US Electronics 6276
Cablecom 6270	Memorex 6240	Pulsar 6240	Virgin Media 6225, 6221
Fosgate 6276	Motorola 6276	Runco 6240	Visiopass 6260
France Telecom 6260	Nokia 6208	Sagem 6260	Zenith 6240
Freebox 6274	Noos 6260	Salora 6240	Ziggo 6208
		Samsung 6221, 6240	
		Scientific Atlanta 6225	

Décodeur câble (Combiné Câble/PVR)

Freebox 6274
Humax 6248, 6224
Nokia 6208
Scientific Atlanta 6225
Telewest 6225
Thomson 6270
UPC 6270
Virgin Media 6225

CD

Pioneer 5000, 5011
AKAI 5043
Asuka 5045
Denon 5019
Fisher 5048
Goldstar 5040
Hitachi 5042

Kenwood 5020, 5021, 5031
Luxman 5049
Marantz 5033
Onkyo 5017, 5018, 5030,
5050
Panasonic 5036
Philips 5022, 5032, 5044

RCA 5013, 5029
Roadstar 5052
Sharp 5051
Sony 5012, 5023, 5026, 5027,
5028, 5039
TEAC 5015, 5016, 5034, 5035,
5037

Technics 5041
Victor 5014
Yamaha 5024, 5025, 5038,
5046, 5047

CD-R

Pioneer 5001, 5053
Philips 5054
Yamaha 5055

Lecteur de disque laser

Pioneer 5002, 5003

Platine à cassette

Pioneer 5058, 5059

Platine à cassette numérique

Pioneer 5057

MD

Pioneer 5056

Chapitre 10 :

Autres raccords

ATTENTION

- Avant un raccordement ou une modification de raccordement, mettez l'appareil hors tension et débranchez le cordon d'alimentation de la prise d'alimentation. Vous devez d'abord avoir effectué tous les raccords du système avant d'y raccorder d'autres composants.
- Évitez tout contact entre les fils des enceintes raccordés aux différentes bornes.

Connexion d'un iPod

Ce récepteur est équipé d'une borne iPod dédiée qui vous permet de contrôler la lecture des fichiers audio de votre iPod à l'aide des commandes du récepteur.¹

- Appuyez sur la languette **PUSH OPEN** pour accéder à la borne **iPod**.

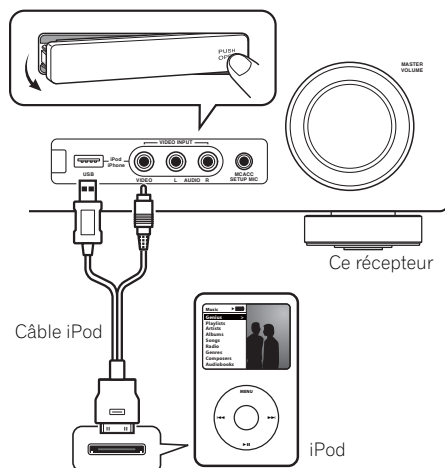

Raccordement de votre iPod au récepteur

1 Réglez ce récepteur en mode veille, puis utilisez le câble iPod pour raccorder votre iPod à la borne iPod du panneau avant de ce récepteur.

Pour le raccordement par câble, reportez-vous également au mode d'emploi de l'iPod.

2 Allumez le récepteur et appuyez sur la touche source d'entrée iPod USB pour mettre le récepteur en mode iPod.

Le panneau avant affiche **Loading** pendant que le récepteur vérifie la connexion et lit les données de l'iPod.

Remarque

- Ce système est compatible avec les signaux audio et vidéo des iPod nano, iPod (cinquième génération), iPod classic, iPod touch et iPhone (iPod Shuffle n'est pas pris en charge). Toutefois, il se peut que certaines fonctions ne soient pas accessibles pour certains modèles. Notez également que la compatibilité peut dépendre de la version du logiciel de votre iPod et iPhone. Assurez-vous d'utiliser la dernière version disponible du logiciel.
- iPod et iPhone sous licence pour la reproduction de supports non soumis à des droits d'auteur ou de supports que l'utilisateur a légalement le droit de reproduire.
- La fonction d'égalisation ne peut pas être commandée à l'aide de ce récepteur. Nous recommandons de désactiver l'égaliseur avant de connecter le récepteur.
- Pioneer ne peut en aucun cas accepter de responsabilité pour toute perte directe ou indirecte résultant d'un problème ou de la perte de matériel enregistré dus à une panne de l'iPod.

3 Appuyez sur la touche TOP MENU pour afficher le menu principal de l'iPod.

Dès que l'affichage indique **Top Menu**, vous pouvez commencer à écouter la musique de l'iPod.¹

- Si, après que vous avez appuyé sur **iPod**, l'affichage indique **NO DEVICE**, essayez d'éteindre le récepteur et de reconnecter l'iPod au récepteur.

Lecture de l'iPod

Pour naviguer dans les morceaux de musique de votre iPod, vous pouvez utiliser la fonction d'affichage des messages à l'écran du téléviseur raccordé à ce récepteur.² Vous pouvez également commander toutes les fonctions relatives à la musique à partir du panneau avant de ce récepteur.

Recherche des morceaux à écouter

Lorsque votre iPod est raccordé à ce récepteur, vous pouvez naviguer dans les morceaux de musique enregistrés sur votre iPod par listes de lecture, artistes, albums, morceaux, genres ou compositeurs, comme si vous utilisiez directement votre iPod.

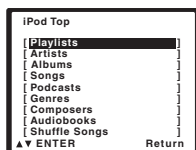

1 Utilisez les touches ↑/↓ pour sélectionner une catégorie puis appuyez sur ENTER pour naviguer dans cette catégorie.

- Pour revenir au niveau précédent à tout moment, appuyez sur **RETURN**.

2 Utilisez les touches ↑/↓ pour naviguer dans la catégorie sélectionnée (par ex. albums).

- Utilisez ←/→ pour passer au niveau précédent/suivant.

3 Continuez à naviguer jusqu'à ce que vous arriviez au morceau à écouter, puis appuyez sur ► pour commencer la lecture.³

La navigation dans les catégories sur votre iPod se présente de la manière suivante :

Listes de lecture → Morceaux
 Artistes → Albums → Morceaux
 Albums → Morceaux
 Morceaux
 Podcasts
 Genres → Artistes → Albums → Morceaux
 Compositeurs → Albums → Morceaux
 Livres audio
 Mix de morceaux



Astuce

- Vous pouvez lire tous les morceaux d'une catégorie particulière en sélectionnant l'option **All** figurant en haut de chaque liste de catégorie. Par exemple, vous pouvez lire tous les morceaux d'un artiste particulier.

Commandes de lecture de base

Le tableau suivant présente les commandes de lecture de base pour votre iPod :

Touche	Fonction
►	Lance la lecture. Si vous lancez la lecture alors qu'un élément autre qu'un morceau est sélectionné, tous les morceaux de cette catégorie seront lus.
	Interrompt la lecture, ou redémarre la lecture après une pause.
ENTER	Appuyez pour régler les modes de lecture et de pause.
◀▶	Lance un défilement rapide (maintenir enfoncé).
◀▶▶	Passes à la piste précédente/suivante.
↺	Permet de basculer entre Repeat One , Repeat All et Repeat Off (pression répétée).
⌘	Passes successivement à Shuffle Songs , Shuffle Albums et Shuffle Off (pression répétée).

Remarque

- 1 Les commandes de votre iPod (excepté iPod touch et iPhone) seront désactivées tant que ce dernier sera raccordé au récepteur (**Pioneer** s'affiche sur l'écran de l'iPod).
- 2 • Notez que les caractères non romains du titre s'affichent sous la forme *.
• Cette fonction n'est pas disponible pour les photos ou les clips vidéo enregistrés sur votre iPod.
- 3 Si vous êtes dans la catégorie Morceaux, vous pouvez aussi appuyer sur **ENTER** pour commencer la lecture.

Touche	Fonction
DISP (DISPLAY)	Change les informations de lecture du morceau présentées sur l'affichage du panneau avant (pression répétée).
←/→	Pendant la navigation, permet de passer aux niveaux précédents/suivants.
↑/↓	Pendant la lecture d'un livre audio (Audiobook), permet de modifier la vitesse de lecture : Plus rapide ↔ Normale ↔ Plus lente
TOP MENU	Permet de revenir à l'affichage du menu iPod Top .
RETURN	Permet de revenir au niveau précédent.

Visualisation de photos et de contenu vidéo

Pour visualiser des photos ou une vidéo sur votre iPod, comme ce récepteur ne permet pas la commande vidéo, vous devez utiliser les commandes principales de votre iPod.¹



Important

- Pour lire des photos ou une vidéo sur votre iPod, vous devez raccorder la prise **MONITOR OUT** composite et le téléviseur.

1 Appuyez sur iPod CTRL pour sélectionner les commandes iPod permettant la lecture de photos et de vidéo.

Les commandes du récepteur sont indisponibles pendant que vous regardez des vidéos sur votre iPod ou que vous parcourez une liste de photos.

2 Appuyez à nouveau sur iPod CTRL pour réactiver les commandes du récepteur lorsque vous avez terminé.



Astuce

- Il est possible de sélectionner d'un seul geste l'entrée iPod sur l'appareil, en appuyant sur la touche **iPod iPhone DIRECT CONTROL** sur le panneau avant, pour d'activer le contrôle des opérations à partir de l'**iPod**.

Remarque

- Vous ne pouvez regarder les photos iPods et le contenu vidéo que lorsque l'iPod est raccorder à l'entrée **iPod VIDEO** sur le panneau avant.
- Cette fonction est disponible uniquement si votre iPod possède une sortie vidéo.

À propos d'iPod



Les accessoires électroniques portant la mention « Made for iPod » ont été conçus pour fonctionner avec un iPod et sont certifiés conformes aux exigences d'Apple par le fabricant.

Les accessoires électroniques portant la mention « Works with iPhone » ont été conçus pour fonctionner avec un iPhone et sont certifiés conformes aux exigences d'Apple par le fabricant.

Apple n'est pas responsable pour le fonctionnement de cet appareil ou de sa compatibilité avec les normes réglementaires et de sécurité.

iPod est une marque commerciale d'Apple Inc., enregistrées aux États-Unis et dans d'autres pays. iPhone est une marque commerciale d'Apple Inc.

Raccordement d'un appareil USB

Il est possible d'obtenir un son à deux canaux¹ en utilisant l'interface USB située à l'avant de ce récepteur. Raccordez un périphérique de stockage de masse USB² en procédant comme indiqué ci-dessous.

- Appuyez sur la languette **PUSH OPEN** pour accéder à la borne **USB**.

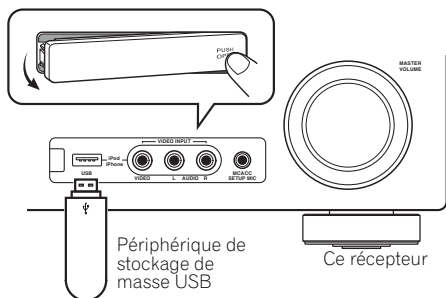

Raccordement de votre périphérique USB au récepteur

- Allumez le récepteur et votre téléviseur.
- Appuyez sur iPod USB de la télécommande pour basculer le récepteur sur l'entrée iPod USB. **NO DEVICE** apparaît dans l'affichage à l'écran.

3 Raccordez votre périphérique USB.³

La borne USB est située sur le panneau avant. **Loading** apparaît dans l'affichage à l'écran lorsque ce récepteur lance la reconnaissance du périphérique USB raccordé. Lorsque la reconnaissance est terminée, un écran de lecture apparaît dans l'affichage à l'écran et la lecture démarre automatiquement.⁴

Remarque

- Cela inclut la lecture de fichiers WMA/MP3/MPEG-4 AAC (à l'exception des fichiers protégés en copie ou restreints en lecture).
- Les périphériques USB compatibles sont : disques durs magnétiques externes, périphériques de mémoire Flash portables (plus particulièrement des clés de mémoire) et lecteurs audio numériques (lecteurs MP3) de format FAT16/32. Il n'est pas possible de raccorder ce récepteur à un ordinateur personnel pour lancer une lecture USB.
 - Pioneer n'est pas en mesure de garantir la compatibilité (fonctionnement et/ou alimentation du bus) avec tous les périphériques de stockage de masse USB existants et n'endosse aucune responsabilité quant à la perte éventuelle de données susceptible de se produire en cas de raccordement de ces périphériques à ce récepteur.
 - Le récepteur a besoin de davantage de temps pour lire le contenu d'un périphérique USB lorsque celui-ci comporte un grand nombre de données.
- Assurez-vous que le récepteur est en mode veille lorsque vous déconnectez le périphérique USB.
- S'il s'avère impossible de lire le fichier sélectionné, ce récepteur passe automatiquement au fichier lisible suivant.
 - Lorsque le fichier en cours de lecture ne comporte pas de titre, le nom du fichier apparaît dans l'affichage à l'écran ; lorsque le nom de l'album et le nom de l'artiste ne sont pas mentionnés, la rangée reste vide.
 - Notez que les caractères non romains des listes d'écoute sont remplacés par *.

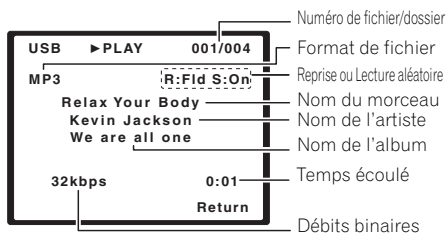

Commandes de lecture de base

Le tableau suivant présente les commandes de base de la télécommande pour la lecture USB. Appuyez sur **iPod USB** pour basculer la télécommande en mode de fonctionnement iPod USB.

Touche	Fonction
▶	Permet de lancer la lecture en mode normal.
	Permet de mettre la lecture en pause/ de reprendre la lecture.
◀▶	Passes à la piste précédente/suivante.
◀▶▶	Lance un défilement rapide (maintenir enfoncé).
↺	Permet de basculer entre Repeat Folder , Repeat One et Repeat All (pression répétée).
↻	Permet de basculer entre Shuffle On et Shuffle Off (pression répétée).
DISP (DISPLAY)	Change les informations de lecture du morceau présentées sur l'affichage du panneau avant (pression répétée).
◀/▶	Pendant la lecture, appuyez sur ces touches pour passer à la piste précédente/suivante.
↑/↓	Pendant la lecture, appuyez sur ces touches pour passer à la piste précédente/suivante.
TOP MENU	Appuyez sur cette touche pour revenir à l'écran des menus.
RETURN	Permet de revenir au niveau précédent.



Important

Si un message **USB Error** s'affiche, essayez les procédures suivantes :

- Éteignez le récepteur, puis rallumez-le.
- Raccordez le périphérique USB avec le récepteur éteint.
- Sélectionnez une autre source d'entrée (comme **BD**), puis revenez à **iPod USB**.
- Utilisez un adaptateur CA spécial (fourni avec le périphérique) pour l'alimentation USB.

Pour plus d'informations sur les messages d'erreur, consultez la section *Messages USB* à la page 79.

Si cela ne résout pas le problème, il est fort probable que votre périphérique USB soit incompatible.

Compatibilité des fichiers audio compressés

Notez que bien que la plupart des combinaisons standard de débit binaire/taux d'échantillonnage pour les fichiers audio compressés soient compatibles, certains fichiers encodés irrégulièrement risquent de ne pas pouvoir être lus. La liste suivante indique les formats de fichiers audio compressés compatibles :

- **MP3** (MPEG-1/2/2.5 Audio Layer 3) – Taux d'échantillonnage : 8 kHz à 48 kHz ; Débits binaires : 8 kbps à 320 kbps (128 kbps minimum recommandés) ; Extension de fichier : **.mp3**
- **WMA** (Windows Media Audio) – Taux d'échantillonnage : 32 kHz / 44,1 kHz ; Débits binaires : 32 kbps à 192 kbps (128 kbps minimum recommandés) ; Extension de fichier : **.wma** ; Encodage sans perte WMA9 Pro et WMA : Non
- **AAC** (MPEG-4 Advanced Audio Coding) – Taux d'échantillonnage : 11,025 kHz à 48 kHz ; Débits binaires : 16 kbps à 320 kbps (128 kbps minimum recommandés) ; Extension de fichier : **.m4a** ; Encodage sans perte Apple : Non

Autres informations sur la compatibilité

- Lecture de fichiers MP3/WMA/MPEG-4 AAC VBR (Variable Bit Rate) : Oui¹
- Compatibilité avec la protection DRM (Digital Rights Management) : Oui (les fichiers audio bénéficiant de la protection DRM ne pourront pas être lus par ce récepteur.)

À propos de la norme MPEG-4 AAC

Advanced Audio Coding (AAC) est au cœur de la norme MPEG-4 AAC, qui intègre MPEG-2 AAC, formant ainsi la base de la technologie de compression audio MPEG-4. Le format et l'extension de fichier utilisés dépendent de l'application employée pour encoder le fichier AAC. Ce récepteur lit les fichiers AAC encodés par iTunes® et portant l'extension **'m4a'**. Les fichiers bénéficiant de la protection DRM ne sont pas lus par cet appareil et il est possible que les fichiers encodés avec certaines versions de iTunes® ne puissent pas être lus.

Apple et iTunes sont des marques commerciales d'Apple Inc., déposées aux États-Unis et d'autres pays.

À propos de WMA



Le logo Windows Media imprimé sur le coffret indique que ce récepteur peut lire le contenu Windows Media Audio.

WMA est le sigle de Windows Media Audio, une technique de compression audio mise au point par Microsoft Corporation. Ce récepteur lit les fichiers WMA encodés par Windows Media® Player et portant l'extension **'wma'**. Notez que les fichiers bénéficiant de la protection DRM ne sont pas lus par cet appareil et il est possible que les fichiers encodés avec certaines versions de Windows Media® Player ne puissent pas être lus.

Windows Media et le logo Windows sont des marques commerciales ou des marques déposées de Microsoft Corporation aux États-Unis et/ou dans d'autres pays.

Remarque

¹ Notez que dans certains cas, le temps de lecture ne sera pas affiché correctement.

ADAPTATEUR *Bluetooth*® pour profiter de la musique sans fil

Important

- Ne déplacez pas l'appareil en laissant l'ADAPTATEUR *Bluetooth* connecté. Cela pourrait endommager le matériel ou produire un faux contact.

Périphérique doté de la technologie sans fil *Bluetooth* :
Téléphone portable

Périphérique non doté de la technologie sans fil *Bluetooth* :
Lecteur de musique numérique

Périphérique non doté de la technologie sans fil *Bluetooth* :
Lecteur de musique numérique + Émetteur audio *Bluetooth* (vendu dans le commerce)



Lecture de musique sans fil

Lorsque l'ADAPTATEUR *Bluetooth* (modèle Pioneer n° AS-BT100) est raccordé à cet appareil, un produit doté de la technologie sans fil *Bluetooth* (téléphone portable, lecteur de musique numérique, etc.) peut être utilisé pour écouter de la musique sans fil.¹ De plus, en utilisant un émetteur sans fil *Bluetooth* disponible dans le commerce, vous pouvez écouter de la musique sur un périphérique non doté de la technologie sans fil *Bluetooth*. Le modèle ASBT100 prend en charge la protection de contenus SCMS-T, ainsi il est possible de profiter de la musique sur des périphériques *Bluetooth* de type SCMS-T.

Fonctionnement par télécommande

La télécommande fournie permet de lire et d'arrêter la lecture de contenus sur l'appareil, ainsi que d'effectuer d'autres opérations.²

Raccordement de l'ADAPTATEUR *Bluetooth* optionnel

- Mettez cet appareil hors tension, ainsi que tous les autres équipements/périphériques, avant d'effectuer ou de modifier des raccordements.

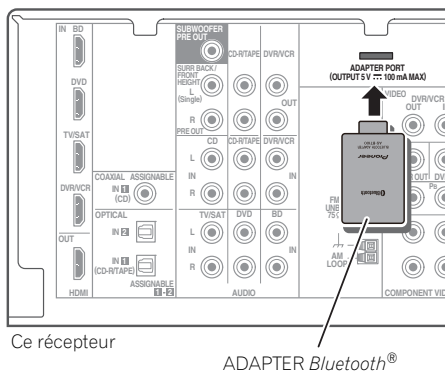

Remarque

- Il peut s'avérer nécessaire que le périphérique sans fil *Bluetooth* prenne en charge les profils A2DP.
 - Pioneer ne garantit pas que cet appareil se connecte et fonctionne correctement avec tous les périphériques dotés de la technologie sans fil *Bluetooth*.
- Il peut s'avérer nécessaire que le périphérique sans fil *Bluetooth* prenne en charge les profils AVRCP.
 - Le fonctionnement de la télécommande n'est pas garanti avec tous les périphériques dotés de la technologie sans fil *Bluetooth*.

- 1 Mettez l'appareil en mode veille et connectez la adaptateur *Bluetooth* à la borne **ADAPTER PORT** située sur le panneau arrière.
- 2 Mettez l'appareil sous tension.
- 3 Appuyez sur la touche **ADAPTER** de la télécommande pour sélectionner le mode d'entrée **ADAPTER** sur l'appareil.¹

Appairage de l'ADAPTATEUR *Bluetooth* et du périphérique sans fil *Bluetooth*

Il est nécessaire d'associer les composants *Bluetooth* avant de commencer la lecture de contenu avec la technologie sans fil *Bluetooth* et l'ADAPTATEUR *Bluetooth*. Assurez-vous d'effectuer l'appairage la première fois que vous utilisez le système ou à chaque fois que les données d'appairage sont effacées. L'association est une étape nécessaire pour enregistrer les périphériques sans fil *Bluetooth* afin de permettre les communications *Bluetooth*.² Pour plus d'informations, consultez aussi le mode d'emploi de votre périphérique *Bluetooth*.

- 1 Appuyez sur la touche **TOP MENU**.
- 2 Appuyez sur **ENTER** pour accéder à l'option **PAIRING**.
- 3 Sélectionnez le code PIN à utiliser parmi **0000/1234/8888** à l'aide de **←/→**, puis appuyez sur **ENTER**. **PAIRING** clignote.



Important

- Vous pouvez utiliser n'importe lequel des codes PIN 0000/1234/8888. Un périphérique sans fil *Bluetooth* utilisant un autre code PIN ne peut pas être utilisé avec ce système.

- 4 Mettez sous tension l'équipement sans fil *Bluetooth* que vous souhaitez associer à l'appareil, placez-le à proximité de l'appareil et mettez-le en mode association.

- 5 Vérifiez que l'ADAPTATEUR *Bluetooth* est détecté par le périphérique sans fil *Bluetooth*.

Lorsque le périphérique Bluetooth est raccordé :

Les noms des équipements et périphériques sans fil *Bluetooth* s'affichent sur l'écran de l'appareil.³

Si le périphérique sans fil Bluetooth n'est pas connecté :

L'indication **NODEVICE** s'affiche sur l'écran de l'appareil. Dans ce cas, effectuez la procédure de connexion depuis le périphérique sans fil *Bluetooth*.

- 6 Dans la liste des périphériques sans fil *Bluetooth*, sélectionnez l'ADAPTATEUR *Bluetooth* et entrez le code PIN choisi à l'étape 4.⁴

Remarque

- 1 Si l'ADAPTATEUR *Bluetooth* n'est pas branché sur la borne **ADAPTER PORT**, l'indication **NO ADAPTER** s'affiche lorsque le mode d'entrée **ADAPTER** est sélectionné.
- 2 • L'appairage est requis la première fois que vous utilisez le périphérique sans fil *Bluetooth* et l'ADAPTATEUR *Bluetooth*.
 - Pour permettre la communication *Bluetooth*, l'appairage doit être effectué avec votre système ainsi qu'avec le périphérique sans fil *Bluetooth*.
- 3 Le système peut afficher uniquement des caractères alphanumériques. Il se peut que les autres caractères ne s'affichent pas correctement.
- 4 Dans certains cas, le code PIN est appelé **PASSKEY**.

Écoute de musique avec votre système à partir d'un équipement sans fil *Bluetooth*

- 1 Appuyez sur la touche **ADAPTER** de la télécommande pour sélectionner le mode d'entrée **ADAPTER** sur l'appareil.
- 2 Effectuez la procédure de connexion du périphérique sans fil *Bluetooth* vers la clé **l'ADAPTATEUR Bluetooth**.
- 3 Lancez la lecture des contenus musicaux stockés sur le périphérique sans fil *Bluetooth*.

Les opérations suivantes sont désormais disponibles pour les périphériques/équipements sans fil *Bluetooth*, via la télécommande.¹

Touche	Fonction
▶/	Démarre la lecture normale et active/désactive la mise en pause de la lecture.
◀◀◀◀	Appuyez une fois pour revenir au début du fichier en cours de lecture, puis appuyez de nouveau pour accéder aux fichiers précédents. Appuyez et maintenez la touche enfoncée pour passer en lecture arrière rapide.
▶▶▶▶	Appuyez une fois pour sauter au fichier suivant. Appuyez et maintenez la touche enfoncée pour passer en lecture rapide.

La marque et les logos *Bluetooth*® sont des marques déposées appartenant à Bluetooth SIG, Inc. et Pioneer Corporation utilise ces marques sous licence. Les autres marques commerciales et noms commerciaux appartiennent à leurs propriétaires respectifs.

Remarque

- 1 • Le périphérique *Bluetooth* doit être compatible avec le profil AVRCP.
 - Selon le périphérique *Bluetooth* que vous utilisez, le fonctionnement peut être différent de ce qui est indiqué dans le tableau.

Informations complémentaires

Guide de dépannage

Une utilisation incorrecte de l'appareil est souvent interprétée comme un problème ou un dysfonctionnement. Si vous êtes convaincu que cet appareil ne fonctionne pas correctement, contrôlez les points ci-dessous. Inspectez les autres appareils électriques raccordés au récepteur car quelquefois, le problème provient d'un autre appareil. Si le problème ne peut pas être résolu grâce à la liste de contrôle ci-dessous, consultez le service après-vente Pioneer indépendant agréé le plus proche pour effectuer la réparation.

- Si l'unité ne fonctionne pas normalement en raison d'un problème externe aux appareils, comme la présence d'électricité statique par ex., débranchez la prise secteur puis rebranchez-la immédiatement pour retourner à des conditions de fonctionnement normales.

Problème éventuel	Réparation possible
Impossible de mettre l'appareil sous tension.	<ul style="list-style-type: none"> • Débranchez la fiche d'alimentation de la prise murale, et rebranchez-la. • Veillez à ce qu'aucun brin de fil d'enceinte lâche ne touche le panneau arrière. Ceci pourrait provoquer la coupure automatique du récepteur.
Le récepteur s'éteint brusquement.	<ul style="list-style-type: none"> • Après environ une minute, pendant laquelle vous ne pourrez pas allumer l'appareil, rallumez le récepteur. Si le message persiste, appelez le service après-vente agréé Pioneer.
Aucun son n'est émis lorsqu'une fonction est sélectionnée.	<ul style="list-style-type: none"> • Assurez-vous que l'appareil est raccordé correctement (voir la section <i>Raccordement de votre équipement</i> à la page 16). • Appuyez sur la touche MUTE de la télécommande pour désactiver la sourdine. • Appuyez sur SPEAKERS pour sélectionner le bon groupe d'enceintes (voir la section <i>Permutation du système d'enceintes</i> à la page 20). • Appuyez sur SIGNAL SEL pour sélectionner le bon signal d'entrée (voir la section <i>Choix du signal d'entrée</i> à la page 41).
Aucune image n'est émise lorsqu'une fonction est sélectionnée.	<ul style="list-style-type: none"> • Vérifiez que l'appareil est raccordé correctement (voir la section <i>Raccordement de votre équipement</i> à la page 16). • Sélectionnez le composant approprié (utilisez les touches MULTI CONTROL). • Pour vérifier que vous avez attribué l'entrée correcte, consultez la section <i>Menu d'affectation d'entrée</i> à la page 46. • L'entrée vidéo sélectionnée sur le moniteur télé est incorrecte. Référez-vous au mode d'emploi fourni avec votre téléviseur.
Aucun son n'est émis par le subwoofer.	<ul style="list-style-type: none"> • Assurez-vous que le subwoofer est sous tension. • Si le subwoofer possède un bouton de volume, assurez-vous qu'il est en position d'écoute. • La source Dolby Digital ou DTS que vous écoutez peut ne pas avoir de canal LFE. • Réglez le subwoofer sur YES ou PLUS, comme indiqué dans la section <i>Réglage des enceintes</i> à la page 43. • Réglez l'atténuateur <i>LFE ATT (Atténuation LFE)</i> sur la valeur LFEATT 0 ou LFEATT 5, comme indiqué à la page 39.

Problème éventuel	Réparation possible
Aucun son n'est émis des enceintes surround ou centrale.	<ul style="list-style-type: none"> • Raccordez les enceintes correctement (voir page 18). • Vérifiez les réglages des enceintes (voir la section <i>Réglage des enceintes</i> à la page 43). • Vérifiez les niveaux des enceintes (voir la section <i>Niveau des canaux</i> à la page 45).
La fonction PHASE CONTROL semble n'avoir aucun effet audible.	<ul style="list-style-type: none"> • Le cas échéant, vérifiez que le commutateur du filtre passe-bas de votre caisson de basses (subwoofer) est désactivé, ou que le point de coupure du filtre est réglé sur la fréquence la plus élevée. Si votre caisson de basses (subwoofer) possède un paramètre de PHASE réglez-le sur 0° (ou, selon le matériel, sur la position qui permet d'obtenir un son d'ensemble optimal). • Vérifiez que le paramètre de distance des enceintes est correctement défini pour chaque enceinte (voir la section <i>Distance des enceintes</i> à la page 46).
Bruit considérable lors de la radiodiffusion.	<ul style="list-style-type: none"> • Raccordez l'antenne (page 27) et réglez sa position de façon à obtenir une bonne réception. • Éloignez tous les câbles détachés des bornes d'antenne et des fils électriques. • Déroulez le fil de l'antenne filaire FM, placez-le de façon à obtenir une bonne réception et fixez-le sur un mur (ou raccordez-le à une antenne FM extérieure). • Raccordez une antenne AM interne ou externe supplémentaire (page 27). • Éteignez les appareils qui provoquent des interférences ou éloignez-les du récepteur (ou placez les antennes le plus loin possible des appareils qui provoquent des interférences).
Les stations émettrices ne peuvent pas être sélectionnées automatiquement.	<ul style="list-style-type: none"> • Raccordez une antenne externe (consultez page 27).
Émission de bruit pendant la lecture d'une platine à cassettes.	<ul style="list-style-type: none"> • Éloignez la platine à cassettes de votre récepteur jusqu'à disparition du bruit.
Production de bruit en provenance des autres appareils, sauf lecteurs de LD ou de DVD.	<ul style="list-style-type: none"> • Réglez SIGNAL SEL sur HDMI, C1/O1/O2 (DIGITAL) ou A (analogique) selon le type de raccordement effectué (voir la page 41). • Effectuez les réglages d'entrée numérique correctement (voir page 46). • Effectuez les connexions numériques (voir page 23) et réglez l'option SIGNAL SEL sur C1/O1/O2 (DIGITAL) (voir page 41). • Consultez le mode d'emploi fourni avec votre lecteur de DVD.
Lors de la lecture d'un logiciel avec le système DTS, aucun son n'est émis ou seul du bruit est émis.	<ul style="list-style-type: none"> • Réglez le niveau du volume numérique du lecteur à fond, ou en position neutre. • Assurez-vous que les réglages du lecteur sont corrects et/ou que la sortie du signal DTS est activée. Consultez le mode d'emploi fourni avec votre lecteur de DVD. • Réglez le type de signal d'entrée sur C1/O1/O2 (DIGITAL) (Voir la section <i>Choix du signal d'entrée</i> à la page 41).

Problème éventuel	Réparation possible
Lors d'une recherche pendant la lecture, du bruit est émis par un lecteur de CD compatible avec le système DTS.	<ul style="list-style-type: none"> • Il ne s'agit pas d'un dysfonctionnement, mais veuillez à baisser le volume pour éviter que le son émis par les enceintes soit trop fort.
Tout semble être configuré correctement mais le son de lecture est étrange.	<ul style="list-style-type: none"> • Vérifiez que les bornes positives/négatives des enceintes sur le récepteur sont reliées aux bornes correspondantes sur les enceintes (consultez la section <i>Raccordement des enceintes</i> à la page 18).
Il semble qu'il y ait un retard entre les enceintes et la sortie du subwoofer.	<ul style="list-style-type: none"> • Reportez-vous à la section <i>Configuration automatique du son surround (MCACC)</i> à la page 29 pour reconfigurer votre système en utilisant la fonction MCACC (cela permet de compenser automatiquement le retard de la sortie du subwoofer).
Après l'utilisation de la configuration MCACC automatique, la taille d'enceinte (LARGE ou SMALL) est incorrecte.	<ul style="list-style-type: none"> • Le bruit basse fréquence pourrait avoir été causé par un climatiseur ou un moteur. Éteignez tous les appareils et relancez la configuration MCACC automatique.
Impossible de faire fonctionner la télécommande.	<ul style="list-style-type: none"> • Remplacez les piles (consultez page 7). • Faites fonctionner la télécommande jusqu'à une distance de 7 m, dans un angle de 30° du capteur de la télécommande (voir la page 10). • Éliminez tout obstacle ou faite-la fonctionner d'une autre position. • Évitez d'exposer le capteur de la télécommande du panneau frontal à la lumière directe.
L'afficheur est noir ou éteint.	<ul style="list-style-type: none"> • Appuyez sur la touche DIMMER de la télécommande à plusieurs reprises pour revenir au réglage par défaut.
Le périphérique sans fil <i>Bluetooth</i> ne peut pas être connecté ou utilisé. Aucun son ne provient du périphérique sans fil <i>Bluetooth</i> ou le son est interrompu.	<ul style="list-style-type: none"> • Vérifiez qu'aucun produit émettant des ondes électromagnétiques dans la bande 2,4 GHz (four à micro-ondes, périphérique LAN sans fil ou équipement sans fil <i>Bluetooth</i>) ne se trouve à proximité de l'appareil. Sinon, éloignez le produit de l'appareil, ou bien cessez d'utiliser le produit émettant des ondes électromagnétiques. • Vérifiez que le périphérique <i>Bluetooth</i> n'est pas trop éloigné de l'appareil et qu'il n'y ait pas d'obstacle entre le périphérique <i>Bluetooth</i> et l'appareil. Placez le périphérique sans fil <i>Bluetooth</i> et l'appareil de manière à ce qu'ils ne soient pas éloignés de plus de 10 m qu'il n'y ait pas d'obstacle entre eux. • Vérifiez que l'ADAPTATEUR Bluetooth et le port ADAPTER PORT de l'appareil sont correctement raccordés. • Il se peut que le périphérique <i>Bluetooth</i> ne soit pas configuré sur le mode de communication prenant en charge la technologie sans fil <i>Bluetooth</i>. Vérifiez la configuration du périphérique <i>Bluetooth</i>. • Vérifiez l'appairage. Le réglage d'appairage a été supprimé de cet appareil ou du périphérique <i>Bluetooth</i>. Effectuez de nouveau l'appairage. • Vérifiez que le profil est correct. Utilisez un périphérique <i>Bluetooth</i> prenant en charge le profil A2DP et le profil AVRCP.

HDMI

Symptôme	Réparation possible
Pas d'image ni de son.	<ul style="list-style-type: none">• Si le problème persiste lorsque vous connectez directement votre composant HDMI à votre moniteur, reportez-vous au manuel du composant ou du moniteur ou prenez contact avec le service après-vente du fabricant.
Pas d'image.	<ul style="list-style-type: none">• Les signaux vidéo qui sont entrés sur la borne vidéo analogique ne peuvent pas être sortis au niveau de la borne HDMI. Les signaux qui sont entrés sur la borne HDMI ne peuvent pas être sortis au niveau de la borne vidéo analogique. Utilisez des câbles d'entrée et de sortie de même type.• Il est possible que les paramètres de sortie du composant source soient configurés de manière telle que le format vidéo transmis est impossible à afficher. Modifiez les paramètres de sortie de la source, ou connectez-la à l'aide des fiches composant ou composite.• Ce récepteur est compatible HDCP. Assurez-vous que les composants que vous raccordez sont également compatibles HDCP. Si ce n'est pas le cas, raccordez-les à l'aide des fiches vidéo composant ou composite.• Selon le composant source connecté, ce dernier peut ne pas fonctionner avec ce récepteur (même s'il est compatible HDCP). Dans ce cas, connectez la source au récepteur à l'aide des fiches vidéo composant ou composite.• Si aucune image vidéo n'apparaît sur votre téléviseur, essayez d'ajuster la résolution, le paramètre Deep Color ou d'autres paramètres sur votre équipement.• Pour obtenir des signaux Deep Color, utilisez un câble HDMI (câble High Speed HDMI®) pour relier ce récepteur à un composant ou à un téléviseur présentant la fonction Deep Color.
Aucun affichage n'apparaît à l'écran.	<ul style="list-style-type: none">• L'affichage à l'écran n'apparaît pas si vous avez effectué la connexion au téléviseur via la sortie HDMI. Utilisez les connexions composant ou composite pour configurer le système.
Pas de son, ou interruption soudaine du son.	<ul style="list-style-type: none">• Si vous avez établi des connexions audio séparées, vérifiez que vous avez affecté la/les sortie(s) analogique/numérique à l'entrée HDMI correspondante pour le composant.• Vérifiez les paramètres de sortie audio du composant source.• Vérifiez que le réglage Audio Parameter est réglé sur HDMI AMP/THRU (voir à la page 39).• Si le composant est un appareil DVI, utilisez une connexion distincte pour l'audio.• La transmission du signal audio numérique HDMI nécessite plus de temps pour être reconnue. Pour cette raison, une interruption du signal audio peut se produire lorsque vous changez de mode audio ou lorsque vous commencez la lecture.• Le fait de mettre en marche ou d'arrêter le périphérique connecté à la borne HDMI OUT de cet appareil, ou de déconnecter/connecter le câble HDMI pendant la lecture peut produire des bruits parasites ou même interrompre le signal audio.

Information importante concernant la connexion HDMI

Dans certains cas, il ne sera peut-être pas possible d'acheminer les signaux HDMI via ce récepteur (ceci dépend du composant HDMI que vous connectez - contrôlez les informations du fabricant concernant la compatibilité HDMI).

Si vous ne recevez pas correctement les signaux HDMI (du composant) via ce récepteur, essayez la configuration suivante pour la connexion.

Configuration¹

Raccordez votre composant compatible HDMI directement à l'écran à l'aide d'un câble HDMI. Utilisez ensuite la connexion la plus pratique (numérique si possible) pour transmettre les signaux audio au récepteur. Reportez-vous au mode d'emploi pour plus d'informations sur les connexions audio. Réglez le volume de l'écran au minimum lorsque vous utilisez cette configuration.

iPod messages

Symptôme	Cause	Action
iPod/USB Error 1 (I/U ERR1)	Il y a un problème au niveau du parcours du signal entre l'iPod et le récepteur.	Éteignez le récepteur et reconnectez l'iPod au récepteur. Si cela ne donne aucun résultat, réinitialisez votre iPod.
iPod/USB Error 2 (I/U ERR2)	La version du logiciel de l'iPod doit être mise à niveau.	Mettez à niveau le logiciel de l'iPod (veuillez utiliser les versions du logiciel iPod ultérieures à la version 2004-10-20 du programme de mise à jour iPod Updater).
	Un iPod non pris en charge par ce récepteur est raccordé.	Raccordez l'iPod pris en charge par ce récepteur.
iPod/USB Error 3 (I/U ERR3)	L'iPod ne répond pas.	Installez la dernière version du logiciel iPod. Si cela ne donne aucun résultat, réinitialisez votre iPod.
No Track	Aucun morceau n'est disponible dans la catégorie sélectionnée sur l'iPod.	Sélectionnez une autre catégorie.

Remarque

- Si votre écran n'a qu'une seule borne HDMI, vous ne pouvez recevoir que les signaux vidéo HDMI du composant connecté.
- En fonction du composant, la sortie audio peut être limitée au nombre de canaux disponibles sur l'unité d'affichage connectée (par exemple, la sortie audio est limitée à 2 canaux pour un moniteur avec limitations audio stéréo).
- Si vous souhaitez changer de source d'entrée, vous devrez modifier les fonctions à la fois sur le récepteur et sur l'écran.
- Étant donné que le son de l'écran est coupé lorsque la connexion HDMI est utilisée, vous devez régler le volume de l'écran chaque fois que vous changez de source d'entrée.

Messages USB

Symptôme	Cause	Action
iPod/USB Error 1 (I/U ERR1)	Il y a un problème au niveau du parcours du signal entre l'USB et le récepteur.	Éteignez le récepteur et reconnectez l'USB au récepteur.
iPod/USB Error 3 (I/U ERR3)	L'USB ne répond pas.	Éteignez le récepteur et reconnectez l'USB au récepteur.
iPod/USB Error 4 (I/U ERR4)	La puissance requise pour le périphérique USB est trop élevée pour ce récepteur.	Éteignez le récepteur et reconnectez l'USB au récepteur.

Réinitialisation de l'unité principale

Respectez cette procédure pour rétablir les réglages d'usine du récepteur. Utilisez les commandes du panneau frontal pour ce faire.

- 1 Mettez le récepteur en mode de veille.**
- 2 Tout en maintenant la touche BAND enfoncée, appuyez sur la touche  STANDBY/ON pendant deux secondes environ et maintenez-la enfoncée.**
- 3 Lorsque l'indication RESET? apparaît dans l'affichage, appuyez sur AUTO/DIRECT. OK? apparaît sur l'afficheur.**
- 4 Appuyez sur STEREO/ALC pour confirmer. OK s'affiche pour indiquer que les réglages d'usine du récepteur ont été rétablis.**

Spécifications

Section audio

Puissance nominale de sortie
Avant, Centrale, Surround
..... 130 W par canal (1 kHz, 6 Ω , 1 %)
..... 100 W par canal
(20 Hz à 20 kHz, 8 Ω , 0,09 %)

Distorsion harmonique totale
..... 0,06 % (20 Hz à 20 kHz, 8 Ω , 95 W/ch)

Réponse en fréquence (mode LINE Pure Direct)
..... 5 Hz à 100 kHz ± 3 dB

Impédance garantie des enceintes
AVANT : A, B 6 Ω à 16 Ω
AVANT : A, B 12 Ω à 16 Ω
SURROUND, CENTRALE 6 Ω à 16 Ω

Entrée (Sensibilité de mesure/Impédance)
LINE 200 mV/47 k Ω

Sortie (niveau/impédance)
REC 200 mV/2,2 k Ω

Rapport signal/bruit
(1HF, court-circuité, réseau A)
LINE 98 dB

Section vidéo

Niveau de signal
Composite 1 Vp-p (75 Ω)
Vidéo en composantes Y : 1,0 Vp-p (75 Ω)
PB, PR : 0,7 Vp-p (75 Ω)

Résolution maximum correspondante
Vidéo en composantes
..... 1080i (1125i)/720p (750p)

Section syntoniseur

Gamme de fréquence (FM)
..... 87,5 MHz à 108 MHz

Entrée antenne (FM) 75 Ω dissymétrique

Gamme de fréquence (AM)
..... 531 kHz à 1602 kHz

Antenne (AM) Antenne cadre

Section Entrée/Sortie numériques

Borne HDMI Type A (19 broches)
Type de sortir HDMI 5 V, 100 mA

Borne USB Ultrarapide USB2.0 (Type A)

Prise d'iPod USB et Vidéo (Composite)

Divers

Alimentation requise
..... AC 220 V à 230 V, 50 Hz/60 Hz

Consommation électrique 245 W
En mode de veille 0,45 W

Dimensions
..... 420 mm (L) x 158 mm (H) x 347,7 mm (P)

Poids (sans emballage) 9,1 kg

Pièces fournies

Microphone
(pour la configuration Auto MCACC) 1

Télécommande 1

Piles à anode sèche (AAA IEC R03) 2

Antenne cadre AM 1

Antenne filaire FM 1

Câble iPod 1

Cordon d'alimentation 1

Carte de garantie 1

Ce mode d'emploi



Remarque

- Les spécifications sont valables pour une alimentation de 230 V.
- Les caractéristiques et la conception sont soumises à de possibles modifications sans préavis, en raison d'améliorations apportées à l'appareil.

Nettoyage de l'appareil

- Utilisez un chiffon à lustrer ou un chiffon sec et doux pour éliminer toute trace de poussière et de saleté.
- Lorsque la surface de l'appareil est sale, essuyez-la en utilisant un tissu doux préalablement trempé dans une solution de nettoyage neutre diluée cinq à six fois et bien essoré, puis essuyez de nouveau l'appareil avec un chiffon sec et doux. N'utilisez pas de produits d'entretien pour mobilier tels que de la cire ou un détergent.
- N'utilisez jamais de diluants, de benzène, d'insecticides ou autres produits chimiques qui pourraient corroder la surface de l'appareil.

Publication de Pioneer Corporation.
© 2010 Pioneer Corporation.
Tous droits réservés.

ВАЖНО



Символ молнии, заключенный в равносторонний треугольник, используется для предупреждения пользователя об «опасном напряжении» внутри корпуса изделия, которое может быть достаточно высоким и стать причиной поражения людей электрическим током.

CAUTION

RISK OF ELECTRIC SHOCK
DO NOT OPEN

ВНИМАНИЕ:
ВО ИЗБЕЖАНИЕ ПОРАЖЕНИЯ ЭЛЕКТРИЧЕСКИМ ТОКОМ НЕ СНИМАЙТЕ КРЫШКУ (ИЛИ ЗАДНЮЮ СТЕНКУ). ВНУТРИ НЕ СОДЕРЖАТСЯ ДЕАТЛИ, ПРЕДНАЗНАЧЕННЫЕ ДЛЯ РЕМОНТА ПОЛЬЗОВАТЕЛЕМ. ДЛЯ ОБСЛУЖИВАНИЯ ОБРАТИТЕСЬ К КВАЛИФИЦИРОВАННОМУ СОТРУДНИКУ СЕРВИСНОЙ СЛУЖБЫ.



Восклицательный знак, заключенный в равносторонний треугольник, используется для предупреждения пользователя о наличии в литературе, поставляемой в комплекте с изделием, важных указаний по работе с ним и обслуживанию.

D3-4-2-1-1_A1_Ru

ПРЕДУПРЕЖДЕНИЕ

Данное оборудование не является водонепроницаемым. Во избежание пожара или поражения электрическим током не помещайте рядом с оборудованием емкости с жидкостями (например, вазы, цветочные горшки) и не допускайте попадания на него капель, брызг, дождя или влаги.

D3-4-2-1-3_A1_Ru

ПРЕДУПРЕЖДЕНИЕ

Перед первым включением оборудования внимательно прочтите следующий раздел.
Напряжение в электросети может быть разным в различных странах и регионах. Убедитесь, что сетевое напряжение в местности, где будет использоваться данное устройство, соответствует требуемому напряжению (например, 230 В или 120 В), указанному на задней панели.

D3-4-2-1-4*_A1_Ru

ПРЕДУПРЕЖДЕНИЕ

Во избежание пожара не приближайте к оборудованию источники открытого огня (например, зажженные свечи).

D3-4-2-1-7a_A1_Ru

Условия эксплуатации

Изделие эксплуатируется при следующих температуре и влажности:
+5 °С до +35 °С; влажность менее 85 % (не закрывайте охлаждающие вентиляторы)
Не устанавливайте изделие в плохо проветриваемом помещении или в месте с высокой влажностью, открытым для прямого солнечного света (или сильного искусственного света).

D3-4-2-1-7c*_A1_Ru

ОБЯЗАТЕЛЬНАЯ ВЕНТИЛЯЦИЯ

При установке устройства обеспечьте достаточное пространство для вентиляции во избежание повышения температуры внутри устройства (не менее 40 см сверху, 10 см сзади и по 20 см слева и справа).

ПРЕДУПРЕЖДЕНИЕ

В корпусе устройства имеются щели и отверстия для вентиляции, обеспечивающие надежную работу изделия и защищающие его от перегрева. Во избежание пожара эти отверстия ни в коем случае не следует закрывать или заслонять другими предметами (газетами, скатертями и шторами) или устанавливать оборудование на толстом ковре или постели.

D3-4-2-1-7b*_A1_Ru

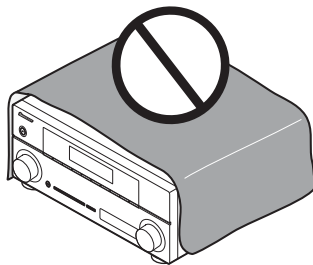

Данное изделие предназначено для использования в общих хозяйственных целях. В случае возникновения любой неисправности, связанной с использованием в других, нежели хозяйственных целях (таких, как длительное использование в коммерческих целях в ресторане или в автомобиле, или на корабле) и требующей ремонта, такой ремонт осуществляется за плату, даже в течение гарантийного срока.

K041_A1_Ru

Информация для пользователей по сбору и утилизации бывшего в эксплуатации оборудования и отработавших элементов питания

(Обозначение
для оборудования)



Эти обозначения на продукции, упаковке, и/или сопроводительных документах означают, что бывшая в эксплуатации электротехническая и электронная продукция и отработанные элементы питания не должны выбрасываться вместе с обычным бытовым мусором.

Для того чтобы данная бывшая в употреблении продукция и отработанные элементы питания были соответствующим образом обработаны, утилизированы и переработаны, пожалуйста, передайте их в соответствующий пункт сбора использованных электронных изделий в соответствии с местным законодательством.

(Обозначения
для элементов питания)



Утилизируя данные устройства и элементы питания правильно, Вы помогаете сохранить ценные ресурсы и предотвратить возможные негативные последствия для здоровья людей и окружающей среды, которые могут возникнуть в результате несоответствующего удаления отходов.

Для получения дополнительной информации о правильных способах сбора и утилизации отработавшего оборудования и использованных элементов питания обращайтесь в соответствующие местные органы самоуправления, в центры утилизации отходов или по месту покупки данного изделия.



Данные обозначения утверждены только для Европейского Союза.

Для стран, которые не входят в состав Европейского Союза:

Если Вы желаете утилизировать данные изделия, обратитесь в соответствующие местные учреждения или к дилерам для получения информации о правильных способах утилизации.

K058a_A1_Ru

Если вилка шнура питания изделия не соответствует имеющейся электророзетке, вилку следует заменить на подходящую к розетке. Замена и установка вилки должны производиться только квалифицированным техником. Отсоединенная от кабеля вилка, подключенная к розетке, может вызвать тяжелое поражение электрическим током. После удаления вилки утилизируйте ее должным образом.

Оборудование следует отключать от электросети, извлекая вилку кабеля питания из розетки, если оно не будет использоваться в течение долгого времени (например, если вы уезжаете в отпуск).

D3-4-2-1a_A1_Ru

Изготовлено по лицензии компании Dolby Laboratories. «Dolby», «Pro Logic», «Surround EX» и знак в виде двойной буквы D являются товарными знаками компании Dolby Laboratories.

Произведено по лицензии согласно патенту США № 5,451,942; 5,956,674; 5,974,380; 5,978,762; 6,226,616; 6,487,535; 7,212,872; 7,333,929; 7,392,195; 7,272,567 и другим патентам США и всемирным патентам, действительным и находящимся на рассмотрении. DTS и Symbol являются зарегистрированными торговыми марками, и логотипы DTS-HD, DTS-HD Master Audio и DTS – торговыми марками DTS, Inc. Изделие содержит программное обеспечение. © DTS, Inc. Все права защищены.

ВНИМАНИЕ

Выключатель **STANDBY/ON** данного устройства не полностью отключает его от электросети.

Чтобы полностью отключить питание устройства, вытащите вилку кабеля питания из электророзетки. Поэтому устройство следует устанавливать так, чтобы вилку кабеля питания можно было легко вытащить из розетки в чрезвычайных обстоятельствах. Во избежание пожара следует извлекать вилку кабеля питания из розетки, если устройство не будет использоваться в течение долгого времени (например, если вы уезжаете в отпуск).

D3-4-2-2a*_A1_Ru

Благодарим вас за покупку этого изделия марки Pioneer.
Полностью прочтите настоящие инструкции по эксплуатации, чтобы знать, как правильно обращаться с этой моделью. Прочитав инструкции, сохраните их в надежном месте для использования в будущем.

Содержание

Порядок выполнения настроек на ресивере 6

01 Перед началом работы

Проверка комплекта поставки	7
Установка батареек	7
Установка ресивера	7
Вентиляция	8

02 Органы управления и индикаторы

Передняя панель	9
Дальность действия пульта дистанционного управления	10
Дисплей	11
Пульт дистанционного управления	13

03 Подключение оборудования

Размещение громкоговорителей	16
Советы по расположению громкоговорителей	17
Подключение громкоговорителей	18
Подключение задних громкоговорителей объемного звучания или передних верхних громкоговорителей	19
Смена настройки акустической системы	20
Подсоединение кабелей	20
Кабели HDMI	20
О HDMI	21
Аналоговые аудиокабели	21
Цифровые аудиокабели	21
Видеокабели	21
Подключение видеовыходов	22
Подключение телевизора и компонентов воспроизведения	23
Подключение с помощью HDMI	23
Подключение компонента без разъема HDMI	24
Подключение спутникового ресивера или другой цифровой приставки	25
Подключение HDD/DVD рекордера, видеомagneтофона и других источников видеосигнала	25
Использование разъемов компонентного видео	26

Подключение других аудиокомпонентов	26
Подключение антенн	27
Использование внешних антенн	27
Подключение к видеоразъему на передней панели	28
Подключение ресивера к электророзетке	28

04 Основная настройка

Автоматическая настройка объемного звучания (MCACC)	29
Другие проблемы при использовании автоматической настройки MCACC	31

05 Прослушивание системы

Основные операции воспроизведения	32
Автоматическое воспроизведение	33
Прослушивание материала с использованием объемного звучания	33
Использование эффектов дополнительного объемного звучания	34
Прослушивание в стереофоническом режиме	35
Использование функции фронтального расширенного объемного звучания	35
Использование функции Stream Direct (Прямое воспроизведение)	35
Использование функции Sound Retriever (Восстановление звучания)	36
Улучшение качества звучания с помощью функции Phase Control (Корректировка фазы)	36
Прослушивание с использованием эквалайзера акустической калибровки	37
Использование обработки заднего тылового канала	37
Настройка функции Up Mix	38
Задание параметров звука	38
Выбор входного сигнала	41
Использование наушников	41

06 Меню System Setup (Настройка системы)

Использование меню System Setup (Настройка системы)	42
Ручная настройка громкоговорителей	43
Speaker Setting (Настройка громкоговорителей)	43
Crossover Network (Разделительный фильтр)	45
Channel Level (Уровень канала)	45
Speaker Distance (Расстояние до громкоговорителей)	46
Меню назначения входов	46
Настройка выхода предварительного усилителя	47

07 Использование тюнера

Прослушивание радиопередач	48
Повышение качества стереозвук в диапазоне FM	48
Сохранение запрограммированных радиостанций	48
Прослушивание запрограммированных радиостанций	49
Присваивание названий запрограммированным радиостанциям	49
Знакомство с системой RDS	50
Поиск программ RDS	50
Отображение информации RDS	51

08 Выполнение записи на внешний источник

Выполнение аудио- или видеозаписи	52
---	----

09 Управление остальными частями системы

Настройка пульта дистанционного управления для работы с другими компонентами	53
Непосредственный ввод кодов компонентов	53
Сброс параметров пульта дистанционного управления	54
Органы управления телевизорами	55
Органы управления другими компонентами	56
Список предварительно заданных кодов	57

10 Другие подключения

Подключение iPod	66
Подключение iPod к ресиверу	66
Воспроизведение с iPod	67
Просмотр фотографий и видеоконтента	68
О формате iPod	68
Подключение устройства USB	69
Подключите устройство USB к ресиверу	69
Основные органы управления воспроизведением	69
Поддержка сжатых аудиосигналов	70
АДАПТЕР Bluetooth® для прослушивания музыки без проводов	71
Воспроизведение музыки по беспроводной связи	71
Подключение дополнительного АДАПТЕРА Bluetooth	72
Сравнение АДАПТЕРА Bluetooth и устройства с беспроводным интерфейсом Bluetooth	72
Прослушивание музыкального содержимого устройства с беспроводным интерфейсом Bluetooth	73

11 Дополнительная информация

Устранение неисправностей	74
HDMI	77
Важные сведения о подключении HDMI	78
iPod сообщения	78
Сообщения USB	79
Сброс параметров ресивера (перезагрузка)	79
Спецификации	80
Чистка устройства	80

Порядок выполнения настроек на ресивере

Аппарат является полноценным аудио-видео ресивером, оборудованным множеством функций и терминалов. Он может легко использоваться после выполнения процедуры подключений и настроек ниже.

Цвета шагов означают следующее:

Требуемый параметр настройки

Настройка, выполняемая при необходимости

1 Перед началом работы

- Проверка комплекта поставки (стр. 7)
- Установка батареек (стр. 7)

2 Подключение громкоговорителей

Места расположения громкоговорителей оказывают значительное влияние на звучание. Для обеспечения наилучшего эффекта объемного звучания разместите громкоговорители, как показано на рисунке ниже.

- Размещение громкоговорителей (стр. 16)
- Подключение громкоговорителей (стр. 18)
- Подключение задних громкоговорителей объемного звучания или передних верхних громкоговорителей (стр. 19)

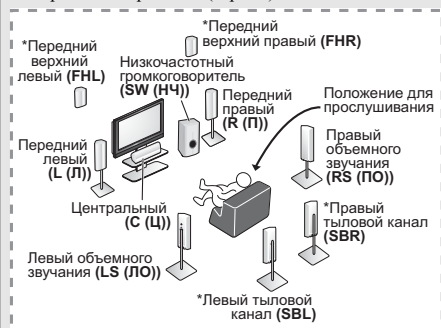

Можно подключить только один из двух громкоговорителей: задний громкоговоритель объемного звучания или передний верхний громкоговоритель.

3 Подключение компонентов

Для прослушивания объемного звука потребуются использовать цифровое соединение для подключения проигрывателя BD/DVD к ресиверу.

- Подключение видеовыходов (стр. 22)
- Подключение телевизора и компонентов воспроизведения (стр. 23)
- Подключение антенны (стр. 27)
- Подключение ресивера к электророзетке (стр. 28)

4 Включение питания

Убедитесь, что в качестве источника видеовхода телевизора выбран ресивер. При возникновении затруднений обратитесь к руководству, прилагаемому к телевизору.

5 Настройка выхода предварительного усилителя (стр. 47)

(При подключении передних верхних громкоговорителей.)

Меню назначения входов (стр. 46)
(При использовании подключений, кроме рекомендуемых подключений.)

6 Для настройки системы используйте экранную автоматическую настройку MCACC

- Автоматическая настройка объемного звучания (MCACC) (стр. 29)

7 Основные операции воспроизведения (стр. 32)

8 Регулировка качества звучания по желанию

- Использование различных режимов прослушивания
- Использование функции Sound Retriever (Восстановление звучания) (стр. 36)
- Улучшение качества звучания с помощью функции Phase Control (Корректировка фазы) (стр. 36)
- Прослушивание с использованием эквалайзера акустической калибровки (стр. 37)
- Использование обработки заднего тылового канала (стр. 37)
- Настройка функции Up Mix (стр. 38)
- Задание параметров звука (стр. 38)
- Выбор входного сигнала (стр. 41)
- Ручная настройка громкоговорителей (стр. 43)

9 Максимально возможное использование пульта ДУ

- Настройка пульта дистанционного управления для работы с другими компонентами (стр. 53)

Перед началом работы

Проверка комплекта поставки

Проверьте наличие перечисленных ниже принадлежностей:

- Установочный микрофон
- Пульт дистанционного управления
- Сухие батареи (размер AAA IEC R03) x2
- Рамочная антенна AM
- Проволочная антенна FM
- Кабель iPod
- Кабель питания
- Гарантийный сертификат
- Данное руководство по эксплуатации

Установка батареек

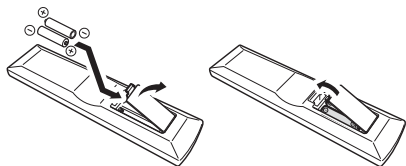

Батарейки, входящие в комплект устройства, необходимо проверить при начальных операциях; они не могут сохранять заряд в течение долгого периода времени. Рекомендуется использовать щелочные батарейки, имеющие повышенный срок службы.

⚠ ОСТОРОЖНО

Неправильная установка батареек может стать причиной возникновения опасной ситуации, например, утечки внутреннего вещества или взрыва. Соблюдайте перечисленные ниже меры предосторожности:

- Не используйте новые батарейки вместе со старыми.
- Устанавливайте батарейки так, чтобы их положительные и отрицательные полюса располагались в соответствии с обозначениями внутри отсека для батарей.

- Батарейки одинаковой формы могут обеспечивать разное напряжение. Не используйте батарейки разного типа.
- Производите утилизацию использованных батареек в соответствии с действующими в стране или регионе государственными постановлениями или правилами по охране окружающей среды.
- Не используйте и не храните батарейки под воздействием прямых солнечных лучей или в помещении с высокой температурой, например, в автомобиле или рядом с обогревателем. Это может вызвать течь батареек, перегрев, взрыв или возгорание. Это также отрицательно влияет на срок службы или работоспособность батарей.

Установка ресивера

- При установке данного устройства убедитесь в том, что оно размещено на ровной и твердой поверхности.

Не устанавливайте ресивер в следующих местах:

- на цветном телевизоре (на экране могут появиться искажения)
- рядом с кассетным магнитофоном (или устройством, которое излучает магнитное поле). Это может вызвать помехи в звучании.
- в местах с прямым воздействием солнечных лучей;
- в сырых или влажных местах
- в местах со слишком высокой или слишком низкой температурой
- в местах с повышенной вибрацией или подверженных сотрясениям
- в очень пыльных местах
- в местах, подверженных воздействию горячего пара или масел (например, кухня)

Вентиляция

При установке устройства обеспечьте пространство для вентиляции и предотвращения перегрева (не менее 40 см сверху). Если между устройством и стенами или другим оборудованием предусмотрено недостаточно пространства, внутри устройства повысится температура, что отрицательно повлияет на его функционирование и/или станет причиной неисправности.

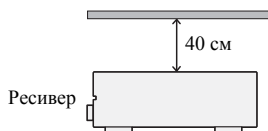

В корпусе имеются щели и отверстия для вентиляции и защиты оборудования от перегрева. Во избежание пожара ни в коем случае не следует размещать непосредственно на поверхности устройства какие-либо предметы, необходимо убедиться в том, что отверстия не заблокированы и не накрыты какими-либо предметами (газетами, скатертями и шторами), не следует устанавливать оборудование на толстом ковре или постели.

Органы управления и индикаторы

Передняя панель

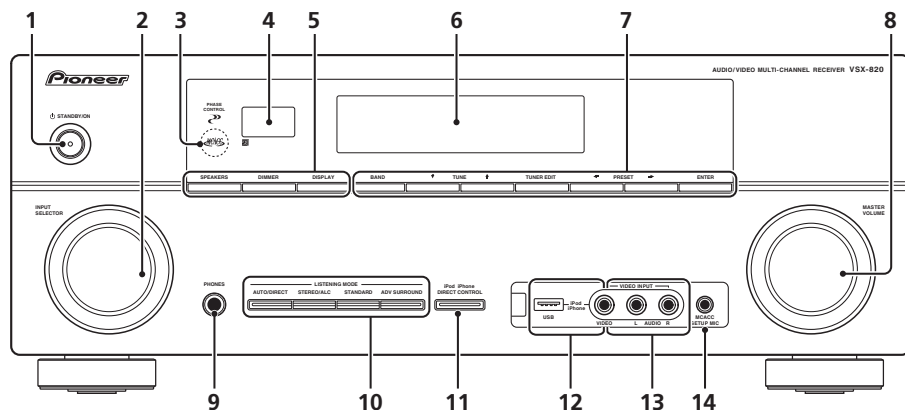

1 **STANDBY/ON**

2 Регулятор INPUT SELECTOR

Используется для выбора источника входа.

3 Индикатор MCACC

Загорается, когда включена функция Acoustic Calibration EQ (стр. 37) (для «Acoustic Calibration EQ» автоматически задается значение «Вкл.» после автоматической настройки MCACC (стр. 29)).

4 Датчик пульта

Принимает сигналы от пульта ДУ (см. *Дальность действия пульта дистанционного управления* на стр. 10).

5 SPEAKERS

Служит для переключения акустической системы (стр. 20).

DIMMER

Уменьшает или увеличивает яркость дисплея. Имеется четыре уровня изменения яркости.

DISPLAY

Переключение дисплея данного устройства. Режим прослушивания, громкость звука, настройку выхода предварительного усилителя или имя входа можно проверить, выбрав источник входа.¹

6 Символьный дисплей

См. раздел *Дисплеи* на стр. 11.

7 Кнопки управления тюнером

BAND

Переключение между радиодиапазонами AM, FM ST (стерео) и FM MONO (стр. 48).

TUNE ↑/↓

Используется для поиска радиочастот (стр. 48).

Примечание

¹ Настройка выхода предварительного усилителя может отображаться или не отображаться, в зависимости от выбранного источника входа.

TUNER EDIT

Используйте вместе с **TUNE** ↑/↓, **PRESET** ←/→ и **ENTER** для запоминания и присваивания названия радиостанциям для последующего их вызова (стр. 48, 49).

PRESET ←/→

Используйте для выбора запрограммированных радиостанций (стр. 49).

8 Регулятор MASTER VOLUME

9 Гнездо PHONES

Используйте для подключения наушников. При подключении наушников звучание не будет воспроизводиться через громкоговорители (стр. 41).

10 Кнопки режимов прослушивания

AUTO/DIRECT

Переключение режимов Auto surround (*Автоматическое воспроизведение* на стр. 33) и Stream Direct (прямое воспроизведение). В режиме Stream Direct отключаются регулировки тембра для более точного воспроизведения исходного сигнала (стр. 35).

STEREO/ALC

Переключение между режимами воспроизведения стерео, стерео режимом Auto level control - автоматического управления уровнями (стр. 35) и Front Stage Surround Advance - фронтального объемного звучания (стр. 35).

STANDARD

Нажмите для стандартного декодирования и для переключения между параметрами **Pro Logic II**, **Pro Logic IIx**, **Pro Logic IIz** и **NEO:6** (стр. 32).

ADV SURROUND

Переключает различные режимы объемного звучания (стр. 34).

11 iPod iPhone DIRECT CONTROL

Измените вход ресивера на **iPod** и включите управление iPod на iPod (стр. 68).

12 Терминал iPod iPhone/USB

Используется для подключения в качестве источника аудио Apple iPod или флэш-накопителя USB (стр. 66 и стр. 69).

13 AUDIO/VIDEO вход

См. раздел *Подключение к видеоразъему на передней панели* на стр. 28.

14 Гнездо MCACC SETUP MIC

Используется для подключения микрофона при выполнении автоматической настройки MCACC.

Дальность действия пульта дистанционного управления

Эффективность работы пульта дистанционного управления может снижаться в следующих случаях:

- при наличии препятствий между пультом дистанционного управления и дистанционным датчиком ресивера;
- при попадании на дистанционный датчик устройства ярких солнечных лучей или сильного света флуоресцентной лампы;
- при расположении ресивера вблизи устройств, излучающих инфракрасные лучи;
- при одновременном управлении ресивером с помощью другого инфракрасного пульта дистанционного управления.

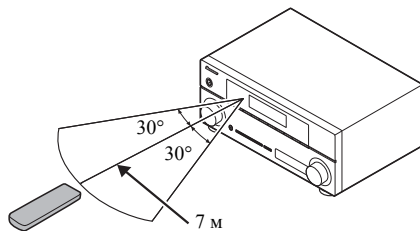

Дисплей

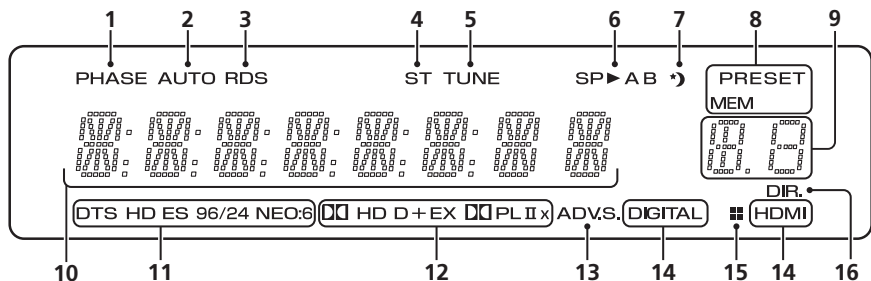

1 PHASE

Загорается, когда включен фазовый переключатель (стр. 36).

2 AUTO

Загорается при включенной функции автоматического объемного звучания (см. раздел *Автоматическое воспроизведение* на стр. 33).

3 RDS

Загорается при приеме радиосигнала RDS (стр. 50).

4 ST

Загорается при приеме стереосигнала в диапазоне FM в автоматическом стереофоническом режиме.

5 TUNE

Загорается при приеме обычного канала радиовещания.

6 Индикаторы громкоговорителей

Высвечивается для обозначения текущей акустической системы, **A** и/или **B** (стр. 20).

7 Индикатор таймера перехода в спящий режим

Загорается, когда ресивер находится в режиме ожидания (стр. 13).

8 Индикаторы предварительных настроек тюнера

PRESET

Отображается при регистрации или вызове предварительно заданной радиостанции.

MEM

Мигает, когда радиостанция зарегистрирована.

9 Индикатор информации PRESET или входного сигнала

Отображает предварительно заданный номер тюнера или тип входного сигнала и т. п.

10 Символьный дисплей

Отображает различную информацию о системе.

11 Индикаторы DTS

DTS

Загорается при обнаружении источника аудиосигнала в формате DTS.

HD

Загорается при обнаружении источника с кодированными аудиосигналами DTS-EXPRESS или DTS-HD.

ES

Загорается при включенном декодировании DTS-ES.

96/24

Загорается при обнаружении источника аудиосигнала в формате DTS 96/24.

NEO:6

Когда включен один из режимов NEO:6 ресивера, его включение обозначает обработку NEO:6 (стр. 33).

12 Индикаторы Dolby Digital

DD

Загорается при обнаружении сигнала в формате Dolby Digital.

DD+

Загорается при обнаружении источника аудиосигнала в формате Dolby Digital Plus.

Dolby TrueHD

Загорается при обнаружении источника аудиосигнала в формате Dolby TrueHD.

Dolby Digital EX

Загорается при включенном декодировании Dolby Digital EX.

Dolby Digital II (x)

Загорается при включенном декодировании **DD Pro Logic II** / **DD Pro Logic IIx**. Погаснет при декодировании **DD Pro Logic IIz** (подробнее см. раздел *Прслушивание материала с использованием объемного звучания* на стр. 33).

13 ADV.S.

Этот индикатор загорается при выборе одного из режимов дополнительного объемного звучания (подробнее см. раздел *Использование эффектов дополнительного объемного звучания* на стр. 34).

14 Индикаторы SIGNAL SELECT

DIGITAL

Загорается, когда выбран цифровой аудиосигнал.

Мигает, когда выбран цифровой аудиосигнал, а выбранный аудиовход отсутствует.

HDMI

Загорается, когда выбран сигнал HDMI.

Мигает, когда выбран сигнал HDMI, а выбранный вход HDMI отсутствует.

15 Индикатор Up Mix/DIMMER

Загорается, когда для функции Up Mix задано значение **ON** (см. стр. 38). Также загорается, когда режим DIMMER выключен.

16 DIR.

Загорается при включении режима **DIRECT** или **PURE DIRECT** (стр. 36).

Пульт дистанционного управления

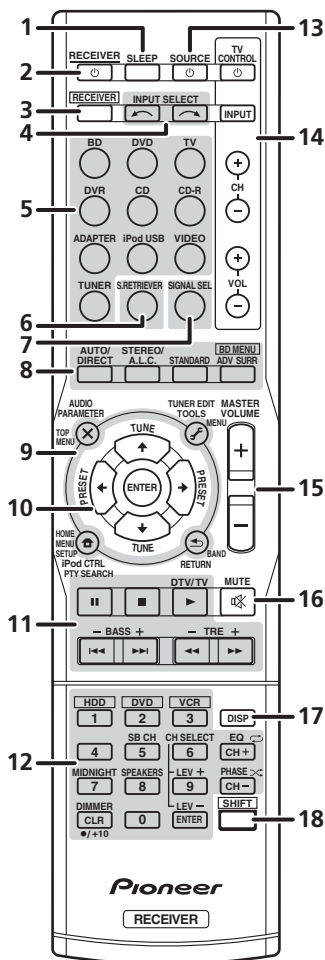

1 SLEEP

Нажмите для изменения периода времени до перехода ресивера в режим ожидания (**30 min – 60 min – 90 min – Off (Выкл.)**). В любой момент можно проверить оставшееся время отключения путем однократного нажатия кнопки **SLEEP**.

2 RECEIVER

Используется для включения ресивера или его переключения в режим ожидания.

3 **RECEIVER**

Переключает пульт ДУ на управление ресивером (используется для выбора белых команд над кнопками с номерами (**MIDNIGHT** и т.д.)). Эта кнопка также используется для настройки объемного звучания (стр. 42) или параметров аудио (стр. 38).

4 **INPUT SELECT**

Используется для выбора источника для входа.

5 **Кнопки MULTI CONTROL**

Нажмите одну из этих кнопок для выбора другого управляемого компонента (см. *Управление остальными частями системы* на стр. 53).

6 **S.RETRIEVER**

Нажмите для восстановления качества звучания диска CD для сжатых аудиосистем (стр. 36).

7 **SIGNAL SEL**

Используется для выбора источника входного сигнала (стр. 41).

8 **Кнопки режимов прослушивания**

AUTO/DIRECT

Переключение режимов Auto surround (*Автоматическое воспроизведение* на стр. 33) и Stream Direct (прямое воспроизведение). В режиме Stream Direct отключаются регулировки тембра для более точного воспроизведения исходного сигнала (стр. 35).

STEREO/A.L.C.

Переключение между режимами воспроизведения стерео, стерео режимом Auto level control - автоматического управления уровнями (стр. 35) и Front Stage Surround Advance - фронтального объемного звучания (стр. 35).

STANDARD

Нажмите для стандартного декодирования и для переключения между параметрами  Pro Logic II (стр. 33).

ADV SURR

Переключает различные режимы объемного звучания (стр. 34).

Сначала нажмите **BD** для доступа к:

BD MENU*

Отображение меню диска для дисков Blu-ray.

9 Настройки системы и кнопки управления компонентами

Следующие кнопки могут использоваться после нажатия соответствующей кнопки **MULTI CONTROL (BD, DVD и т.д.)**.

Сначала нажмите **RECEIVER** для доступа к:

AUDIO PARAMETER

Используется для доступа к параметрам аудио (стр. 38).

SETUP

Нажмите для доступа к меню System Setup (Настройка системы) (стр. 42).

RETURN

Подтвердите и выйдите из текущего экрана меню.

Сначала нажмите **BD, DVD** или **DVR** для доступа к:

TOP MENU

Используется для отображения «главного» меню диска BD/DVD.

HOME MENU

Отображение экрана «HOME MENU» (Главное меню).

RETURN

Подтвердите и выйдите из текущего экрана меню.

MENU

Отображение меню TOOLS (Сервис) плеера Blu-ray.

Сначала нажмите **TUNER** для доступа к:

TUNER EDIT

Запоминает/присваивает названия станциям для последующего вызова (стр. 48 и 49).

BAND

Переключение между радиодиапазонами AM, FM ST (стерео) и FM MONO (стр. 48).

PTY SEARCH

Используется для поиска типов программ RDS (стр. 50).

Сначала нажмите **iPod USB** для доступа к:

iPod CTRL

Переключение между управлением iPod и управлением ресивером (стр. 68).

10 ↑↓←→ (TUNE ↑/↓, PRESET ←/→), ENTER

Кнопки со стрелками используются при настройке системы объемного звучания (стр. 42). Также используется для управления меню/параметрами BD/DVD.

Кнопки **TUNE ↑/↓** могут использоваться для поиска радиочастот (стр. 48) и кнопки **PRESET ←/→** могут использоваться для выбора запрограммированных радиостанций (стр. 49).

11 Кнопки управления компонентами

Основные кнопки (▶, ■ и т.д.) используются для управления компонентом после его выбора с помощью кнопок источника входа.

Указанные над этими кнопками функции можно вызвать после выбора соответствующей кнопки источника для входа (**BD, DVD, DVR** и **CD**). Эти кнопки также функционируют как описано ниже.

Сначала нажмите **RECEIVER** для доступа к:

BASS -/+

Используется для настройки низких частот¹

TRE -/+

Используется для настройки высоких частот¹

Сначала нажмите **TV** для доступа к:

DTV/TV

Переключение между режимами входа DTV (цифровое телевидение) и TV (телевидение) для телевизоров Pioneer.

Примечание

¹ Регулировки тембра отключаются, когда для режима звучания установлено значение **DIRECT** или **PURE DIRECT**.

12 Цифровые кнопки и другие элементы управления компонентами

Номерные кнопки используются для выбора частоты вещания напрямую (стр. 48) или дорожки на диске CD, и т.д. После нажатия кнопки **RECEIVER** возможен доступ к следующим кнопкам. (Например, **MIDNIGHT** (Ночной режим) и пр.)

HDD*, DVD*, VCR*

Для HDD/DVD/VCR-рекордеров эти кнопки переключают между управлением жестким диском, DVD и VCR.

SB CH

Нажмите для выбора **ON, AUTO, OFF** заднего канала объемного звучания.

CH SELECT

Нажмите повторно для выбора канала, а затем при помощи кнопок **LEV +/-** отрегулируйте уровень (стр. 45).

LEV +/-

Используется для регулировки уровней канала.

EQ

Нажмите для включения/выключения настройки Acoustic Calibration EQ (стр. 37).

MIDNIGHT

Переключение в режим Midnight (Ночной режим) или Loudness (Тонкомпенсация) (стр. 39).

SPEAKERS

Служит для переключения акустической системы (стр. 20).

PHASE

Нажмите для включения/выключения управления фазой (стр. 36).

DIMMER

Уменьшает или увеличивает яркость дисплея. Имеется четыре уровня изменения яркости.

13 SOURCE

Эта кнопка служит для включения/выключения других компонентов, подключенных к ресиверу (для получения более подробной информации см. стр. 56).

14 Кнопки TV CONTROL

Эти кнопки предназначены для управления телевизором, которому присвоена кнопка **TV**. Поэтому, если к системе подключается только один телевизор, присвойте ему кнопку **TV** (для получения более подробной информации см. стр. 55).



Используется для включения и выключения питания телевизора.

INPUT

Используется для выбора входного сигнала телевизора.

CH +/-

Используется для выбора каналов.

VOL +/-

Используется для регулировки громкости на телевизоре.

15 MASTER VOLUME +/-

Используется для установки общего уровня громкости.

16 MUTE

Отключение/включение звука.

17 DISP

Переключение дисплея данного устройства. Режим прослушивания, громкость звука, настройку выхода предварительного усилителя или имя входа можно проверить, выбрав источник входа.¹

18 SHIFT

Нажмите для доступа к командам, заключенным в рамки (над кнопками) на пульте дистанционного управления. Эти кнопки в этом разделе помечены звездочкой (*).

Примечание

¹ Настройка выхода предварительного усилителя может отображаться или не отображаться, в зависимости от выбранного источника входа.

Подключение оборудования

Размещение громкоговорителей

Подключив левый и правый передние громкоговорители (**L/R**), центральный громкоговоритель (**C**), левый и правый громкоговорители объемного звучания (**SL/SR**) и низкочастотный громкоговоритель (**SW**), можно прослушивать 5.1-канальную систему объемного звучания.

Кроме того, с помощью внешнего усилителя можно подключить левый и правый громкоговорители объемного звучания (**SBL/SBR**) и левый и правый передние верхние громкоговорители (**FHL/FHR**) для повышения системы до 7.1-канальной системы объемного звучания.

- Можно также подключить один задний громкоговоритель объемного звучания (**SB**) и прослушивать 6.1-канальную систему объемного звучания.

Для получения наилучшего качества объемного звучания установите громкоговорители, как показано ниже.

Акустическая система 5.1:

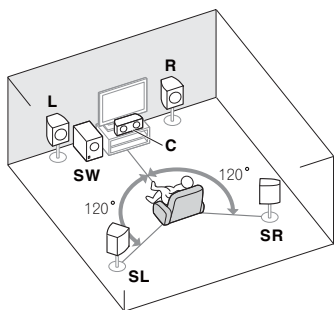

Акустическая система 6.1 (задняя): ^a

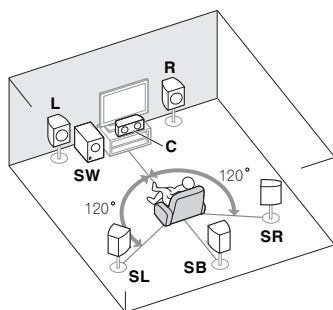

Акустическая система 7.1 (задняя): ^a

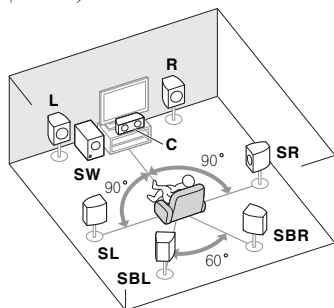

Акустическая система 7.1 (передняя верхняя): ^a

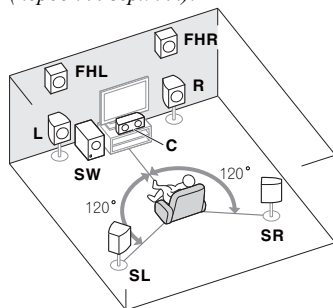

a. Такое размещение возможно, только когда к устройству подключен дополнительный усилитель, а к усилителю подключены задние громкоговорители объемного звучания или передние верхние громкоговорители. Подробнее, см. *Подключение задних громкоговорителей объемного звучания или передних верхних громкоговорителей* на стр. 19.

Советы по расположению громкоговорителей

Расположение громкоговорителей в комнате имеет большое влияние на качество звука.

Следующие рекомендации помогут добиться оптимального звучания вашей системы.

- Сабвуфер можно поместить на полу. В идеальном случае другие громкоговорители во время прослушивания должны располагаться на уровне ушей. Расположение громкоговорителей на полу (кроме сабвуфера) или закрепление их высоко на стене не рекомендуется.
- Для получения оптимального стереоэффекта расположите фронтальные громкоговорители на расстоянии 2–3 метров друг от друга и на равном удалении от телевизора.
- В случае расположения громкоговорителей около ЭЛТ-телевизора, используйте громкоговорители магнитозащищенного типа или располагайте громкоговорители на достаточном расстоянии от ЭЛТ-телевизора.
- Если используется центральный громкоговоритель, разместите передние громкоговорители под большим углом. Если нет – под меньшим углом.
- Расположите центральный громкоговоритель под телевизором или над ним, чтобы звук центрального канала исходил от экрана телевизора. Кроме того, центральный громкоговоритель не должен пересекать линию, образованную передним краем правого и левого фронтальных громкоговорителей.
- Лучше всего поверните громкоговорители в направлении точки прослушивания. Угол зависит от размера помещения. Для более просторных помещений используйте меньший угол.
- Объемные и тыловые громкоговорители следует устанавливать на 60–90 см выше уровня ушей и слегка наклонить вниз. Убедитесь в том, что громкоговорители не направлены навстречу друг другу. Для формата DVD-Audio громкоговорители должны находиться более за слушателем.
- Если громкоговорители объемного звучания не могут устанавливаться прямо сбоку от места слушателя при использовании 7.1-

канальной системы, эффект объемного звучания можно усилить, отключив функцию *Up Mix* (см. *Настройка функции Up Mix* на стр. 38).

- Старайтесь не размещать громкоговорители объемного звучания дальше от слушателя, чем передние и центральные. В противном случае может произойти ослабление эффекта объемного звучания.
- Располагайте левый и правый передние верхние громкоговорители непосредственно над левым и правым передними громкоговорителями на расстоянии минимум один метр.

ОСТОРОЖНО

- Все громкоговорители должны быть надежно установлены. Это не только улучшает качество звука, но и уменьшает риск повреждения или травмы в результате падения или переворачивания громкоговорителей в случае внешнего толчка (например, при землетрясении).

Внимание

- Для подключения задних громкоговорителей объемного звучания или передних верхних громкоговорителей, требуется дополнительный усилитель. Подключите дополнительный усилитель к выходам **PRE OUT SURR BACK/FRONT HEIGHT** этого устройства и подключите задние громкоговорители объемного звучания или передние верхние громкоговорители к дополнительному усилителю (см. *Подключение задних громкоговорителей объемного звучания или передних верхних громкоговорителей* на стр. 19).
При выполнении вышеуказанных подключений, необходимо задать настройку выхода предварительного усилителя. Выберите **SURR.BACK**, если подключен задний громкоговоритель объемного звучания, и **HEIGHT**, если подключен передний верхний громкоговоритель (возможна любая настройка, если не подключен ни задний громкоговоритель объемного звучания, ни передний верхний громкоговоритель) (см. *Настройка выхода предварительного усилителя* на стр. 47).

Подключение проводов

Разъемы громкоговорителей группы A:

- 1 Скрутите оголенные жилы провода.
- 2 Ослабьте зажим контакта и вставьте оголенный провод.
- 3 Зажмите контакт.

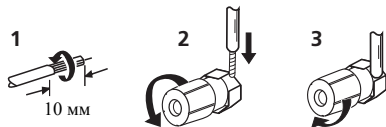

Разъемы громкоговорителей группы B:

- 1 Скрутите оголенные жилы провода.
- 2 Откройте защитные выступы и вставьте оголенный провод.
- 3 Отпустите защитные выступы.

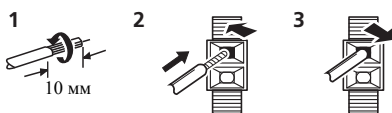

⚠ ОСТОРОЖНО

- На контактах громкоговорителей имеется **ОПАСНОЕ ДЛЯ ЖИЗНИ НАПРЯЖЕНИЕ**. Во избежание опасности поражения электрическим током при подключении или отключении кабелей громкоговорителей отсоединяйте кабель питания, прежде чем прикасаться к любым неизолированным деталям.
- Оголенные концы провода громкоговорителя должны быть обязательно скручены и вставлены в контакт громкоговорителя до конца. Если любой из неизолированных проводов громкоговорителя коснется задней панели, это может вызвать отключение питания в целях безопасности.

Подключение задних громкоговорителей объемного звучания или передних верхних громкоговорителей

Подключите выходы **PRE OUT** на устройстве к дополнительному усилителю, чтобы добавить задний громкоговоритель объемного звучания или передний верхний громкоговоритель.

- Если подключен задний громкоговоритель объемного звучания или передний верхний громкоговоритель, задайте настройку выхода предварительного усилителя (см. *Настройка выхода предварительного усилителя* на стр. 47).

Задние громкоговорители объемного звучания или передние верхние громкоговорители

SBL/FHL SBR/FHR

Усилитель заднего канала объемного звучания или переднего верхнего канала

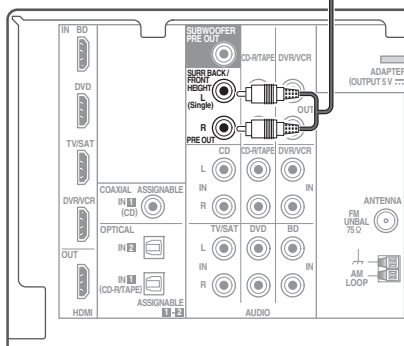
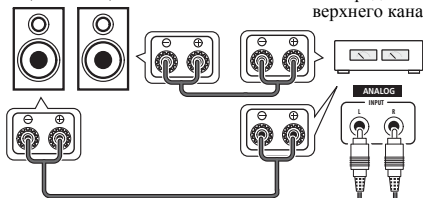

- Для одного громкоговорителя можно также подключать дополнительный усилитель к выходам **PRE OUT** заднего тылового канала. В этом случае подключайте усилитель только к левому (**L (Single)**) разъему.

Смена настройки акустической системы

С помощью кнопки **SPEAKERS** можно выбрать три схемы расположения громкоговорителей.

- Используйте кнопку **SPEAKERS** на передней панели для выбора настроек системы громкоговорителей.¹



Нажмите повторно для выбора настройки системы громкоговорителей:

- **SP►A** – звук выводится из громкоговорителей, подключенных к контактам громкоговорителей А и **PRE OUT SURR BACK/FRONT HEIGHT** (возможно многоканальное воспроизведение).
- **SP►B** – звук выводится из двух громкоговорителей, подключенных к акустической системе В (возможно только стереофоническое воспроизведение).
- **SP►AB** – звук выходит из системы громкоговорителей А, двух громкоговорителей системы громкоговорителей В и сабвуфера. Для многоканальных источников понижающее микширование выполняется, только если выбран режим **STEREO** или **ALC** для стерео выхода от систем громкоговорителей А и В.²
- **SP►** – звук через громкоговорители не выводится.

Подсоединение кабелей

Не перегибайте кабели поверх устройства (как показано на рисунке). В противном случае магнитное поле, генерируемое трансформаторами этого устройства, может вызвать помехи в громкоговорителях.

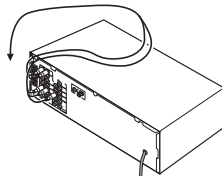

⚠ Внимание

- Перед выполнением или изменением схем подсоединения отключите кабель питания от розетки переменного тока.
- Перед отсоединением кабеля питания переключите питание в режим ожидания.

Кабели HDMI

Одновременно по одному кабелю могут передаваться как видео-, так и звуковые сигналы. При подключении через этот ресивер проигрывателя и телевизора, используйте для обоих подключений кабели HDMI.³

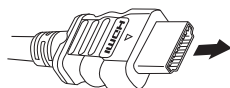

Кабель HDMI

Будьте внимательны и соблюдайте правильность направления при подключении разъема.

📌 Примечание

- ¹ Воспроизведение звука низкочастотным громкоговорителем зависит от настроек, описанных в разделе *Speaker Setting (Настройка громкоговорителей)* на стр. 43. Однако, если выше выбран пункт **SP►B**, из низкочастотного громкоговорителя звук слышен не будет (канал низкочастотных эффектов не декодирован).
- ² Можно использовать громкоговорители с нормальным импедансом мощностью от 6 Ω до 16 Ω. Однако помните, что только для фронтальных громкоговорителей задается значение между 12 Ω и 16 Ω, если выбрано **SP►AB**.
- ³ • Установите для параметра HDMI в *Задание параметров звука* на стр. 38 значение **THRU (THROUGH)** и задайте для входного сигнала в *Выбор входного сигнала* на стр. 41 значение **HDMI**, если вы хотите получить выход звука HDMI на телевизоре (не будет слышен звук от этого ресивера).
 - Если на телевизоре не появляется видеосигнал, попробуйте отрегулировать настройки разрешения используемого компонента или дисплея. Учтите, что некоторые компоненты (например, игровые видеоприставки) имеют разрешение, отображение которого невозможно. В этом случае используйте (аналоговое) композитное подключение.
 - Когда через HDMI поступает видеосигнал 480i, 480p, 576i или 576p, прием многоканального звука PCM и HD-звука невозможен.

О HDMI

При помощи подключения HDMI передаются несжатые цифровые видеосигналы, а также практически любые виды цифрового звучания, с которыми совместим подключенный компонент, включая DVD-Video, DVD-Audio, SACD, Dolby Digital Plus, Dolby TrueHD, DTS-HD Master Audio (см. ниже информацию об ограничениях), Video CD/Super VCD и CD.

Данный ресивер содержит технологию High-Definition Multimedia Interface (HDMI®).

С помощью подключений HDMI данный ресивер поддерживает описанные ниже функции.¹

- Цифровая передача несжатого видео (материала, защищенного по системе HDCP (1080p/24, 1080p/60, др.))
- Передача сигнала 3D²
- Передача сигнала Deep Color²
- Передача сигнала x.v.Color²
- Прием многоканальный линейных цифровых аудиосигналов PCM (192 кГц или менее) для макс. 8 каналов
- Прием следующих цифровых аудиоформатов:³
 - Dolby Digital, Dolby Digital Plus, DTS, аудиосигналы с высокой битовой скоростью (Dolby TrueHD, DTS-HD Master Audio), DVD-Audio, CD, SACD (сигнал DSD), Video CD, Super VCD

HDMI, логотип HDMI и High-Definition Multimedia Interface являются торговыми марками или зарегистрированными торговыми марками HDMI Licensing, LLC в США и других странах.

“x.v.Color” и x.v.Color являются торговыми марками Sony Corporation.

Аналоговые аудиокабели

Для подключения аналоговых аудиокомпонентов используйте стереофонические аудиокабели RCA. Эти кабели имеют стандартную красную и белую маркировку, и необходимо подключить красные штекеры к разъемам R (правый), а белые – к разъемам L (левый).

Аналоговые аудиокабели

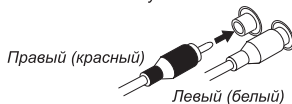

Цифровые аудиокабели

Для подключения к данному ресиверу цифровых компонентов следует использовать имеющиеся в продаже коаксиальные цифровые аудиокабели или оптические кабели.⁴



Видеокабели

Стандартные видеокабели RCA

Эти кабели являются наиболее распространенным типом видеокабелей и используются для подключения к разъемам композитного видео. Штекеры с желтой маркировкой отличают их от аудиокабелей.



Стандартные видеокабели RCA

Примечание

- 1 • Используйте кабель High Speed HDMI®. Если используется кабель HDMI, а не кабель High Speed HDMI®, он может работать неправильно.
 - Если подключается кабель HDMI со встроенным эквалайзером, он может работать неправильно.
- 2 Передача сигнала возможна только при подключении к совместимому компоненту.
- 3 • Передачи цифровых аудиосигналов в формате HDMI требуют большего времени для распознавания. В связи с этим, может возникнуть пропадание аудиосигнала при переключении между аудиоформатами или начале воспроизведения.
 - Включение/отключение устройства, подключенного к терминалу HDMI OUT этого устройства во время воспроизведения, или отсоединение/подсоединение кабеля HDMI во время воспроизведения, может вызвать помехи или прерывание звука.
- 4 • Аккуратно выполняйте подключение оптического кабеля, старайтесь не повредить защитную шторку оптического разъема.
 - Обеспечьте для оптического кабеля свободно свисающую петлю. Можно повредить кабель об острые углы.
 - Для коаксиального цифрового подключения также можно использовать стандартный видеокабель RCA.

Кабели компонентного видео

Наивысшее качество воспроизведения цвета от источника видеосигнала обеспечивают кабели компонентного видео. По этим кабелям передается телевизионный цветовой сигнал, разделенный на сигнал яркости (**Y**) и сигналы цветности (**Pb** и **Pr**). Таким образом устраняются взаимные помехи между сигналами.

Кабели компонентного видео

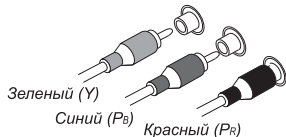

Подключение видеовыходов

Данный ресивер не оборудован видеопреобразователем. Если для подключения к входному устройству используются видеокабели или кабели HDMI, такие же кабели должны использоваться для подключения к телевизору.

Сигналы, поступающие с аналоговых (композитных и компонентных) видеовыходов устройства, не будут передаваться с **HDMI OUT**.

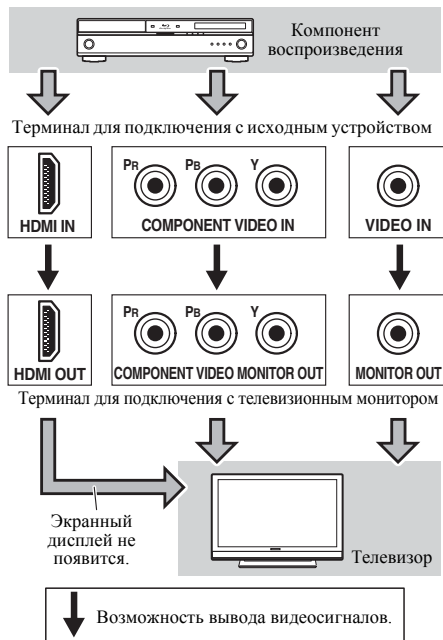

Подключение телевизора и компонентов воспроизведения

Подключение с помощью HDMI

При наличии компонента с интерфейсом HDMI или DVI (с HDCP) (проигрывателя Blu-ray дисков, др.), его можно подключить к данному ресиверу с помощью имеющегося в продаже кабеля HDMI.

- Если ресивер подключается к телевизору с помощью кабеля HDMI, экранный дисплей не будет отображаться. Убедитесь, что для подключения используется стандартный аналоговый видеокабель RCA.¹

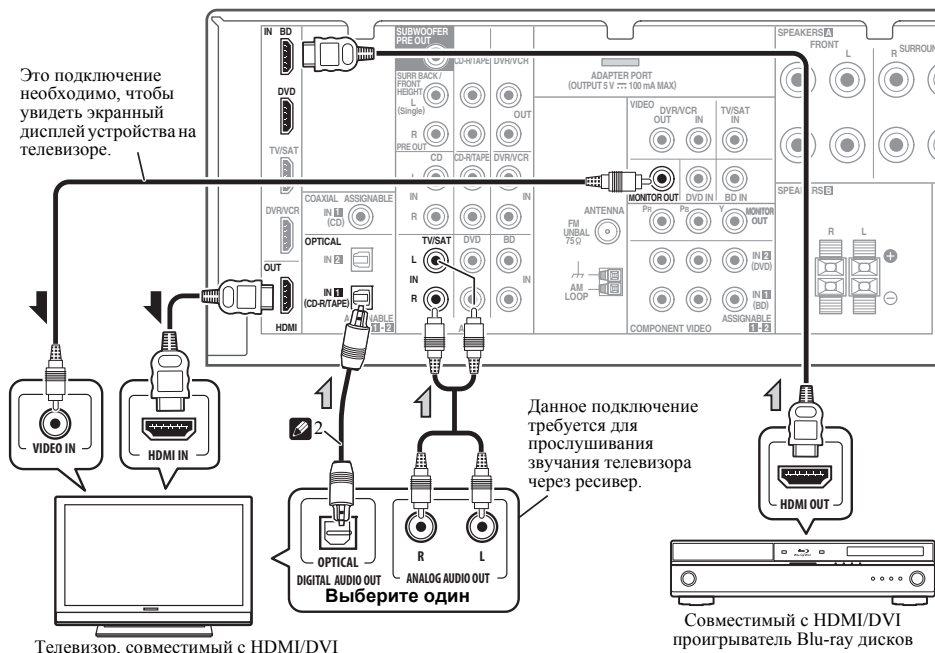

Примечание

- 1 Если необходимо увидеть экран дисплея (для настройки и т.д.), переключитесь на аналоговый вход телевизора. (Со входом HDMI, экранный дисплей отображаться не будет.)
- 2 Если подключение выполнено с помощью оптического кабеля, нужно указать ресиверу, к какому цифровому входу подключен телевизор (см. *Выбор входного сигнала* на стр. 41).

Использование разъемов компонентного видео

По сравнению с композитным видео компонентное видео обеспечивает значительно более высокое качество изображения. Еще большими преимуществами обладает видео с прогрессивной разверткой. При условии, что источник сигнала и телевизор поддерживают этот формат, обеспечивается очень устойчивое изображение без мерцания. Узнать, поддерживает ли ваше оборудование видео с прогрессивной разверткой (progressive-scan video), можно в документации к телевизору и компоненту-источнику видеосигнала.

- Если необходимо, назначьте входы компонентного видео для подключенного источника сигнала.

Это необходимо сделать, только если подключение выполнено не в соответствии со следующими параметрами по умолчанию:

- COMPONENT VIDEO IN 1 – BD
- COMPONENT VIDEO IN 2 – DVD

Подробнее см. раздел *Меню назначения входов* на стр. 46.

- По аудиоподключению см. *Подключение компонента без разъема HDMI* на стр. 24.

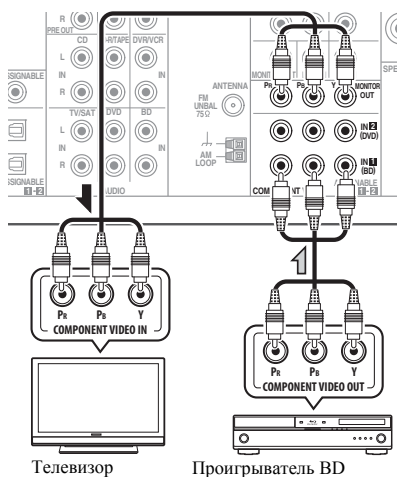

Внимание

- Если любой компонент-источник подключен к ресиверу через вход компонентного видео, телевизор также следует подключить к ресиверу при помощи гнезд **COMPONENT VIDEO OUT**.

Подключение других аудиокомпонентов

Количество и тип соединений зависит от типа подключаемого компонента.¹ Для подключения проигрывателей CD-R, MD, DAT, кассетного магнитофона или других аудиокомпонентов выполняйте действия, описанные ниже.

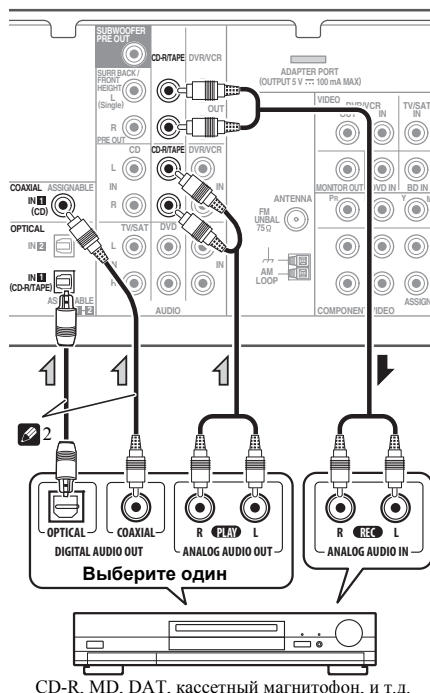

Примечание

- 1 Учтите, что необходимо подключить цифровые компоненты к гнездам аналогового аудио, если требуется выполнить запись с цифровых компонентов (например, минидиска) на аналоговые компоненты или наоборот.
- 2 Если подключение выполнено с помощью оптического или коаксиального кабеля, нужно указать ресиверу, к какому цифровому входу подключен компонент (см. *Выбор входного сигнала* на стр. 41).

Подключение антенн

Подключите рамочную антенну AM и проволочную антенну FM, как показано ниже. Для улучшения приема и качества звука подключите внешние антенны (см. ниже раздел *Использование внешних антенн* ниже).

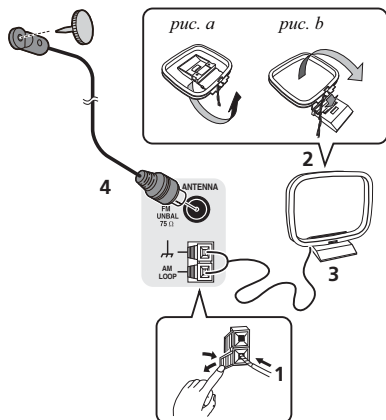

1 Откройте защитные выступы, вставьте по одному проводу в каждый разъем до конца, затем отпустите выступы для фиксации проводов антенны AM.

2 Прикрепите рамочную антенну AM к специальной стойке.

Чтобы прикрепить антенну к стойке, отогните стойку в направлении стрелки (рис. а), затем закрепите рамочную антенну на стойке с помощью зажима (рис. б).

3 Установите антенну AM на плоскую поверхность в направлении наилучшего приема.

4 Подключите проволочную антенну FM к разъему антенны FM.

Чтобы улучшить прием, полностью вытяните проволочную антенну FM и прикрепите ее к стене или дверной раме. Не допускайте, чтобы антенна свешивалась или спутывалась.

Использование внешних антенн

Улучшение качества приема FM

Для подключения внешней FM-антенны используйте PAL-соединитель (приобретается отдельно).

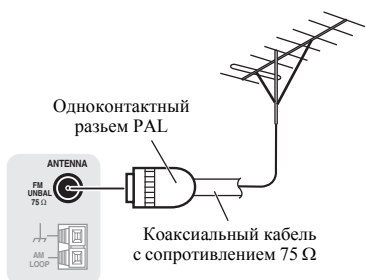

Улучшение качества приема AM

Подсоедините провод в виниловой изоляции длиной от 5 м до 6 м к гнезду AM антенны, не отсоединяя прилагаемую рамочную антенну AM.

Для наилучшего качества приема подвесьте ее горизонтально на улице.

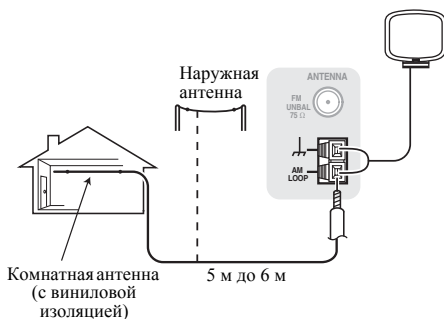

Подключение к видеоразъему на передней панели

Доступ к передним разъемам видео осуществляется с передней панели с помощью кнопки **INPUT SELECTOR** или **VIDEO** на пульте дистанционного управления. Здесь используются стандартные аудио/видео гнезда. Подключите их таким же образом, как подключаются разъемы на задней панели.

- Для получения доступа к фронтальным видеоразъемам нажмите на язычок **PUSH OPEN**.

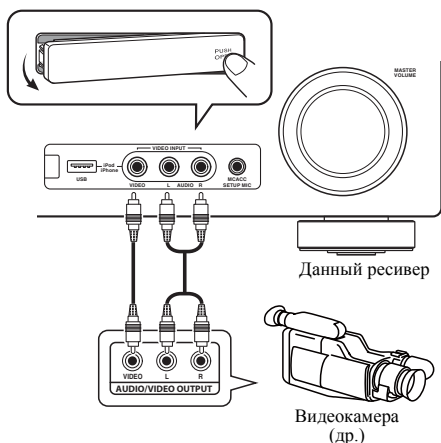

Подключение ресивера к электророзетке

Включайте вилку в сеть только после подключения к ресиверу всех устройств (включая громкоговорители).

⚠ ОСТОРОЖНО

- Держите кабель питания за вилку. Вынимая вилку из электророзетки, никогда не тяните за сам кабель, никогда не дотрагивайтесь до кабеля питания влажными руками, так как это может стать причиной короткого замыкания и поражения электрическим током. Не ставьте на кабель питания устройство, мебель или другие предметы и не зажимайте его каким-либо иным образом. Запрещается завязывать узлы на кабеле питания или связывать его с другими кабелями. Кабели питания следует прокладывать в таких местах, где возможность наступить на них будет маловероятной. Поврежденный кабель питания может стать причиной возгорания или поражения электрическим током. Периодически проверяйте кабель питания. Если кабель питания поврежден, обратитесь за сменным кабелем в ближайший уполномоченный независимый сервис-центр Pioneer.
- Используйте только кабель питания, входящий в комплект поставки данного устройства.
- Используйте прилагаемый кабель питания только по его прямому назначению, как описано ниже.
- Когда ресивер не используется (например, во время отпуска), его следует отключать от питания, вынув вилку из розетки электросети.

1 Вставьте разъем кабеля питания, входящего в комплект поставки, в гнездо AC IN на задней панели ресивера.

2 Вилку кабеля питания вставьте в розетку электросети.

Основная настройка

Автоматическая настройка объемного звучания (MCACC)

Автоматическая настройка многоканальной акустической калибровки (MCACC) определяет акустические характеристики помещения, предназначенного для прослушивания, с учетом внешних шумов, размера громкоговорителей и расстояния до них и измеряет как задержку, так и уровень сигнала в канале. С ее помощью ресивер получает информацию от ряда тестовых звуковых сигналов и на ее основе выбирает оптимальные параметры громкоговорителей и коррекции сигнала, наиболее подходящие для конкретного помещения.

⚠ ОСТОРОЖНО

- Тестовые сигналы, издаваемые системой автоматической настройки MCACC, имеют высокую громкость.

👁 Внимание

- Экранный дисплей не появится, если подключение к используемому телевизору выполнено с помощью выхода HDMI. Для настройки системы используйте компонентные или композитные подключения.
- При использовании автоматической настройки MCACC все предыдущие заданные параметры громкоговорителей стираются.
- Перед использованием автоматической настройки MCACC функция **iPod USB** не должна быть выбрана в качестве источника входа.
- Если подключены задний громкоговоритель объемного звучания или передний верхний громкоговоритель, проверьте, правильно ли задана настройка выхода предварительного усилителя перед выполнением автоматической настройки

MCACC (см. стр. 47). (Здесь приводится объяснение с помощью экрана дисплея по подключению заднего громкоговорителя объемного звучания.)

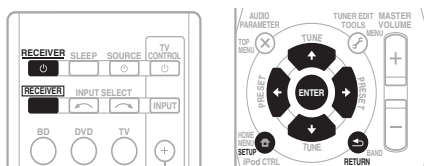

1 Включите ресивер и используемый телевизор.

Переключите вход телевизора таким образом, чтобы он подключался к аналоговому выходу ресивера.

2 Подключите микрофон в гнездо MCACC SETUP MIC на передней панели.

Проверьте, нет ли препятствий между громкоговорителями и микрофоном.

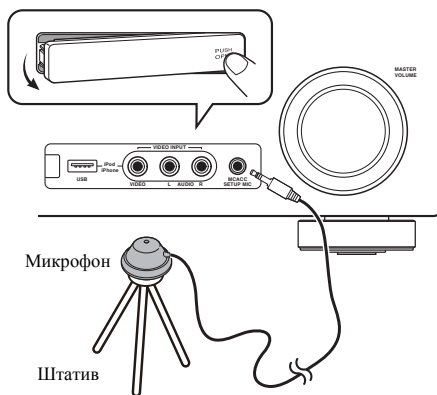

Если у вас есть штатив, используйте его для установки микрофона приблизительно на уровне уха в обычной точке прослушивания. Иначе установите микрофон на уровне уха, используя стол или стул.

3 Нажмите кнопку **RECEIVER** (РЕСИВЕР) на пульте дистанционного управления, после чего нажмите кнопку **SETUP**.

На экране телевизора появится экранный дисплей. Для перехода между экранами и выделения пунктов меню используйте кнопки **↑/↓/←/→** и **ENTER** на пульте дистанционного управления. Нажмите кнопку **RETURN (ВОЗВРАТ)** для выхода из текущего меню.

- Нажмите на кнопку **SETUP** в любой момент для выхода из меню настройки системы.¹

4 Выберите пункт «Auto MCACC» в меню настройки системы, затем нажмите кнопку **ENTER**.²

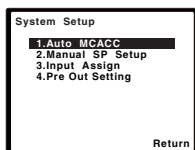

После нажатия кнопки **ENTER** старайтесь соблюдать тишину. Система сгенерирует ряд тестовых звуковых сигналов, чтобы определить уровень внешних шумов.

5 Следуйте инструкциям, отображаемым на экране.

- Убедитесь в том, что микрофон подключен.
- Проверьте, что сабвуфер включен и что громкость звука включена.
- Информацию о фоновых шумах и других возможных помехах см. ниже.

6 Для завершения дождитесь тестовых звуковых сигналов.

Когда ресивер издает тестовые звуковые сигналы, чтобы определить какие громкоговорители установлены в системе, на экране отображается сообщение о состоянии. Во время звучания этих сигналов старайтесь соблюдать тишину.

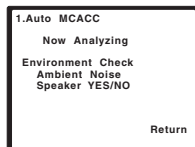

- Для обеспечения правильности настроек громкоговорителей не регулируйте громкость во время тестовых звуковых сигналов.

7 Подтвердите конфигурацию громкоговорителя.

Конфигурация, показанная на экране, должна соответствовать фактическому набору громкоговорителей.

- В случае появления сообщений об ошибках (таких как **Too much ambient noise** (Слишком высокий уровень фоновых шумов)) выберите **RETRY** после проверки фоновых шумов (см. раздел *Другие проблемы при использовании автоматической настройки MCACC* на стр. 31).

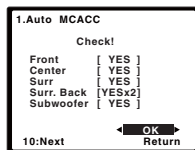

Если конфигурация громкоговорителей отображается неправильно, используйте кнопки **↑/↓**, чтобы выбрать громкоговоритель, и **←/→**, чтобы изменить настройку. По окончании перейдите к следующему пункту.

Примечание

¹ Если в течение трех минут не осуществляются никакие действия, автоматически запускается экранная заставка. При отмене автоматической настройки MCACC в любое время ресивер автоматически выйдет из текущего экрана без изменения настроек.

² **MIC IN** мигает, когда микрофон не подключен к MCACC SETUP MIC.

Возникновение сообщения об ошибке (**ERR (ОШИБКА)**) в правом столбце может означать неполадку в подключении громкоговорителя. Если неполадка не устраняется при выборе пункта **RETRY (ПОВТОРИТЬ)**, отключите питание и проверьте подключение громкоговорителей.

8 Убедитесь в том, что выбран пункт «ОК», и нажмите кнопку ENTER.

Если на шаге 7 не трогать экран в течение 10 секунд и не нажимать кнопку **ENTER** на шаге 8, автоматическая настройка MCACC начнется автоматически, как показано ниже.

Когда ресивер издает дополнительные тестовые звуковые сигналы, чтобы определить оптимальные настройки уровня громкости каналов ресивера, расстояния до громкоговорителей и эквалайзера акустической калибровки, на экране отображается сообщение о состоянии.

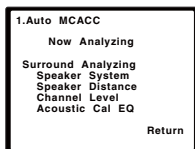

Во время звучания этих сигналов также старайтесь соблюдать тишину. Это может занять от 1 до 3 минут.

9 Автоматическая настройка многоканальной акустической калибровки (MCACC) завершена! Вы возвращаетесь в меню System Setup (Настройка системы).

Параметры автоматической настройки MCACC должны обеспечивать превосходное объемное звучание системы, но эти параметры также можно настроить вручную с помощью меню настройки системы (System Setup) (см. начиная со стр. 42).¹

Другие проблемы при использовании автоматической настройки MCACC

Если условия помещения не подходят для автоматической настройки MCACC (слишком сильные фоновые шумы, эхо от стен, препятствия, заслоняющие громкоговорители от микрофона), результаты настройки могут быть неверными. Проверьте, не влияют ли на эти условия бытовые приборы (кондиционер, холодильник, вентилятор и т.д.), и при необходимости отключите их. Если на дисплее передней панели отображаются какие-либо инструкции, выполняйте их.

- Некоторые старые модели телевизоров могут создавать помехи микрофону. В этом случае выключите телевизор во время выполнения автоматической настройки MCACC.

Примечание

¹ • В зависимости от характеристик вашего помещения, иногда для одинаковых громкоговорителей с диаметром динамика около 12 см настройка задает разные размеры. Исправить этот параметр можно вручную, руководствуясь указаниями раздела *Speaker Setting (Настройка громкоговорителей)* на стр. 43.

- Настройка расстояния до низкочастотного громкоговорителя может быть больше фактического расстояния от точки прослушивания. Эта настройка должна быть точной (с учетом задержки и характеристик помещения) и обычно не требует изменения.

Прослушивание системы



Внимание

- Режимы звучания и многие функции, описанные в этом разделе, могут быть недоступны при некоторых значениях источника, настроек или статуса ресивера.

Основные операции воспроизведения

В данном разделе приведены основные инструкции по воспроизведению источника (например, диска DVD) с помощью системы домашнего кинотеатра.

1 Включите компоненты системы и ресивер.

Сначала включите аппаратуру для воспроизведения (например, проигрыватель DVD), используемый телевизор¹ и низкочастотный громкоговоритель (если имеется), затем - ресивер (нажмите **⏻ RECEIVER**).

- Убедитесь, что установочный микрофон отсоединен.

2 Выберите функцию входа, которую требуется воспроизвести.

Можно использовать кнопки функций входа на пульте ДУ, **INPUT SELECT**, или регулятор **INPUT SELECTOR** на передней панели.²

3 Нажмите **AUTO/DIRECT** для выбора пункта «**AUTO SURROUND**» и начните воспроизведение источника.³

Если воспроизводится диск DVD с объемным звучанием в формате Dolby Digital или DTS, звучание должно быть объемным. Если воспроизводится стереофонический источник, в режиме прослушивания по умолчанию звучание будет воспроизводиться через передние правый и левый громкоговорители.

На дисплее передней панели можно проверить, правильно ли выполняется воспроизведение объемного звучания.

При использовании заднего громкоговорителя объемного звучания, при воспроизведении сигналов Dolby Digital отображается **DD+PLIIx**, и при воспроизведении 5.1-канальных сигналов DTS отображается **DTS+NEO:6**.

Если задний громкоговоритель объемного звучания не используется, при воспроизведении сигналов Dolby Digital отображается **DD**.

Если информация на дисплее не соответствует входному сигналу и режиму прослушивания, проверьте подключения и настройки.

4 Установите уровень громкости при помощи регулятора громкости.

Выключите звучание громкоговорителей телевизора, чтобы все звуковые сигналы выводились через громкоговорители, подключенные к данному ресиверу.

Примечание

- 1 Убедитесь, что видеовход телевизора установлен на данный ресивер (например, при подключении данного ресивера к гнездам **VIDEO** на телевизоре, убедитесь, что выбран вход **VIDEO**).
- 2 Если необходимо вручную переключить тип входного сигнала, нажмите **SIGNAL SEL** (стр. 41).
- 3 • Возможно, потребуется проверить настройки цифрового аудиовыхода на проигрывателе DVD или цифровом спутниковом ресивере. Он должен быть установлен на вывод аудиосигнала в формате Dolby Digital, DTS и 88,2 кГц/96 кГц PCM (2-канальный), а если имеется параметр MPEG audio, выберите конвертирование сигнала MPEG audio в формат PCM.
 - В зависимости от проигрывателя DVD или воспроизводимых дисков может выводиться только 2-канальное цифровое стереофоническое и аналоговое звучание. В этом случае, если требуется получить многоканальное объемное звучание, ресивер необходимо установить в режим многоканального прослушивания.

Автоматическое воспроизведение

Самым простым и наиболее непосредственным вариантом прослушивания является функция Auto Surround (Автоматическое объемное звучание). В этом режиме ресивер автоматически обнаруживает, какого рода источник воспроизводится, и при необходимости выбирает многоканальное или стереофоническое воспроизведение.¹



• Во время прослушивания источника нажмите кнопку **AUTO/DIRECT**² для автоматического воспроизведения источника.

Нажмите несколько раз до тех пор, пока функция **AUTO SURROUND** на короткое время не отобразится на дисплее (затем отобразится формат декодирования или воспроизведения). На способ обработки входного сигнала указывают индикаторы цифровых форматов на дисплее.

Прослушивание материала с использованием объемного звучания

С помощью данного ресивера можно прослушивать любой источник с использованием объемного звучания. Однако то, какими параметрами можно будет воспользоваться, зависит от настройки громкоговорителя и типа прослушиваемого источника.

Следующие режимы обеспечивают базовое объемное звучание для стерео и многоканальных источников.



• Во время прослушивания источника нажмите кнопку **STANDARD (СТАНДАРТ)**. Если источником является закодированный сигнал Dolby Digital, DTS или Dolby Surround, будет автоматически выбран нужный формат декодирования, который отобразится на дисплее.

Если не подключены задний громкоговоритель объемного звучания и передний верхний громкоговоритель.

В случае двухканальных источников можно выбрать следующие параметры:

- **DOLBY PLII MOVIE** – вывод звука, содержащего до 5.1-каналов (наилучшим образом подходит для фильмов)
- **DOLBY PLII MUSIC**³ – вывод звука, содержащего до 5.1-каналов (наилучшим образом подходит для музыки)
- **DOLBY PLII GAME** – вывод звука, содержащего до 5.1-каналов (наилучшим образом подходит для видеоигр)
- **NEO:6 CINEMA** – звучание 5.1, наиболее хорошо подходящее для просмотра фильмов
- **NEO:6 MUSIC** – звучание 5.1, наиболее хорошо подходящее для прослушивания музыки⁴
- **DOLBY PRO LOGIC** – 4.1-канальный объемный звук

Если подключен передний верхний громкоговоритель.

В случае двухканальных источников можно выбрать следующие параметры:

- **DOLBY PLII MOVIE** – см. выше
- **DOLBY PLII MUSIC** – см. выше
- **DOLBY PLII GAME** – см. выше
- **DOLBY PLII HEIGHT** – до 7.1-канального звучания⁵
- **NEO:6 CINEMA** – см. выше
- **NEO:6 MUSIC** – см. выше
- **DOLBY PRO LOGIC** – см. выше

Примечание

- 1 Стерео объемные (матричные) форматы декодируются соответственно при помощи **NEO:6 CINEMA** или **DOLBY PLII MOVIE** (см. *Прослушивание материала с использованием объемного звучания* выше для получения более подробной информации по этим форматам декодирования).
- 2 Для получения информации о дополнительных параметрах см. раздел *Использование функции Stream Direct (Прямое воспроизведение)* на стр. 35.
- 3 При прослушивании двухканальных источников в режиме **DOLBY PLII MUSIC** возможна регулировка еще трех параметров: **C.WIDTH**, **DIMEN.**, и **PNRM.** Для получения информации об их регулировке см. раздел *Задание параметров звука* на стр. 38.
- 4 При прослушивании 2-канальных источников в режиме **NEO:6 CINEMA** или **NEO:6 MUSIC** можно также настроить эффект **C.IMG** (см. раздел *Задание параметров звука* на стр. 38).
- 5 При прослушивании 2-канальных источников в режиме **DOLBY PLII HEIGHT**, также можно отрегулировать эффект **H.GAIN** (см. *Задание параметров звука* на стр. 38).

- Прямое декодирование – воспроизведение без эффектов **DOLBY PLII**, **DOLBY PLIIZ HEIGHT** и **NEO:6**.

В случае многоканальных источников, можно выбрать следующие параметры:

- **DOLBY PLIIZ HEIGHT** – до 7.1-канального звучания¹
- Прямое декодирование – воспроизведение без эффектов **DOLBY PLIIZ HEIGHT**.

Если тыловой громкоговоритель подключен.²

Если подключены тыловые громкоговорители, см. также раздел *Использование обработки заднего тылового канала* на стр. 37.

В случае двухканальных источников можно выбрать следующие параметры:

- **DOLBY PLIIX MOVIE** – вывод звука, содержащего до 7.1-каналов (наилучшим образом подходит для фильмов)
- **DOLBY PLIIX MUSIC** – вывод звука, содержащего до 7.1-каналов (наилучшим образом подходит для музыки)³
- **DOLBY PLIIX GAME** – вывод звука, содержащего до 7.1-каналов (наилучшим образом подходит для видеоигр)
- **NEO:6 CINEMA** – звучание 6.1, наиболее хорошо подходящее для просмотра фильмов
- **NEO:6 MUSIC** – звучание 6.1, наиболее хорошо подходящее для прослушивания музыки⁴
- **DOLBY PRO LOGIC** – объемное звучание 4.1 (из громкоговорителей объемного звучания идет звук моно)

Для многоканальных источников, если подключен(ы) задний(е) громкоговоритель(и) объемного звучания и выбран параметр **SB ON** (Задний канал объемного звучания ВКЛ.), можно выбрать (в зависимости от формата):

- **DOLBY PLIIX MOVIE** – см. выше (доступно, только если используется два тыловых громкоговорителя)
- **DOLBY PLIIX MUSIC** – см. выше

- **DOLBY DIGITAL EX** – создает звук заднего тылового канала для источников 5.1 и обеспечивает чистое декодирование для источников 6.1 (таких как Dolby Digital Surround EX)
- **DTS-ES** – обеспечивает воспроизведение звучания 6.1 для источников с кодировкой DTS-ES
- **DTS NEO:6** – обеспечивает воспроизведение звучания 6.1 для источников с кодировкой DTS

Использование эффектов дополнительного объемного звучания

Функция Advanced surround (Дополнительное объемное звучание) создает множество эффектов объемного звучания. При воспроизведении различных звуковых дорожек попробуйте использовать различные режимы, чтобы выбрать наиболее подходящий параметр.



- **Нажимайте кнопку ADV SURR для выбора режима прослушивания.**
 - **ACTION** – предназначен для боевиков с динамичным звуком.
 - **DRAMA** – предназначен для фильмов, насыщенных диалогами.
 - **ENT.SHOW** – предназначен для прослушивания музыкальных программ.
 - **ADVANCED GAME** – подходит для видеоигр.
 - **SPORTS** – подходит для спортивных программ.
 - **CLASSICAL** – создает звуковой эффект большого концертного зала.

Примечание

- 1 При прослушивании 2-канальных источников в режиме **DOLBY PLIIZ HEIGHT**, также можно отрегулировать эффект **H.GAIN** (см. *Задание параметров звука* на стр. 38).
- 2 • Если обработка заднего тылового канала (стр. 37) отключена или для тыловых громкоговорителей задано значение **NO**, **DOLBY PLIIX** становится **DOLBY PLII** (звучание 5.1).
• В режимах, обеспечивающих звучание 6.1, один и тот же сигнал слышен из обоих тыловых громкоговорителей.
- 3 При прослушивании двухканальных источников в режиме **DOLBY PLIIX MUSIC** возможна регулировка еще трех параметров: **C.WIDTH**, **DIMEN.**, и **PNRM.**. Для получения информации об их регулировке см. раздел *Задание параметров звука* на стр. 38.
- 4 При прослушивании 2-канальных источников в режиме **NEO:6 CINEMA** или **NEO:6 MUSIC** можно также настроить эффект **C.IMG** (см. раздел *Задание параметров звука* на стр. 38).

- **ROCK/POP** – создает эффект концерта. Предназначен для воспроизведения рок и поп музыки.
- **UNPLUGGED** – предназначен для акустических источников.
- **EXT.STEREO** – обеспечивает многоканальное звучание стереофонического источника с использованием всех громкоговорителей.

Прслушивание в стереофоническом режиме

При выборе режима **STEREO (СТЕРЕО)** источник будет воспроизводиться только через передние правый и левый громкоговорители (и, возможно, через низкочастотный громкоговоритель в зависимости от настроек громкоговорителей). Многоканальные источники Dolby Digital и DTS будут декодироваться в стереозвучание.

В режиме автоматического управления уровнями стерео (ALC), это устройство уравнивает уровни воспроизведения звука, если каждый уровень звука отличается от источника музыки, записанного в переносном аудио плеере.



- При прослушивании источника нажмите кнопку **STEREO/A.L.C.** для воспроизведения в стереофоническом режиме.

Нажимайте для переключения между режимами:

- **STEREO** – звук имеет настроенные параметры объемного звучания, и при этом можно по-прежнему использовать функции Midnight, Loudness, Phase Control, Sound Retriever и Tone.
- **ALC** – прослушивание в стерео режиме автоматического управления.
- **F.S.S.ADVANCE** – подробнее см. раздел *Использование функции фронтального расширенного объемного звучания* ниже.

Использование функции фронтального расширенного объемного звучания

Функция фронтального расширенного объемного звучания (Front Stage Surround Advance) позволяет создавать объемные звуковые эффекты при помощи одних только передних громкоговорителей и сабвуфера.



- Чтобы переключиться в режим фронтального объемного звучания необходимо нажать кнопку **STEREO/A.L.C.** во время прослушивания.
 - **STEREO** – подробнее см. раздел *Прослушивание в стереофоническом режиме* выше.
 - **ALC** – подробнее см. раздел *Прослушивание в стереофоническом режиме* выше.
 - **F.S.S.ADVANCE** – используется для создания ярковыраженного объемного эффекта, локализованного в центральной части зоны звукового слияния левого и правого передних громкоговорителей.

Положение для **F.S.S.ADVANCE**

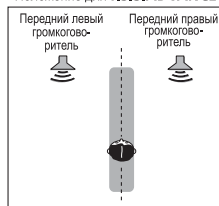

Использование функции Stream Direct (Прямое воспроизведение)

Используйте режим Stream Direct (Прямое воспроизведение), если необходимо воспроизведение источника, максимально приближенное к оригиналу. Все излишние цепи обработки входного сигнала отключены.



- Для переключения в режим **Stream Direct** (прямое воспроизведение) нажмите кнопку **AUTO/DIRECT** в процессе прослушивания.

- **AUTO SURROUND** – см.

Автоматическое воспроизведение на стр. 33

- **DIRECT** – источники прослушиваются согласно настройкам в Surround Setup (настройки громкоговорителей, уровни каналов, расстояние до громкоговорителей), так же как с настройками двойного монофонического режима.¹ Источник будет воспроизводиться в соответствии с количеством каналов в сигнале.

- **PURE DIRECT** – звук от аналоговых источников и источников PCM передается без цифровой обработки.

Использование функции Sound Retriever (Восстановление звучания)

Если аудиоданные были удалены во время процесса сжатия, качество звука часто отличается неравномерностью звукового поля. В функции Sound Retriever (Восстановление звучания) используется новая технология DSP, которая помогает восстановить качество звучания диска CD для 2-канального звука путем восстановления сжатия звука и сглаживания искажений, сохранившихся после сжатия.²

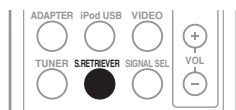

- Нажмите кнопку **S.RETRIEVER** для включения или выключения функции восстановления звучания.

Улучшение качества звучания с помощью функции Phase Control (Корректировка фазы)

В функции Phase Control (Управление фазой) применяется коррекция, обеспечивающая одновременное подступление звуковых сигналов источника в точку прослушивания, предотвращая нежелательные искажения и/или оттенки звучания (см. рис. ниже).

Во время многоканального воспроизведения сигналы LFE (Low-Frequency Effects) и низкочастотные сигналы в каждом канале назначаются сабвуферу или сабвуферу и наиболее подходящему динамику. Однако такой способ обработки предполагает, по крайней мере в теории, групповую задержку (варьируется в зависимости от частоты), что приводит к искажению фазы в случае задержки или заглушения низкочастотного звука из-за конфликта с другими каналами. При включенном режиме Phase Control данный ресивер может воспроизводить мощный низкочастотный звук без ухудшения качества исходного звука (см. рисунок ниже).

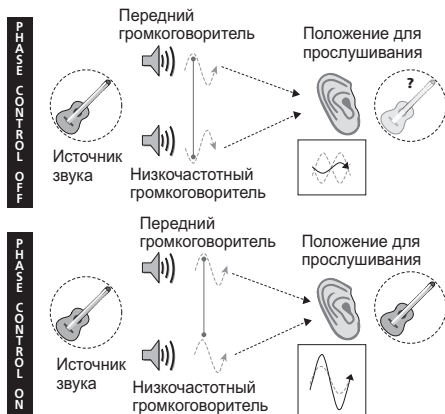

Примечание

¹ В режиме **DIRECT** доступны функции Phase Control, Acoustic Calibration EQ, Sound Delay, Auto Delay, LFE Attenuate и Center image.

² Функция Sound Retriever (Восстановление звучания) применяется только для 2-канальных источников.

Технология корректировки фазы обеспечивает когерентность воспроизведения звука, благодаря согласованию фазы¹ для обеспечения оптимального звукового поля в точке прослушивания. По умолчанию функция включена, и при выходе из меню Phase Control (Управление фазой) рекомендуется оставлять ее включенной для всех источников звука.

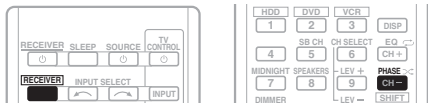

- Нажмите **RECEIVER**, затем нажмите **PHASE** для включения или выключения режима Phase Control.

Прослушивание с использованием эквалайзера акустической калибровки

Можно прослушивать источники с использованием акустической калибровки коррекции сигнала, установленной, согласно указаниям, приведенным в разделах *Автоматическая настройка объемного звучания (MCACC)* на стр. 29. Для получения более подробной информации об акустической калибровке коррекции сигнала просмотрите указанные разделы.

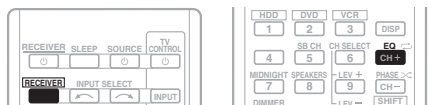

- Для включения или выключения функции Acoustic Calibration EQ во время прослушивания источника нажмите **RECEIVER** и затем нажмите **EQ**.

Примечание

¹ Согласование фазы является очень важным фактором для обеспечения высокого качества воспроизведения звука. Если две звуковых волны звучат «в фазе», их пики и впадины совпадают, обеспечивая звуковому сигналу увеличение амплитуды, четкости и придавая ощущения присутствия. Если пик волны совпадает со впадиной волны (как показано в верхней части схемы, приведенной выше) звук выходит «из фазы» и звуковая картина будет нереалистична.

- Если на сабвуфере есть фазовый переключатель, установите его на знак «плюс» (+) (или 0°). Однако эффект, который вы услышите в случае задания для параметра **PHASE CONTROL** значения **ON**, на данном ресивере зависит от типа сабвуфера. Настройте сабвуфер для максимального усиления этого эффекта. Рекомендуется также попробовать изменить ориентацию или место расположения сабвуфера.
- Установите переключатель встроенного фильтра низких частот сабвуфера в положение «OFF» (Выкл.). Если на вашем сабвуфере этого сделать нельзя, установите более высокое значение частоты среза.
- Если расстояние до громкоговорителей неправильно настроено, вы можете получить не самый оптимальный эффект **PHASE CONTROL**.
- Для режима **PHASE CONTROL** нельзя задать значение **ON** в следующих случаях:
 - Если включен режим **PURE DIRECT**.
 - Если подключены наушники.

2 Функцию Acoustic Calibration EQ нельзя использовать с режимом Stream Direct, и она не действует с наушниками.

Индикатор MCACC на передней панели загорается при включенном эквалайзере акустической калибровки.²

Использование обработки заднего тылового канала

Можно настроить автоматическое использование ресивером декодирования 6.1 или 7.1 для источников с кодировкой 6.1 (например, Dolby Digital EX или DTS-ES), или можно выбрать постоянное использование декодирования 6.1 или 7.1 (например, для материала с кодировкой 5.1). Для источников с кодировкой 5.1 будет создан задний тыловой канал, но материал может лучше звучать в формате 5.1, для которого он был изначально закодирован (в этом случае можно просто отключить обработку заднего тылового канала).

- В аудиосистеме 7.1 аудиосигналы, прошедшие обработку с дешифровкой матрицы через обработку тылового канала, к которой добавлена функция микширования up-mix, выводятся на задние громкоговорители объемного звучания.

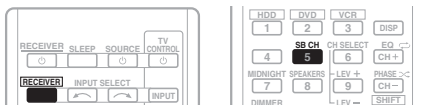

- Для циклического переключения параметров заднего тылового канала нажмите **RECEIVER** и затем несколько раз нажмите **SB CH**.

При каждом нажатии кнопки типы сигнала выбираются в следующем порядке:

- **SB ON** – включение обработки матричного декодирования для генерирования заднего компонента объемного звучания от компонента объемного звучания.
- **SB AUTO** – обработка с дешифровкой матрицы для генерирования компонента заднего тылового канала из компонента объемного звучания включается автоматически. Обработка с дешифровкой матрицы выполняется, только когда во входных сигналах обнаруживаются сигналы заднего тылового канала.
- **SB OFF** – выключена обработка с дешифровкой матрицы для генерирования компонента заднего тылового канала из компонента объемного звучания.

Настройка функции Up Mix

В акустической системе 7.1 с размещением громкоговорителей объемного звучания непосредственно по сторонам от позиции прослушивания звук источников 5.1 слышен сбоку. Функция Up Mix микширует звучание громкоговорителей объемного звучания с задними громкоговорителями объемного звучания таким образом, что объемное звучание слышится по диагонали назад, как оно должно слышаться.¹

- Использование функции Up Mix эффективно, когда громкоговорители в акустической системе 7.1 установлены, как показано в примере на стр. 16.
- В зависимости от расположения громкоговорителей и источника звука в некоторых случаях достижение хороших результатов может оказаться невозможным. В этом случае установите значение **OFF**.

UP MIX OFF

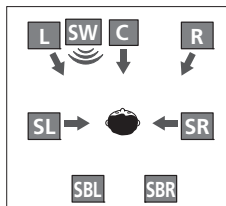

UP MIX ON

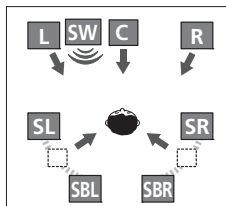

Примечание

- 1 • Устанавливается значение **ON** независимо от этого параметра при воспроизведении сигналов DTS-HD.
- Может быть автоматически установлено значение **OFF**, даже если установлено значение **ON** (в зависимости от входного сигнала и режима звучания).

1 Переведите ресивер в режим ожидания.

2 Удерживая нажатой кнопку **PRESET** → на передней панели, нажмите кнопку **STANDBY/ON** и держите ее нажатой в течение примерно двух секунд.

Появляется сообщение **UP MIX: OFF**, и функция Up Mix отключается. Если нужно включить эту функцию, выполните пункты 1 и 2 еще раз.

- При установке на **ON**, на передней панели высвечивается индикатор **■** (Up Mix).

Задание параметров звука

Имеется ряд дополнительных настроек звука, которые вы можете выполнить с помощью меню **AUDIO PARAMETER**. Настройки по умолчанию, если не указано, указаны жирным шрифтом.



Внимание

- Обратите внимание, что если параметр не появляется в меню **AUDIO PARAMETER**, он недоступен из-за текущего источника, текущих настроек или текущего статуса ресивера.

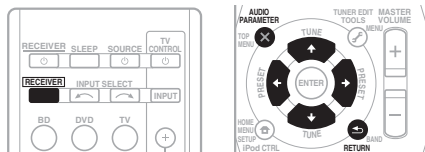

1 Нажмите **RECEIVER** на пульте

дистанционного управления, затем нажмите кнопку AUDIO PARAMETER.

2 Используйте **↑/↓** для выбора настроек, которые вы хотите отрегулировать.

В зависимости от текущего статуса/режима ресивера выбор определенных параметров может быть недоступным. Для получения дополнительной информации об этом см. таблицу ниже.

3 Используйте **←/→** для настройки его надлежащим образом.

В таблице ниже указаны параметры, доступные для каждой настройки.

4 Нажмите **RETURN** для подтверждения и выйдите из меню.

Настройка	Назначение	Параметр(ы)
EQ (Эквалайзер акустической калибровки)	Включение/выключение эффекта функции Acoustic Calibration EQ.	ON <i>OFF</i>
S.DELAY (Задержка звука)	Некоторые мониторы воспроизводят видео с небольшой задержкой, поэтому звук и изображение не будут совпадать в точности. Добавляя небольшое запаздывание, можно синхронизировать изображение и звук.	0,0 до 9,0 (кадров) <i>1 секунда = 25 кадров (PAL)</i> по умолчанию: 0.0
MIDNIGHT^a	Позволяет получить хорошее объемное звучание при прослушивании фильмов на низкой громкости.	M/L OFF <i>MIDNIGHT</i>
LOUDNESS^a	Используется для получения хорошего звучания низких и высоких частот от источников музыки при низкой громкости.	 <i>LOUDNESS</i>
S.RTV^b (Восстановление звучания)	Когда аудиоданные удаляются во время процесса сжатия WMA/MP3 ^c , качество звука часто страдает от неровного образа звука. В функции Sound Retriever (Восстановление звучания) используется новая технология DSP, которая помогает восстановить качество звучания диска CD для 2-канального звука путем восстановления сжатия звука и сглаживания искажений, сохранившихся после сжатия.	OFF <i>ON</i>
DUAL MONO^d	Определяет воспроизведение звуковых дорожек, записанных в двухканальном монофоническом формате Dolby Digital.	CH1 (KAN1) – Слышен только канал 1 <i>CH2 (KAN2)</i> – Слышен только канал 2 <i>CH1 CH2 (KAN1 KAN2)</i> – Оба канала слышны от передних громкоговорителей
DRC (Управление динамическим диапазоном)	Регулирует уровень динамического диапазона для звуковых дорожек фильмов, оптимизированных для Dolby Digital, DTS, Dolby Digital Plus, Dolby TrueHD, DTS-HD и DTS Master Audio (вам может потребоваться использование этой функции при прослушивании объемного звука при низкой громкости).	AUTO^e <i>MAX</i> <i>MID</i> <i>OFF</i>
LFE ATT (Аттенуатор низкочастотных эффектов)	Некоторые аудиоисточники Dolby Digital и DTS содержат сверхнизкие частоты. Выполните соответствующую настройку аттенуатора низкочастотных эффектов для предотвращения появления помех при воспроизведении сверхнизких частот с помощью громкоговорителей. Низкочастотные эффекты не ограничены при установке на 0 дБ, что является рекомендуемым значением. При установке на -15 дБ низкочастотные эффекты ограничены в соответствующей степени. При выборе OFF, звучание от канала низкочастотных эффектов отсутствует.	0 (0 дБ) <i>5 (-5 дБ)</i> <i>10 (-10 дБ)</i> <i>15 (-15 дБ)</i> <i>20 (-20 дБ)</i> <i>** (OFF)</i>
SACD G.^f (Усиление SACD)	Выделяет детали для формата SACD, максимизируя динамический диапазон (во время цифровой обработки).	0 (дБ) <i>+6 (дБ)</i>
HDMI (HDMI Аудио)	Определяет прохождение аудиосигнала HDMI из данного ресивера (<i>amp</i>) или <i>через него</i> на телевизор. Если выбрано значение «THRU» (Через), звук из ресивера не выходит.	AMP <i>THRU</i>

Настройка	Назначение	Параметр(ы)
A.DLY (Автоматическая задержка)	Эта функция автоматически корректирует задержку аудио/видео между компонентами, соединенными кабелем HDMI. Время задержки аудио устанавливается в зависимости от рабочего статуса дисплея, подключенного через кабель HDMI. Время задержки видео автоматически настраивается в соответствии со временем задержки аудио. ⁹	OFF <i>ON</i>
C.WIDTH^h (Центр - ширина) (Эта функция доступна только при использовании центрального громкоговорителя)	Расширяет звучание центрального канала от переднего правого до левого громкоговорителя, делая звучание более широким (более высокие настройки) или более сфокусированным (более низкие настройки).	0 до 7 по умолчанию: 3
DIMEN.^h (Размеры)	Регулирует баланс объемного звучания в направлении спереди назад, делая звук более удаленным (отрицательные значения) или более направленным вперед (положительные значения).	-3 до +3 по умолчанию: 0
PNRM.^h (Панорама)	Расширяет стереоэффект передних громкоговорителей, включая его вовнутрь объемного звучания для обеспечения «опоясывающего эффекта».	OFF <i>ON</i>
C.IMGⁱ (Центр - ширина) (Эта функция доступна только при использовании центрального громкоговорителя)	Настройте центральный образ для получения более широкого стереоэффекта с вокалом. Настройте эффект от 0 (весь центральный канал посылается на правый и левый фронтальные громкоговорители) до 10 (центральный канал посылается только на центральный громкоговоритель).	0 до 10 по умолчанию: 3 (NEO:6 MUSIC), 10 (NEO:6 CINEMA)
H.GAIN (Усиление звука сверху)	Регулирует выход от переднего верхнего громкоговорителя при прослушивании в режиме DOLBY PLIIZ HEIGHT . Если выбрана настройка H , звук сверху будет более сильным.	<i>L (низкий)</i> M (средний) <i>H (высокий)</i>

- Параметры MIDNIGHT/LOUDNESS (Ночной режим/Тонкомпенсация) можно менять в любое время, используя кнопку **MIDNIGHT**.
- Функцию Sound Retriever (Восстановление звучания) можно изменить в любой момент при помощи кнопки **S.RETRIEVER**.
- Воспроизведение WMA и MP3 доступно только через вход iPod/USB.
- Этот параметр работает только для звуковых дорожек, записанных в двухканальном монофоническом формате Dolby Digital и DTS.
- Изначально установленное значение **AUTO** доступно только для сигналов Dolby TrueHD. Для сигналов, отличных от Dolby TrueHD, выбирайте значение **MAX** или **MID**.
- Не должно возникнуть никаких проблем при использовании с большинством SACD дисков, но при искажении звучания, лучше всего переключить настройку амплитудно-частотной характеристики на **0** дБ.
- Эта функция доступна, только если подключенный дисплей поддерживает функцию автоматической синхронизации аудио/видео («синхронизация звука и изображения») для HDMI. Если вы считаете, что автоматически заданное время задержки вам не подходит, задайте для параметра **A.DLY** значение **OFF** и настройте время задержки вручную. Подробную информацию о функции синхронизации звука и изображения на вашем дисплее можно получить непосредственно у производителя.
- Доступны только при двухканальных источниках в режиме **DOLBY PLII MUSIC**.
- Только при прослушивании 2-канальных источников в режиме **NEO:6 CINEMA** и **NEO:6 MUSIC**.

Выбор входного сигнала

На данном ресивере можно переключать входные сигналы для различных входов, как это описано ниже.¹

- **Нажмите кнопку SIGNAL SEL (ВЫБОР СИГНАЛА), чтобы выбрать входной сигнал, соответствующий сигналу компонента-источника.**

Когда выбрано значение **DIGITAL (C1/O1/O2)** или **HDMI (H)**, а выбранный аудиовход отсутствует, автоматически выбирается значение **A** (аналоговый).

При каждом нажатии параметры выбираются в следующем порядке:

- **A** – выбираются аналоговые входы.
- **DIGITAL** – выбирается цифровой вход. Для **C1** выбран коаксиальный вход 1, а для **O1** или **O2** выбран оптический аудиовход 1 или 2.
- **HDMI** – выбирает сигнал HDMI. **H** можно выбрать для входа BD, DVD, TV/SAT или DVR/VCR. Для других входов **HDMI** выбрать нельзя.²

Если установлено значение **DIGITAL** или **HDMI**, **DD** загорается при поступлении сигнала Dolby Digital, а **DTS** загорается при поступлении сигнала DTS.

Если выбран параметр **HDMI**, не работают индикаторы **A** и **DIGITAL** (см. стр. 12).

Использование наушников

- **Вставьте разъем наушников в гнездо PHONES.**

Звук идет из наушников и не идет из громкоговорителей, подключенных к данному ресиверу. Когда звук идет через наушники, можно выбрать только режим звучания **STEREO** или **ALC**.

Примечание

- 1 • Если выбран цифровой вход (оптический или коаксиальный), данный ресивер может воспроизводить только цифровые сигналы форматов Dolby Digital, PCM (от 32 кГц до 96 кГц) и DTS (включая 24-битный DTS 96 кГц). Совместимыми сигналами через терминалы HDMI являются: Dolby Digital, DTS, SACD (2-канальный DSD), PCM (от 32 кГц до 192 кГц), Dolby TrueHD, Dolby Digital Plus, DTS-EXPRESS, DTS-HD Master Audio и DVD-Audio (включая 192 кГц). Для других форматов цифрового сигнала, установите на **A** (аналоговый).
 - При воспроизведении аналогового сигнала с помощью проигрывателей лазерных или компакт-дисков, поддерживающих систему DTS, могут возникать цифровые помехи. Для предотвращения возникновения помех выполните соответствующие цифровые подключения (стр. 23) и установите в качестве входного сигнала значение **C1/O1/O2 (DIGITAL)**.
 - На некоторых проигрывателях DVD сигналы DTS не выводятся. Для получения подробных сведений см. инструкцию по эксплуатации, прилагаемую к проигрывателю DVD.
- 2 Если параметр **HDMI** в *Задание параметров звука* на стр. 38 установлен как **THRU**, звук будет проходить через телевизор, а не через ресивер.

Ручная настройка громкоговорителей

Данный ресивер позволяет выполнять более точную настройку для оптимизации объемного звучания. Эти настройки необходимо выполнить только один раз (их повторное выполнение требуется после замены имеющейся акустической системы на новую или подключения новых громкоговорителей).

Эти настройки предназначены для точной регулировки системы, но если вас устраивают характеристики системы, достигнутые в результате выполнения указаний раздела *Автоматическая настройка объемного звучания (MCACC)* на стр. 29, в регулировке всех этих настроек нет необходимости.

⚠ ОСТОРОЖНО

- Тестовые сигналы, используемые при настройке системы, имеют значительную громкость.

👁 Внимание

- В зависимости от настройки **Pre Out**, будут различия в параметрах громкоговорителя, которые можно регулировать. Экранный дисплей для этих рабочих инструкций показывает пример, когда настройка **Pre Out** установлена на **Surr. Back**.

1 Выберите пункт «Manual SP Setup» (Ручная настройка громкоговорителей) и нажмите кнопку ENTER.

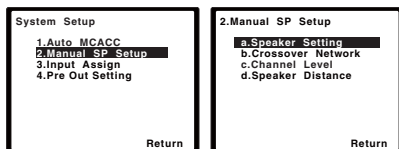

2 Выберите настройку, которую требуется отрегулировать.

Если это делается впервые, то необходимо отрегулировать эти установки надлежащим образом:

- **Speaker Setting (Настройка громкоговорителей)** – определяет размер и число подключаемых громкоговорителей (см. ниже).

📌 Примечание

1 Если для передних громкоговорителей выбран размер **SMALL**, для низкочастотного громкоговорителя автоматически выбирается настройка **YES**. Кроме того, центральный громкоговоритель, громкоговорители объемного звучания, задние громкоговорители объемного звучания и передние верхние громкоговорители не могут быть установлены на **LARGE**, если передние громкоговорители установлены на **SMALL**. Все низкие частоты при этом передаются на низкочастотный громкоговоритель.

- **Crossover Network (Разделительный фильтр)** – укажите, какие частоты будут посылаться на низкочастотный громкоговоритель (см.стр. 45).
- **Channel Level (Уровень канала)** – отрегулируйте общий баланс используемой системы громкоговорителей (стр. 45).
- **Speaker Distance (Расстояние до громкоговорителей)** – укажите расстояние до громкоговорителей из точки прослушивания (стр. 46).

3 Внесите нужные изменения в каждый параметр и подтвердите каждый экран нажатием кнопки RETURN.

Speaker Setting (Настройка громкоговорителей)

Этот параметр служит для указания конфигурации громкоговорителей (размера и количества). Рекомендуется проверить, правильны ли значения, установленные в соответствии с указаниями раздела *Автоматическая настройка объемного звучания (MCACC)* на стр. 29.

1 Выберите пункт «Speaker Setting» (Настройка громкоговорителей) в меню Manual SP Setup (Ручная настройка громкоговорителей).

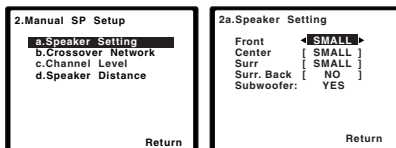

2 Выберите нужный набор громкоговорителей, а затем их размер.

С помощью кнопок **←/→** выберите размер (и количество) каждого из следующих громкоговорителей:

- **Front (Передние)** – выберите размер **LARGE (БОЛЬШОЙ)**, если передние громкоговорители эффективно воспроизводят низкие частоты или если не подключен низкочастотный громкоговоритель. Если выбрать **SMALL (МАЛЫЙ)**, низкие частоты будут передаваться на низкочастотный громкоговоритель.¹

- **Center (Центральный)** – выберите размер **LARGE**, если центральный громкоговоритель эффективно воспроизводит низкие частоты, или **SMALL**, чтобы низкие частоты передавались на громкоговоритель объемного звучания. Если громкоговорители объемного звучания не подключены, выберите пункт **NO** (сигналы этих каналов будут направляться на остальные громкоговорители).
- **Front Height (Передний верхний)**¹ – выберите **LARGE**, если передние верхние громкоговорители эффективно воспроизводят низкие частоты. Если выбрать **SMALL**, низкие частоты будут передаваться на другие громкоговорители или низкочастотный громкоговоритель. Если передние верхние громкоговорители не подключены, выберите **NO**.
- **Surr (Объемное звучание)** – выберите размер **LARGE**, если громкоговорители объемного звучания эффективно воспроизводят низкие частоты. Если выбрать **SMALL**, низкие частоты будут передаваться на другие громкоговорители или низкочастотный громкоговоритель. Если громкоговорители объемного звучания не подключены, выберите пункт **NO** (сигналы этих каналов будут направляться на остальные громкоговорители).
- **Surr. Back (Тыловой объемного звучания)**² – Выберите число имеющихся тыловых громкоговорителей (один, два или нет).³ Выберите **LARGE**, если ваши тыловые громкоговорители эффективно воспроизводят низкие частоты. Если выбрать **SMALL**, низкие частоты будут передаваться на другие громкоговорители или низкочастотный громкоговоритель. Если тыловые громкоговорители не подключены, выберите **NO**.
- **Subwoofer (Низкочастотный громкоговоритель)** – низкочастотные эффекты и низкие частоты каналов с выбранным размером **SMALL** выводятся на низкочастотный громкоговоритель, если выбран пункт **YES** (см. примечания ниже).

Выберите пункт **PLUS**, если низкочастотный громкоговоритель должен воспроизводить звук непрерывно или если нужно более глубокое басовое звучание (при этом низкие частоты, которые обычно поступают от передних и центрального громкоговорителя, также выводятся на низкочастотный громкоговоритель). Если низкочастотный громкоговоритель не подключен, выберите пункт **NO** (низкие частоты будут выводиться через другие громкоговорители).

3 После завершения нажмите кнопку RETURN.

Вы вернетесь в меню «Manual SP Setup» (Ручная настройка громкоговорителей).

Совет

- Если вам нравится звучание с мощными басами, и подключен низкочастотный громкоговоритель, целесообразно выбрать для передних громкоговорителей размер **LARGE**, а для низкочастотного громкоговорителя – параметр **PLUS**. Но это не гарантирует наилучшего воспроизведения низких частот. В зависимости от размещения громкоговорителей в помещении качество низких частот может даже ухудшиться. В этом случае попробуйте изменить расположение или направление громкоговорителей. Если не удается достичь хороших результатов, проверьте звучание низких частот при настройках **PLUS** и **YES** или же меняя для передних громкоговорителей размеры **LARGE** и **SMALL**, и определите, когда звук будет наивысшего качества. При затруднениях самое простое решение – направить все низкие частоты на низкочастотный громкоговоритель, выбрав для передних громкоговорителей размер **SMALL**.

Примечание

- 1 • Можно только отрегулировать настройку **Front Height**, если настройка **Pre Out Setting** установлена на **Height**.
 - Если для громкоговорителей объемного звучания установлено значение **NO**, для передних верхних громкоговорителей будет автоматически установлено значение **NO**.
- 2 Можно только отрегулировать настройку **Surr. Back**, если **Pre Out Setting** установлена на **Surr. Back**.
- 3 • Если для громкоговорителей объемного звучания установлено значение **NO**, для тыловых громкоговорителей будет автоматически установлено значение **NO**.
 - Если вы выбрали только один тыловой громкоговоритель, убедитесь, что дополнительный усилитель подключен к разъему **PRE OUT L (Single)**.

Crossover Network (Разделительный фильтр)

- Значение по умолчанию: **100Hz**

Эта настройка определяет частоту отсечки между низкочастотными звуками, воспроизводимыми громкоговорителями, для которых выбрана настройка **LARGE (БОЛЬШОЙ)**, или низкочастотным громкоговорителем и низкочастотными звуками, воспроизводимыми громкоговорителями, для которых выбрана настройка **SMALL (МАЛЫЙ)**. Он также определяет частоту разделения для канала низкочастотных эффектов.¹

1 Выберите пункт «Crossover Network» (Разделительный фильтр) в меню Manual SP Setup (Ручная настройка громкоговорителей).

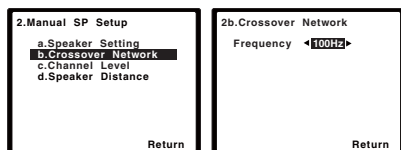

2 Выберите частоту среза.

Частоты ниже этой частоты будут передаваться на низкочастотный громкоговоритель (или громкоговорители размера **LARGE**).

3 После завершения нажмите кнопку RETURN.

Вы вернетесь в меню «Manual SP Setup» (Ручная настройка громкоговорителей).

Channel Level (Уровень канала)

Настройки уровня канала позволяют отрегулировать общий баланс акустической системы и являются важным фактором при настройке системы домашнего театра.

1 Выберите пункт «Channel Level» (Уровень канала) в меню Manual SP Setup (Ручная настройка громкоговорителей).

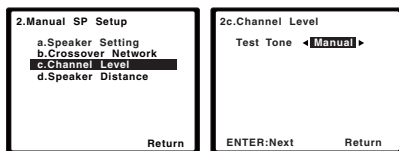

2 Выберите параметр настройки.

- **Manual (Ручная)** – переместите тестовый звуковой сигнал вручную от одного громкоговорителя к другому и отрегулируйте индивидуальные уровни каналов.
- **Auto (Автоматическая)** – отрегулируйте уровни каналов, перемещая тестовый звуковой сигнал от одного громкоговорителя к другому автоматически.

3 Подтвердите выбранный параметр настройки.

Тестовые звуковые сигналы начнут генерироваться после нажатия кнопки **ENTER (ВВОД)**. После увеличения громкости до контрольного уровня будут выводиться тестовые звуковые сигналы.

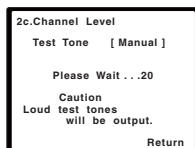

4 Отрегулируйте уровень каждого канала с помощью кнопок ←/→.

Если выбран пункт **Manual**, используйте кнопки **↑/↓** для переключения громкоговорителей. При выборе пункта **Auto** будут воспроизведены тестовые сигналы в порядке, показанном на экране:

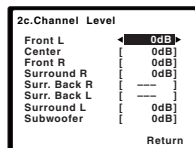

Примечание

¹ Для получения более подробной информации о настройке размеров громкоговорителей см. раздел *Speaker Setting (Настройка громкоговорителей)* на стр. 43.

Отрегулируйте уровень каждого громкоговорителя после того, как начнут генерироваться тестовые звуковые сигналы.¹

5 После завершения нажмите кнопку RETURN.

Вы вернетесь в меню «Manual SP Setup» (Ручная настройка громкоговорителей).



Совет

- Уровень каналов можно изменить в любое время; для этого нажмите **RECEIVER**, а затем нажмите **CH SELECT** и **LEV +/-** на пульте ДУ. Можно также нажать **CH SELECT** и с помощью **↑/↓** выбрать канал, а затем с помощью **←/→** настроить уровни каналов.

Speaker Distance (Расстояние до громкоговорителей)

Для обеспечения хорошей глубины звучания и пространственного ощущения системы следует указать расстояние от громкоговорителей до точки прослушивания. В результате ресивер вносит в сигналы необходимые задержки, которые обеспечивают хорошее объемное звучание.

1 Выберите пункт «Speaker Distance» (Расстояние до громкоговорителей) в меню Manual SP Setup (Ручная настройка громкоговорителей).

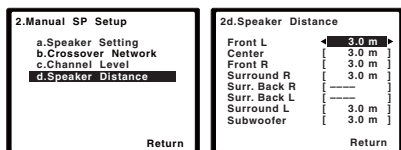

2 Отрегулируйте расстояние до каждого громкоговорителя с помощью кнопок ←/→.

Расстояние до каждого громкоговорителя можно установить с шагом 0,1 м.

3 После завершения нажмите кнопку RETURN (ВОЗВРАТ).

Вы вернетесь в меню «Manual SP Setup» (Ручная настройка громкоговорителей).

Примечание

- Если вы используете прибор для измерения уровня звукового давления (SPL-метр), снимите показания на основной месте слушателя и установите для уровня каждого громкоговорителя значение 75 дБ SPL (режим C-weighting/slow reading (емкостное взвешивание/медленное чтение)).
- Тестовый звуковой сигнал громкоговорителя воспроизводится с низкой громкостью. Может потребоваться регулировка уровня после тестирования при помощи текущей звуковой программы.

Меню назначения входов

Сделать настройки в меню необходимо только в том случае, если оборудование подключено не в соответствии с настройками по умолчанию для видеовходов компонента.

- Настройки по умолчанию:
Component (Компонент) 1 – BD
Component (Компонент) 2 – DVD



Внимание

- Если вы подключили компонент источника к ресиверу через видеовход компонента, вы должны также подключить телевизор к выходу **COMPONENT VIDEO OUT** (понижающее преобразование видеосигнала компонента невозможно после назначения входа).

Если подключения видео компонента выполнены не в соответствии с указанными выше значениями по умолчанию, подключенному компоненту необходимо назначить нумерованный вход (иначе вы можете увидеть видеосигнал другого компонента). Подробнее см. раздел *Использование разъемов компонентного видео* на стр. 26.

1 Нажмите кнопку **RECEIVER** (РЕСИВЕР) на пульте дистанционного управления, после чего нажмите кнопку **SETUP** (НАСТРОЙКА).

На экране телевизора появится экранный дисплей. Для перехода между экранами и выделения пунктов меню используйте кнопки **↑/↓/←/→** и **ENTER** на пульте дистанционного управления. Нажмите кнопку **RETURN** (ВОЗВРАТ) для подтверждения и выхода из текущего меню.

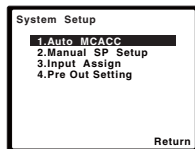

2 Выберите пункт «Input Assign» (Назначение входа) в меню System Setup (Настройка системы).

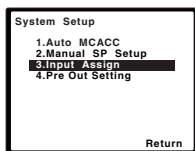

3 Выберите пункт «Component Input» (Вход компонента) в меню Input Assign (Назначение входа).

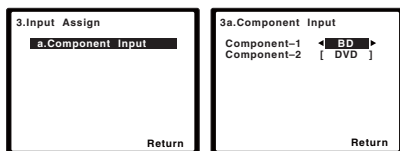

4 Выберите номер входа компонентного видео, к которому подключено видеооборудование.

Цифры соответствуют цифрам рядом со входами на задней стороне ресивера.

5 Выберите тип компонента, подключенного к этому входу.

Выберите **BD**, **DVD**, **TV**, **DVR** или **OFF**.

- Для этого используйте кнопки **←/→** и **ENTER**.
- Если компонентный вход предназначен для выполнения определенной функции, любые компонентные входы, ранее назначенные для этой функции, автоматически отключаются.
- Убедитесь в том, что аудиовыход компонента соединен с соответствующими входами, расположенными на задней панели ресивера.

6 После завершения нажмите кнопку RETURN (ВОЗВРАТ).

Вы возвращаетесь в меню «Input Assign» (Назначение входа).

- Для назначения цифровых сигнальных входов, см. *Выбор входного сигнала* на стр. 41.

Настройка выхода предварительного усилителя

Определите, использовать ли подключение заднего громкоговорителя объемного звучания или переднего верхнего громкоговорителя к выходам **PRE OUT**. Для подключения громкоговорителя требуется дополнительный усилитель.

- Значение по умолчанию: **Surr. Back**

1 Нажмите кнопку **RECEIVER (РЕСИВЕР) на пульте дистанционного управления, после чего нажмите кнопку **SETUP**.**

На экране телевизора появится экранный дисплей. Для перехода между экранами и выделения пунктов меню используйте кнопки **↑/↓/←/→** и **ENTER** на пульте дистанционного управления. Нажмите кнопку **RETURN (ВОЗВРАТ)** для подтверждения и выхода из текущего меню.

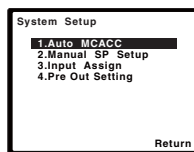

2 Выберите пункт «Pre Out Setting» (Настройка выхода предварительного усилителя) в меню System Setup (Настройка системы).

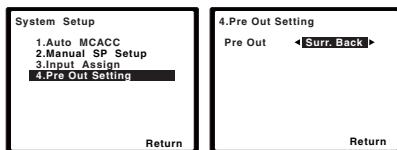

3 Выберите, какой громкоговоритель подключать к выходам PRE OUT, с помощью **←/→.**

- **Surr. Back** – подключите задний громкоговоритель объемного звучания.
- **Height** – подключите передний верхний громкоговоритель.

4 После завершения нажмите кнопку RETURN (ВОЗВРАТ).

Вы возвращаетесь в меню «System Setup» (Настройка системы).

Использование тюнера

Прослушивание радиопередач

В приведенных ниже пунктах описывается процедура настройки на радиостанцию диапазона FM и AM с использованием функций автоматической (поиск) или ручной (пошаговой) настройки. Выполнив настройку на радиостанцию, ее частоту можно сохранить в памяти для последующего вызова. Более подробно об этом см. раздел *Сохранение запрограммированных радиостанций* ниже.

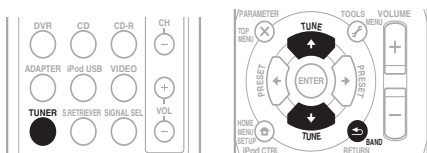

1 Нажмите **TUNER** для выбора тюнера.

2 При необходимости используйте **BAND** для переключения на **BAND** (FM или AM).

При каждом нажатии диапазон переключается между FM (стерео или моно) и AM.

3 Выполните настройку на радиостанцию.

Это можно сделать тремя способами, описанными ниже.

Автоматическая настройка

Для поиска радиостанции в текущем выбранном диапазоне нажмите кнопку **TUNE** ↑/↓ и удерживайте нажатой примерно секунду. Ресивер начнет поиск следующей радиостанции и прекратит его, когда она будет обнаружена. Повторите эти действия для поиска других радиостанций.

Ручная настройка

Для пошагового изменения частоты нажимайте кнопки **TUNE** ↑/↓.

Ускоренная настройка

Нажмите и удерживайте **TUNE** ↑/↓ для высокоскоростного тюнинга. Отпустите кнопку на нужной частоте.

Повышение качества стереозвука в диапазоне FM

Если при настройке на FM-радиостанцию индикаторы **TUNE** или **ST** не горят из-за слабого сигнала, нажмите кнопку **BAND** для выбора значения **FM MONO** и перевода ресивера в монофонический режим. При этом качество звука должно повыситься, и вы сможете получать удовольствие от прослушивания.

Сохранение запрограммированных радиостанций

Если Вы хотите слушать конкретную радиостанцию, то удобно, чтобы ресивер сохранил частоту для быстрого поиска в любое необходимое время. Это экономит усилия, устраняя необходимость периодической ручной настройки. Данное устройство может запоминать до 30 станций.¹

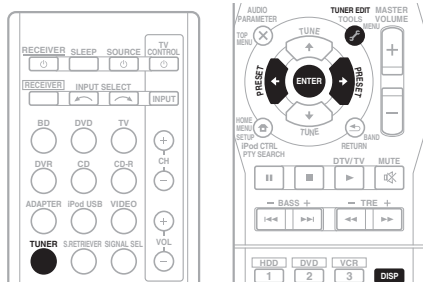

Примечание

- Если ресивер будет в течении более месяца отключен от розетки переменного тока, содержимое памяти будет утеряно, и потребуются повторное программирование.
- Радиостанции сохраняются в памяти в режиме стерео. Если радиостанция сохраняется в памяти в режиме FM MONO, при вызове она показывается как **ST**.

1 Выполните настройку на радиостанцию, которую требуется занести в память.

Подробнее см. раздел *Прослушивание радиопередач* на стр. 48.

2 Нажмите кнопку TUNER EDIT.

На дисплее появится надпись **PRESET**, затем мигающая надпись **MEM** и запрограммированное значение для радиостанции.

3 Нажимайте кнопки PRESET ←/→ для выбора нужной запрограммированной радиостанции.

Также можно использовать цифровые кнопки.

4 Нажмите кнопку ENTER.

После нажатия **ENTER** запрограммированный номер перестает мигать, и ресивер сохраняет данные радиостанции.

Прослушивание запрограммированных радиостанций

Для этого в ресивере должно быть сохранено несколько запрограммированных станций. Если таких станций еще нет, обратитесь к разделу *Сохранение запрограммированных радиостанций* на стр. 48.

• Нажимайте кнопки PRESET ←/→ для выбора нужной запрограммированной радиостанции.

- Для вызова запрограммированной радиостанции можно также использовать номерные кнопки на пульте дистанционного управления.

Присваивание названий запрограммированным радиостанциям

Для облегчения работы всем запрограммированным радиостанциям можно присвоить названия.

1 Выберите запрограммированную станцию, которой необходимо присвоить имя.

Для этого см. указания раздела *Прослушивание запрограммированных радиостанций* выше.

2 Нажмите TUNER EDIT дважды.

При этом на дисплее замигает курсор на позиции первого символа.

3 Введите нужное имя.

Выберите название длиной до восьми символов.

- Используйте кнопки **PRESET** ←/→ для выбора позиции символа.
- Используйте кнопки **TUNE** ↑/↓ для выбора символов.
- Название сохраняется при нажатии кнопки **ENTER**.



Совет

- Чтобы стереть название станции, выполните пункты 1 и 2, а затем нажмите **ENTER** при пустом дисплее. Чтобы сохранить предыдущее название, нажмите **TUNER EDIT** при пустом дисплее.
- Когда запрограммированной станции присвоено название, нажмите **DISP** для отображения названия. Если вы хотите вернуться к отображению частот, нажмите **DISP** несколько раз для отображения частоты.

Знакомство с системой RDS

Система радиоданных (RDS) – это система, которая используется большинством радиостанций в диапазоне FM для предоставления слушателям различной информации – например, названия радиостанции или транслируемой программы.

Одной из функций системы RDS является возможность поиска станции, транслирующей требуемый тип программы. Например, можно осуществлять поиск станции, которая транслирует программы в жанре **JAZZ** (джаз).

Можно вести поиск программ следующих типов.¹

NEWS – новости
AFFAIRS – текущие события
INFO – информация
SPORT – спорт
EDUCATE – образовательная информация
DRAMA – радиоспектакли и т.д.
CULTURE – национальная и местная культурная жизнь, театр и т.д.
SCIENCE – наука и техника
VARIED – программы, построенные на беседе или общении, например викторины или интервью.
POP M – поп-музыка
ROCK M – рок-музыка
EASY M – легкая музыка
LIGHT M – легкая классическая музыка
CLASSICS – серьезная классическая музыка
OTHER M – музыка, не соответствующая перечисленным категориям
WEATHER – сводки и прогнозы погоды

FINANCE – биржевые сводки, коммерческая, торговая информация и т.д.
CHILDREN – программы для детей
SOCIAL – общественная жизнь
RELIGION – программы о религии
PHONE IN – программы, предусматривающие обсуждение какой-либо темы и общение со слушателями по телефону
TRAVEL – путешествия и отдых
LEISURE – свободное время, интересы и хобби
JAZZ – джазовая музыка
COUNTRY – музыка «кантри»
NATION M – популярная музыка не на английском языке
OLDIES – популярная музыка 1950-х и 1960-х годов
FOLK M – народная музыка
DOCUMENT – публицистические программы

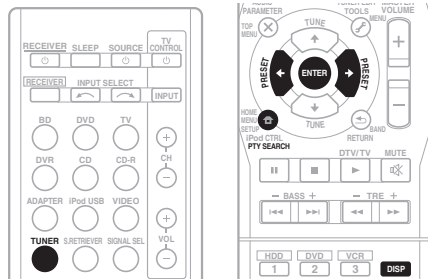

Поиск программ RDS

Можно осуществить поиск типов программ, перечисленных выше.

- 1 Нажмите **TUNER**, а затем нажмите **BAND** для выбора диапазона FM.²
- 2 Нажмите кнопку **PTY SEARCH**. На дисплее отобразится индикация **SEARCH**.
- 3 Нажмите **PRESET** ←/→ для выбора типа программы, которую хотите прослушать.
- 4 Нажмите кнопку **ENTER** для поиска программы заданного типа.

Система начинает поиск запрограммированных станций с выбранным типом программы и прекратит его, когда она будет обнаружена. Повторите эти действия для поиска других радиостанций.

Если отображается индикация **NO PTY (НЕТ ТИПА)**, значит, тюнеру в процессе поиска не удалось обнаружить программы заданного типа.³

Примечание

- 1 Существуют также три дополнительных типа программ: **ALARM TST** (ТЕСТ), **ALARM** (Внимание!) и **NO TYPE** (Нет). **ALARM** и **ALARM TST** используются для передачи сообщений крайней важности. Индикация **NO TYPE** отображается в том случае, когда тип программы найти невозможно.
- 2 Система RDS доступна только в диапазоне FM.
- 3 Поиск сигналов системы RDS выполняется только по запрограммированным станциям. Если не запрограммировано ни одной станции или среди них не удастся найти тип программы, на дисплее появится надпись **NO PTY**. Индикация **FINISH** означает, что поиск закончен.

Отображение информации RDS

Используйте кнопку **DISP** для отображения разных типов информации RDS.¹

- **Нажмите кнопку DISP для получения информации RDS.**

При каждом нажатии кнопки дисплей изменяется следующим образом:

- Режим звучания
- Регулирование громкости
- Радиотекст (**RT**) – сообщения, передаваемые радиостанцией. Например, радиостанция, передающая ток-шоу, может передавать номер телефона в виде радиотекста.
- Сервисное имя программы (**PS**) – название радиостанции.
- Тип программы (**PTY**) – отображает вид программы, транслируемой в данный момент.
- Текущая частота тюнера (**FREQ**)

Примечание

- ¹ • При возникновении помех некоторые символы на дисплее RT могут отображаться неправильно.
- Если на дисплее RT отобразится сообщение **NO TEXT**, значит, радиостанция не передает данных радиотекста. Дисплей автоматически переключится на отображение данных запрограммированной станции (если нет данных запрограммированной станции, появится сообщение **NO NAME**).
 - На дисплее PTY (тип программы) может отобразиться надпись **NO PTY**.

Выполнение записи на внешний ИСТОЧНИК

Выполнение аудио- или видеозаписи

Аудио- или видеозапись можно выполнить либо с помощью встроенного тюнера, либо с помощью аудио- или видеоисточника, подключенного к ресиверу (например, проигрывателя компакт-дисков или телевизора).

Следует запомнить, что сделать цифровую запись с аналогового источника или наоборот невозможно, поэтому убедитесь, что компоненты, участвующие в записи, подключены одним и тем же образом (подробнее см. раздел *Подключение оборудования* на стр. 16).

Если необходимо сделать запись с видеоисточника, источник и устройство записи также должны быть подключены одним и тем же образом. Например, невозможно производить запись с какого-либо устройства, имеющего аналоговый выход, если оно подключено к композитным входам рекордера (подробная информация по этому вопросу изложена в разделе стр. 26).

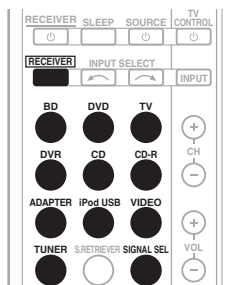

1 Выберите источник, который требуется использовать для записи.

Используйте кнопки **MULTI CONTROL** (или **INPUT SELECT**).

2 Выберите входной сигнал (если это необходимо).

Нажмите кнопку **RECEIVER**, затем нажмите кнопку **SIGNAL SEL**, чтобы выбрать входной сигнал, соответствующий сигналу компонента-источника (см. стр. 41 для дополнительной информации).

3 Подготовьте источник, который требуется использовать для записи.

Выполните настройку на нужную радиостанцию, вставьте компакт-диск, видеокассету, диск DVD и т.д.

4 Подготовьте рекордер/магнитофон.

Вставьте чистую кассету, мини-диск, видеокассету и т.д. в записывающее устройство и установите уровни записи.

Если вы не знаете, как это делается, см. инструкции, прилагаемые к записывающему устройству. На большинстве видеомагнитофонов уровень записи звука устанавливается автоматически. Если вы не уверены в этом, обратитесь к инструкциям, прилагаемым к используемому компоненту.

5 Начните запись, затем начните воспроизведение на компоненте-источнике.¹

Примечание

- 1 • Настройки громкости, баланса, тембра (низкие частоты, высокие частоты, громкость) и эффектов объемного звучания ресивера не влияют на записываемый сигнал.
- Некоторые цифровые источники защищены от копирования и могут записываться только в аналоговом режиме.
- Некоторые видеоисточники защищены от копирования. Записать их нельзя.

Управление остальными частями системы

Настройка пульта дистанционного управления для работы с другими компонентами

Большинство компонентов могут быть назначены для одной из кнопок **MULTI CONTROL** с помощью кодов производителей компонентов, сохраненных в пульте дистанционного управления.

Однако, следует помнить, что в некоторых случаях после установки правильного предварительно заданного кода можно будет управлять только определенными функциями. Возможно также, что коды производителей, содержащиеся в пульте дистанционного управления, не будут работать для используемой модели.¹



Примечание

- На каждом этапе можно выполнить отмену или выход, нажав кнопку **RECEIVER**.
- Если в течение минуты не осуществляются никакие действия, пульт дистанционного управления автоматически выключается.

Непосредственный ввод кодов компонентов

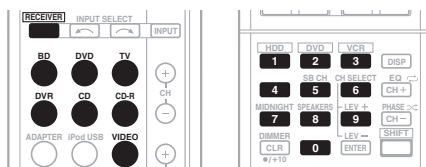

1 Удерживая нажатой кнопку **RECEIVER**, нажмите и удерживайте кнопку «1» три секунды.

2 Нажмите кнопку **MULTI CONTROL** для того компонента, управление которым требуется.

Компонент можно привязать к кнопке **BD**, **DVD**, **TV**, **DVR**, **CD**, **CD-R** или **VIDEO**.

- При назначении предустановленных кодов для **TV CONTROL**, нажмите здесь **INPUT**.

3 Для ввода предварительно заданного кода используйте номерные кнопки.

Предварительно заданные коды описаны на стр. 57.

При правильно введенном коде включится или выключится питание выбранного компонента.

Питание выбранного компонента включается и выключается, только если этот компонент можно включать или выключать напрямую с пульта дистанционного управления.

4 Повторите шаги 2-3, чтобы попробовать другой код, или введите код для других управляемых компонентов.

5 По окончании нажмите **RECEIVER**.

Примечание

¹ Кнопки **TV CONTROL** предназначены только для управления телевизором (например, коды TV, CATV, Спутникового TV или DTV).

Сброс параметров пульта дистанционного управления

Можно сбросить запрограммированные заданные настройки и восстановить заводские параметры.

- Удерживая нажатой кнопку **RECEIVER**, нажмите и удерживайте кнопку «0» три секунды.

Предустановленные коды по умолчанию

Кнопка MULTI CONTROL	Предустановленный код
BD	2 2 5 5
DVD	2 2 5 6
TV	0 2 9 1
DVR	2 2 5 7
VIDEO	1 0 5 3
CD	5 0 0 0
CD-R	5 0 0 1
TV CONTROL	0 2 9 1

Органы управления телевизорами

Для управления компонентами с помощью пульта дистанционного управления необходимо ввести их правильные коды или передать ресиверу соответствующие команды (см. раздел *Управление остальными частями системы* на стр. 53). Используйте кнопки **MULTI CONTROL** для выбора компонента.

- Кнопки **TV CONTROL** на пульте дистанционного управления предназначены для управления телевизором, которому присвоена кнопка **TV CONTROL INPUT**.

Кнопки	Назначение	Компоненты
TV CONTROL 	Включение/выключение DTV. Переключает телевизор или кабельный телевизор в режим ожидания и обратно.	DTV Кабельный тюнер/спутниковый тюнер/телевизор
TV CONTROL INPUT	Переключение входа телевизора. (не для всех моделей.)	Телевизор
TV CONTROL CH +/-	Выбор каналов.	Кабельный тюнер/спутниковый тюнер/телевизор/DTV
TV CONTROL VOL +/-	Регулировка громкости телевизора.	Кабельный тюнер/спутниковый тюнер/телевизор/DTV
 SOURCE	Нажмите для включения или выключения компонента, назначенного для кнопки TV .	Кабельный тюнер/спутниковый тюнер/телевизор/DTV
DTV/TV	Переключение между режимами входа DTV (цифровое телевидение) и телевидение для телевизоров Pioneer.	Телевизор/DTV
TOP MENU	Переключается в положение TEXT ON/OFF (ТЕКСТ ВКЛ) для телевизоров.	Телевизор
HOME MENU	Служит в качестве кнопки GUIDE для навигации.	Кабельный тюнер/спутниковый тюнер/телевизор/DTV
RETURN	Используется для включения скрытых субтитров на цифровом телевидении (DTV).	DTV
Номерные кнопки	Выбор отдельных телевизионных каналов.	Кабельный тюнер/спутниковый тюнер/телевизор/DTV
ENTER	Ввод выбранного канала.	Кабельный тюнер/спутниковый тюнер/телевизор/DTV
MENU	Нажатие этой кнопки вызывает меню DTV.	DTV
	Выбор экрана меню.	Кабельный тюнер/спутниковый тюнер/телевизор
    и ENTER	Нажмите для выбора или регулировки параметров, перемещения по пунктам экрана меню.	Кабельный тюнер/спутниковый тюнер/телевизор/DTV
CH +/-	Выбор каналов.	Кабельный тюнер/спутниковый тюнер/телевизор/DTV

Органы управления другими компонентами

Для управления компонентами (BD, DVD, CD, DVR (BDR), VCR, CD-R) с помощью пульта дистанционного управления необходимо ввести их правильные коды или передать ресиверу соответствующие команды (см. раздел *Управление остальными частями системы* на стр. 53). Используйте кнопки **MULTI CONTROL** для выбора компонента.

Кнопки	Назначение	Компоненты
SOURCE	Нажмите для включения компонента или перевода его в режим ожидания.	Проигрыватель Blu-ray дисков, проигрыватель DVD, проигрыватель компакт-дисков, DVR (BDR), VCR, CD-R
	Нажмите для перехода к началу текущей дорожки. Повторное нажатие служит для перехода к началу предыдущих дорожек.	
	Нажмите для перехода к началу следующей дорожки. Повторное нажатие служит для перехода к началу последующих дорожек.	
	Пауза воспроизведения или записи.	
	Запуск воспроизведения.	
	Удерживайте для ускоренного воспроизведения вперед.	
	Удерживайте для ускоренного воспроизведения назад.	
	Остановка воспроизведения (на некоторых моделях при нажатии этой кнопки после остановки воспроизведения откроется лоток для дисков).	
Номерные кнопки	Нажмите для ввода заголовка/раздела/номера дорожки.	
DISP	Нажатие этой кнопки отображает информацию.	
TOP MENU	Отображение «главного» меню проигрывателя дисков BD/DVD.	
MENU	Отображает меню для текущего проигрывателя BD/DVD или DVR.	
ENTER и RETURN	Перемещение по меню и параметрам BD/DVD.	
HOME MENU	Отображение экрана «HOME MENU» (Главное меню).	
CH +/-	Выбор каналов.	Цифровой видеомagneтoфон,
HDD (SHIFT + 1)	Переключение на управление жестким диском при использовании HDD/DVD рекордера.	HDD/DVD-рекордер/ видеомagneтoфон
DVD (SHIFT + 2)	Переключение на управление DVD при использовании HDD/DVD рекордера.	HDD/DVD-рекордер/ видеомagneтoфон
VCR (SHIFT + 3)	Переключение на управление VCR при использовании HDD/DVD/VCR рекордера.	HDD/DVD-рекордер/ видеомagneтoфон

Список предварительно заданных кодов

Не должно возникать сложностей при управлении компонентами, если их производитель присутствует в списке, но учитывайте, что возможны ситуации, когда коды для производителя в списке не работают для данной модели. Также возможны ситуации, когда только некоторые функции могут управляться правильно установленными предварительно заданными кодами.



Внимание

- Мы не гарантируем работу для всех перечисленных изготовителей и устройств. Работа может быть невозможна, даже если введен предустановленный код.

пример:

Телевизор	_____	Категория
Pioneer 0291	_____	Предустанов- ленный код
_____	_____	Производитель

Телевизор

Pioneer 0291, 0113, 0295, 0296

A.R. Systems 0155

Acme 0141

Acura 0142, 0154

ADC 0140

Admiral 0138, 0139, 0140, 0145, 0146

Adyson 0141, 0228, 0229

Agashi 0228, 0229

Agazi 0140

Aiko 0141, 0142, 0154, 0155, 0228, 0229

Aim 0155

Aiwa 0199

Akai 0142, 0143, 0149, 0152, 0154, 0155, 0228, 0229

Akiba 0143, 0155

Akura 0140, 0143, 0154, 0155

Alaron 0228

Alba 0125, 0141, 0142, 0143, 0147, 0150, 0152, 0154, 0155, 0190, 0193, 0203, 0228

Alcyon 0132

Allorgan 0229

Allstar 0149, 0155

AMOi 0224

Amplivision 0125, 0141, 0156, 0229

Amstrad 0140, 0142, 0143, 0154, 0155

Anam 0142

Anglo 0142, 0154

Anitech 0132, 0140, 0142, 0154, 0155

Ansonic 0125, 0133, 0142, 0144, 0154, 0155

Arcam 0228, 0229

Arcam Delta 0141

Aristona 0149, 0152, 0155

Arthur Martin 0156

ASA 0138, 0146

Asberg 0132, 0149, 0155

Astra 0142

Asuka 0140, 0141, 0143, 0228, 0229

Atlantic 0141, 0149, 0152, 0155, 0228

Atori 0142, 0154

Auchan 0156

Audiosonic 0125, 0141, 0142, 0143, 0149, 0152, 0155, 0229

AudioTon 0125, 0141, 0229

Ausind 0132

Autovox 0132, 0138, 0140, 0141, 0229

Awa 0228, 0229

Baird 0229

Bang & Olufsen 0138, 0230

Basic Line 0142, 0143, 0149, 0154, 0155, 0229

Bastide 0141, 0229

Baur 0152, 0155

Bazin 0229

Beko 0125, 0150, 0155, 0175

Benq 0219

Beon 0149, 0152, 0155

Best 0125

Bestar 0125, 0149, 0155

Binatone 0141, 0229

Blue Sky 0143, 0155

Blue Star 0151

Boots 0141, 0229

BPL 0151, 0155

Brandt 0148, 0153, 0157, 0159

Brinkmann 0155

Brionvega 0138, 0149, 0152, 0155

Britannia 0141, 0228, 0229

Bruns 0138

BTC 0143

Bush 0142, 0143, 0145, 0147, 0149, 0151, 0152, 0154, 0155, 0180, 0193, 0229

Capsonic 0140

Carena 0155

Carrefour 0147

Cascade 0142, 0154, 0155

Casio 0221

Cathy 0149, 0152, 0155

CCE 0229

Centurion 0149, 0152, 0155

Century 0138

CGE 0125, 0132

Cimline 0142, 0154

City 0142, 0154

Clarivox 0152

Clatronic 0125, 0132, 0140, 0141, 0142, 0143, 0149, 0150, 0154, 0155, 0229

CMS 0228

CMS Hightec 0229

Concorde 0142, 0154

Condor 0125, 0141, 0149, 0150, 0154, 0155, 0228

Contec 0141, 0142, 0147, 0154, 0228

Continental Edison 0148

Cosmel 0142, 0154

Crosley 0132, 0138

Crown 0125, 0132, 0142, 0149, 0150, 0152, 0154, 0155

CS Electronics 0141, 0143, 0228

CTC Clatronic 0144

Cybertron 0143

Daewoo 0128, 0141, 0142, 0149, 0154, 0155, 0169, 0179, 0206, 0228, 0229

Dainichi 0143, 0228

Dansai 0140, 0149, 0152, 0155, 0228, 0229

Dantax 0125, 0152

Dawa 0155

Daytron 0142, 0154

De Graaf 0145

Decca 0141, 0149, 0152, 0155, 0229

Denver 0213, 0218

Desmet 0149, 0152, 0155

Diamant 0155

Diamond 0228

Dixi 0142, 0149, 0152, 0154, 0155, 0229

DTS 0142, 0154

Dual 0141, 0155, 0229

Dual-Tec 0141, 0142

Dumont 0138, 0141, 0144, 0229

Dux 0152

Dynatron 0149, 0152, 0155

Elbe 0125, 0133, 0155, 0229

Elcit 0138

Electa 0151

ELECTRO TECH 0142

Elin 0141, 0149, 0152, 0154, 0155, 0228

Elite 0143, 0149, 0155

Elman 0144

Elta 0142, 0154, 0228

Emerson 0125, 0138, 0155

Epson 0216

Erres 0149, 0152, 0155

ESC 0229

Etron 0142

Eurofeel 0229, 0140

Euroline 0152

Euroman 0125, 0140, 0141, 0149, 0155, 0228, 0229

Europhon 0141, 0144, 0149, 0155, 0228, 0229

Expert 0156

Exquisit 0155

Fenner 0142, 0154

Ferguson 0148, 0152, 0153, 0157

Fidelity 0141, 0145, 0155, 0228

Filsai 0229

Finlandia 0145

Finlux 0132, 0138, 0141, 0144, 0149, 0152, 0155, 0229

Firstline 0141, 0142, 0149, 0154, 0155, 0228, 0229

Fisher 0125, 0138, 0141, 0147, 0150, 0229

Flint 0149, 0155

Formenti 0132, 0138, 0139, 0141, 0152, 0228
Formenti/Phoenix 0228
Fortress 0138, 0139
Fraba 0125, 0155
Friac 0125
Frontech 0140, 0142, 0145, 0146, 0154, 0229
Fujitsu 0229
Fujitsu General 0229
Funai 0140
Galaxi 0155, 0150
Galaxis 0125, 0155
GBC 0142, 0147, 0154
Geant Casino 0156
GECC 0141, 0146, 0149, 0152, 0155, 0229
Geloso 0142, 0145, 0154
General Technic 0142, 0154
Genexxa 0143, 0146, 0149, 0155
Giant 0229
GoldHand 0228
Goldline 0155
Goldstar 0125, 0141, 0142, 0145, 0149, 0152, 0154, 0155, 0228, 0229
Goodmans 0140, 0142, 0147, 0149, 0152, 0154, 0155, 0222, 0229
Gorenje 0125, 0150
GPM 0143
Graetz 0146
Granada 0132, 0141, 0145, 0147, 0149, 0152, 0155, 0156, 0229
Grandin 0142, 0143, 0151, 0152
Gronic 0229
Grundig 0124, 0125, 0132, 0155, 0162
Halifax 0140, 0141, 0228, 0229
Hampton 0141, 0228, 0229
Hanseatic 0125, 0133, 0141, 0142, 0147, 0149, 0152, 0154, 0155, 0229
Hantarex 0142, 0154, 0155
Hantor 0155
Harwood 0154, 0155
HCM 0140, 0141, 0142, 0151, 0154, 0155, 0229
Hema 0154, 0229
Higashi 0228
HiLine 0155
Hinari 0142, 0143, 0147, 0149, 0152, 0154, 0155
Hisawa 0143, 0151, 0156
Hitachi 0137, 0141, 0145, 0146, 0147, 0155, 0191, 0226, 0229
Hornophon 0149, 0155
Hoshai 0143
Huanyu 0141, 0228
Hygashi 0141, 0228, 0229
Hyper 0141, 0142, 0154, 0228, 0229
Hypson 0140, 0141, 0149, 0151, 0152, 0155, 0156, 0229
Iberia 0155
ICE 0140, 0141, 0142, 0143, 0149, 0154, 0155, 0228, 0229
ICeS 0228
Imperial 0125, 0132, 0146, 0149, 0150, 0155
Indiana 0149, 0152, 0155
Ingelen 0146
Ingersol 0142, 0154
Inno Hit 0132, 0141, 0142, 0143, 0149, 0152, 0154, 0155, 0229
Innovation 0140, 0142
Interactive 0125
Interbug 0142, 0154
Interfunk 0125, 0138, 0146, 0149, 0152, 0155
International 0228
Intervision 0125, 0140, 0141, 0144, 0155, 0229
Irradio 0132, 0142, 0143, 0149, 0152, 0154, 0155
Isukai 0143, 0155
ITC 0141, 0229
ITS 0143, 0149, 0151, 0155, 0228
ITT 0142, 0146
ITV 0142, 0152, 0155
JVC 0134, 0135, 0147, 0149, 0192
Kaisui 0141, 0142, 0143, 0151, 0154, 0155, 0228, 0229
Kamosonic 0141
Kamp 0141, 0228
Kapsch 0146
Karcher 0125, 0141, 0142, 0152, 0155
Kawasho 0228
Kendo 0125, 0144, 0145, 0155
KIC 0229
Kingsley 0141, 0228
Kneissel 0125, 0133, 0155
Kolster 0149, 0155
Konka 0143
Korpel 0149, 0152, 0155
Korting 0125, 0138
Kosmos 0155
Kyoda 0142
KTV 0141, 0229
Kyoto 0228, 0229
Lasat 0125
Lenco 0142, 0154
Lenoir 0141, 0142, 0154
Leyco 0140, 0149, 0152, 0155
LG 0125, 0136, 0141, 0142, 0145, 0149, 0152, 0154, 0155, 0186, 0189, 0196, 0220, 0228, 0229
LG/GoldStar 0129
Liesenk 0152
Liesenkotter 0155
Life 0140, 0142
Lifetec 0140, 0142, 0154, 0155
Lloyds 0154
Loewe 0125, 0133, 0155, 0166, 0167
Loewe Opta 0138, 0149, 0152
Luma 0145, 0152, 0154, 0155
Lumatron 0145, 0149, 0152, 0155, 0229
Lux May 0149
Luxor 0141, 0145, 0229
M Electronic 0141, 0142, 0146, 0148, 0149, 0152
Magnadyne 0138, 0144, 0152
Magnafon 0132, 0141, 0144, 0228
Magnum 0140, 0142
Mandor 0140
Manesth 0140, 0141, 0149, 0152, 0155, 0229
Marantz 0149, 0152, 0155
Marelli 0138
Mark 0149, 0152, 0154, 0155, 0228, 0229
Masuda 0229
Matsui 0141, 0142, 0145, 0147, 0149, 0152, 0154, 0155, 0229
Mediator 0149, 0152, 0155
Medion 0140, 0142, 0155
M-Electronic 0154, 0155, 0228, 0229
Melvox 0156
Memorex 0142, 0154
Memphis 0142, 0154
Mercury 0154, 0155
Metz 0138, 0299, 0300, 0301, 0302
Micromaxx 0140, 0142
Microstar 0140, 0142
Minerva 0132
Minoka 0149, 0155
Mitsubishi 0138, 0147, 0149, 0155, 0200
Mivar 0125, 0132, 0133, 0141, 0228, 0229
Motion 0132
MTC 0125, 0228
Multi System 0152
Multitech 0125, 0141, 0142, 0144, 0145, 0147, 0152, 0154, 0155, 0228, 0229
Murphy 0141, 0228
Naonis 0145
NEC 0147, 0229
Neckermann 0125, 0138, 0141, 0145, 0149, 0150, 0152, 0155, 0229
NEI 0149, 0152, 0155
Neufunk 0154, 0155
New Tech 0142, 0149, 0154, 0155, 0229
New World 0143
Nicamagic 0141, 0228
Nikkai 0140, 0141, 0143, 0149, 0152, 0154, 0155, 0228, 0229
Noblisko 0132, 0141, 0144, 0228
Nokia 0146
Nordic 0229
Nordmende 0138, 0146, 0148, 0149
Nordvision 0152
Novatronic 0155
Oceanic 0146, 0156
Okano 0125, 0150, 0155
ONCEAS 0141
Opera 0155
Orbit 0149, 0155
Orion 0142, 0149, 0152, 0154, 0155, 0194
Online 0155
Osaki 0140, 0141, 0143, 0155, 0229
Oso 0143
Otto Versand 0139, 0141, 0147, 0149, 0151, 0152, 0155, 0229
Pael 0141, 0228
Palladium 0125, 0141, 0150, 0155, 0229
Palsonic 0229
Panama 0140, 0141, 0142, 0154, 0155, 0228, 0229
Panasonic 0123, 0146, 0155, 0158, 0164, 0214, 0217
Panavision 0155
Pathe Cinema 0125, 0133, 0141, 0156, 0228
Pausa 0142, 0154
Perdio 0155, 0228
Perfekt 0155
Philco 0125, 0132, 0138, 0155
Philharmonic 0141, 0229
Philips 0115, 0117, 0138, 0141, 0149, 0152, 0155, 0160, 0163, 0165, 0170, 0171, 0173, 0174, 0182, 0183, 0195, 0196, 0202, 0205, 0212, 0215
Phoenix 0125, 0138, 0149, 0152, 0155, 0228
Phonola 0138, 0149, 0152, 0155, 0228
Plantron 0140, 0149, 0154, 0155
Playsonic 0229
Poppy 0142, 0154
Prandoni-Prince 0132, 0145
Precision 0141, 0229
Prima 0142, 0146, 0154
Profex 0142, 0154
Profi-Tronic 0149, 0155
Proline 0149, 0155
Prosonic 0125, 0141, 0152, 0155, 0228, 0229, 0232
Protech 0140, 0141, 0142, 0144, 0149, 0152, 0229
Provision 0152, 0155
Pye 0149, 0152, 0155, 0198
Pymi 0142, 0154
Quandra Vision 0156
Quelle 0140, 0141, 0149, 0152, 0155, 0229
Questa 0147
Radialva 0155
Radio Shack 0155
Radiola 0149, 0152, 0155, 0229
Radiomarelli 0138, 0155
Radiotone 0125, 0149, 0154, 0155
Rank 0147
Recor 0155
Redstar 0155
Reflex 0155
Revex 0125, 0149, 0152, 0155
Rex 0140, 0145, 0146
RFT 0125, 0133, 0138
Rhapsody 0228
R-Line 0149, 0152, 0155
Roadstar 0140, 0142, 0143, 0154
Robotron 0138
Rowa 0228, 0229
Royal Lux 0125

RTF 0138
Saba 0138, 0146, 0148, 0153, 0157, 0159
Saisho 0140, 0141, 0142, 0154, 0229
Salora 0145, 0146
Sambers 0132, 0144
Samsung 0119, 0120, 0125, 0140, 0141, 0142, 0149, 0150, 0152, 0154, 0155, 0177, 0178, 0181, 0204, 0208, 0228, 0229
Sandra 0141, 0228, 0229
Sansui 0149, 0155
Sanyo 0125, 0133, 0141, 0147, 0154, 0187, 0228, 0229
SBR 0152, 0155
SCHAUB LORENTZ 0146
Schneider 0141, 0143, 0149, 0152, 0155, 0190, 0229
SEG 0140, 0141, 0144, 0147, 0152, 0154, 0155, 0190, 0228, 0229
SEI 0155
SEI-Sinudyne 0138, 0144, 0146
Seleco 0145, 0146, 0147
Sencora 0142, 0154
Sentra 0154
Serino 0228
Sharp 0130, 0131, 0139, 0147, 0184, 0207
Siarem 0138, 0144, 0155
Sierra 0149, 0155
Siesta 0125
Silva 0228
Silver 0147
Singer 0138, 0144, 0156
Sinudyne 0138, 0144, 0152, 0155
Skantic 0146
Solavox 0146
Sonitron 0125, 0229
Sonoko 0140, 0141, 0142, 0149, 0152, 0154, 0155, 0229
Sonolor 0146, 0156
Sontec 0125, 0149, 0152, 0155
Sony 0116, 0118, 0142, 0147, 0161, 0168, 0172, 0185, 0188, 0197, 0201, 0211, 0225, 0227
Sound & Vision 0143, 0144
Soundwave 0149, 0152, 0155
Standard 0141, 0142, 0143, 0149, 0154, 0155, 0229
Starlight 0152
Starlite 0154, 0155
Stenway 0151
Stern 0145, 0146
Strato 0154, 0155
Stylandia 0229
Sunkai 0142
Sunstar 0154, 0155
Sunwood 0142, 0149, 0154, 0155
Superla 0141, 0228, 0229
SuperTech 0154, 0155, 0228
Supra 0142, 0154
Susumu 0143
Sutron 0142, 0154
Sydney 0141, 0228, 0229
Sysline 0152
Sytong 0228
Tandy 0139, 0141, 0143, 0146, 0229
Tashiko 0144, 0145, 0147, 0228, 0229
Tatung 0141, 0149, 0152, 0155, 0229
TCM 0140, 0142
Teac 0155, 0229
Tec 0141, 0142, 0154, 0229
TEDELEX 0229
Teleavia 0148
Telecor 0155, 0229
Telefunken 0148, 0149, 0155, 0157
Telegazi 0155
Telemeister 0155
Telesonic 0155
Telestar 0155
Teletech 0142, 0152, 0154, 0155
Teleton 0141, 0229
Televideon 0228
Televiso 0156
Tensai 0142, 0143, 0149, 0154, 0155, 0229
Tesmet 0149
Tevion 0140, 0142
Texet 0141, 0154, 0228, 0229
Thomson 0121, 0122, 0141, 0148, 0149, 0153, 0155, 0157, 0159, 0210
Thorn 0152, 0155
Tokai 0149, 0155, 0229
Tokyo 0141, 0228
Tomashi 0151
Toshiba 0126, 0127, 0147, 0176, 0209, 0229
Towada 0146, 0229
Trakton 0229
Trans Continens 0155, 0229
Transtec 0228
Trident 0229
Triumph 0155
Vestel 0145, 0146, 0149, 0150, 0152, 0155, 0229
Vexa 0142, 0152, 0154, 0155
Victor 0147, 0149
VIDEOLOGIC 0228
Videologique 0141, 0143, 0228, 0229
VideoSystem 0149, 0155
Videotechnic 0228, 0229
Viewsonic 0223
Visiola 0141, 0228
Vision 0149, 0155, 0229
Vortec 0149, 0152, 0155
Voxson 0132, 0138, 0145, 0146, 0149, 0155
Waltham 0141, 0155, 0229
Watson 0149, 0152, 0155
Watt Radio 0141, 0144, 0228
Wega 0138, 0147, 0155
Wegavox 0154
Weltblick 0149, 0152, 0155, 0229
White Westinghouse 0141, 0144, 0152, 0155, 0228
Xrypton 0155
Yamishi 0155, 0229
Yokan 0155
Yoko 0125, 0140, 0141, 0142, 0143, 0149, 0152, 0154, 0155, 0228, 0229
Yorx 0143
Zanussi 0145, 0229

DVD

*Если операции невозможны с использованием предварительно установленных кодов ниже, операции можно выполнять с помощью предварительно установленных кодов для **BD, DVR (BDR, HDR)**.*

- Pioneer** 2256, 2014
AEG 2188
Aiwa 2149
Akai 2096
Akura 2186
Alba 2122, 2133, 2143
Amitech 2188
AMW 2189
Awá 2189
Bang & Olufsen 2191
Bellagio 2189
Best Buy 2185
Brainwave 2188
Brandt 2112, 2139
Bush 2122, 2143, 2177, 2184
Cambridge Audio 2180
CAT 2182, 2183
Centrum 2183
CGV 2180, 2188
Cinetec 2189
Clatronic 2184
Coby 2190
Conia 2177
Continental Edison 2189
Crown 2188
C-Tech 2181
CyberHome 2103, 2132
Daenyx 2189
Daewoo 2130, 2154, 2188, 2189
Daewoo International 2189
Dalton 2187
Dansai 2179, 2188
Daytek 2105, 2128, 2189
Dayton 2189
DEC 2184
Decca 2188
Denon 2161, 2163
Denver 2164, 2184, 2186, 2190
Denzel 2178
Diamond 2180, 2181
DK Digital 2129
Dmtech 2095
Dual 2178
DVX 2181
- Easy Home** 2185
Eclipse 2180
Electrohome 2188
Elin 2188
Elta 2142, 2188
Enzer 2178
Finlux 2180, 2188
Gericom 2145
Global Solutions 2181
Global Sphere 2181
Goodmans 2122, 2165, 2184
Graetz 2178
Grundig 2148
Grunkel 2188
H&B 2184
Haaz 2180, 2181
HiMAX 2185
Hitachi 2110, 2178, 2185
Innovation 2097
JVC 2119, 2136, 2152
Kansai 2190
Kennex 2188
Kenwood 2146
KeyPlug 2188
Kiiri 2188
Kingavon 2184
Kiss 2178
Koda 2184
KXD 2185
Lawson 2181
Lescon 2179
Lenco 2184, 2188
LG 2111, 2115, 2135, 2138, 2160, 2171
Life 2097
Lifetec 2097
Limit 2181
Loewe 2151
LogicLab 2181
Magnavox 2184
Majestic 2190
Marantz 2157
Marquant 2188
Matsui 2139
Mecotek 2188
Medion 2097
- MiCO** 2180
Micromaxx 2097
Microstar 2097
Minoka 2188
Mizuda 2184, 2185
Monyka 2178
Mustek 2101
Mx Onda 2180
Naiko 2188
Neufunk 2178
Nevir 2188
NU-TEC 2177
Onkyo 2167
Optim 2179
Optimus 2099
Orava 2184
Orbit 2189
Orion 2156
P&B 2184
Pacific 2181
Panasonic 2113, 2114, 2121, 2127, 2131, 2170
Philips 2100, 2106, 2117, 2118, 2126, 2134, 2157
Pointer 2188
Portland 2188
Powerpoint 2189
Prosonic 2190
Provision 2184
Raite 2178
RedStar 2186, 2188, 2190
Reoc 2181
Roadstar 2116, 2184
Ronin 2189
Rowa 2177
Rownsonic 2183
Saba 2112, 2139
Sabaki 2181
Saivod 2188
Samsung 2110, 2137, 2158, 2173, 2176
Sansui 2180, 2181, 2188
Sanyo 2140, 2166
ScanMagic 2101
Schaub Lorenz 2188
Schneider 2095
Scientific Labs 2181
- Scott** 2120, 2187
SEG 2116, 2178, 2181, 2189
Sharp 2097, 2141, 2174
Sigmatex 2185
Silva 2186
Singer 2180, 2181
Skymaster 2153, 2181
Skyworth 2186
Slim Art 2188
SM Electronic 2181
Sony 2104, 2108, 2123, 2124, 2125, 2150, 2175
Soundmaster 2181
Soundmax 2181
Spectra 2189
Standard 2181
Star Cluster 2181
Starmedia 2184
Sunkai 2188
Supervision 2181
Synn 2181
Tatung 2130, 2188
TCM 2097
Teac 2162, 2177, 2181
Tec 2186
Technika 2188
Telefunken 2183
Tensai 2188
Tevion 2097, 2181, 2187
Thomson 2098, 2112, 2155, 2159
Tokai 2178, 2186
Toshiba 2102, 2156, 2168, 2169, 2172
TRANScontinents 2189
Trio 2188
TruVision 2185
Wharfedale 2180, 2181
Xbox 2098
Xlogic 2181, 2188
XM5 2188
Yamada 2189
Yamaha 2106
Yamakawa 2178, 2189
Yukai 2101, 2147

BD

*Если операции невозможны с использованием предварительно установленных кодов ниже, операции можно выполнять с помощью предварительно установленных кодов для **BD, DVR (BDR, HDR)**.*

- Pioneer** 2255, 2192, 2281
Denon 2310, 2311, 2312
Hitachi 2307, 2308, 2309
JVC 2290, 2291, 2293, 2294, 2295, 2296
- LG** 2286, 2287
Marantz 2302, 2303
Mitsubishi 2300, 2301
Onkyo 2289
- Panasonic** 2277, 2278, 2279
Philips 2280
Samsung 2282
Sharp 2304, 2305, 2306
- Sony** 2283, 2284, 2285, 2292
Toshiba 2288, 2262
Yamaha 2297, 2298, 2299

DVR (BDR, HDR)

Если операции невозможны с использованием предварительно установленных кодов ниже, операции можно выполнять с помощью предварительно установленных кодов для DVD, BD.

Pioneer 2257, 2193, 2258,
2259, 2260, 2261, 2264,
2265, 2266, 2270

Panasonic 2263, 2269
Sharp 2267, 2275

Sony 2268, 2271, 2272, 2273,
2276

Toshiba 2274

Видеомагнитофон

Pioneer 1053, 1108

Adyson 1050

Aiwa 1033, 1034, 1035

Akai 1034

Akiba 1040, 1050

Akura 1034, 1040, 1050

Alba 1035, 1036, 1037, 1040,
1050, 1051

Ambassador 1037

Amstrad 1033, 1050, 1051

Anitech 1040, 1050

ASA 1038, 1039

Asuka 1033, 1038, 1039,
1040, 1050

Audiosonic 1051

Baird 1033, 1034, 1036, 1051

Bang & Olufsen 1052

Basic Line 1035, 1036, 1037,
1040, 1050, 1051

Baur 1039

Bestar 1036, 1037, 1051

Black Panther Line 1036,
1051

Blaupunkt 1039

Bondstec 1037, 1050

Bush 1035, 1036, 1040, 1050,
1051

Cathay 1051

Catron 1037

CGE 1033, 1034

Cimline 1035, 1040, 1050

Cladronic 1037, 1050

Conor 1036, 1037, 1051

Crown 1036, 1037, 1040,
1050, 1051

Daewoo 1036, 1037, 1051

Dansai 1040, 1050, 1051

Dantax 1035

Daytron 1036, 1051

De Graaf 1039

Decca 1033, 1034, 1039

Denko 1050

Dual 1034, 1051, 1060

Dumont 1033, 1039

Elbe 1051

Elcatech 1050

Elsay 1050

Elta 1040, 1050, 1051

Emerson 1050

ESC 1036, 1051

Etzuko 1040, 1050

Ferguson 1034

Fidelity 1033, 1050

Finlandia 1039

Finlux 1033, 1034, 1039

Firstline 1035, 1038, 1040,
1050

Flint 1035

Formenti/Phoenix 1039

Frontech 1037

Fujitsu 1033

Funai 1033

Galaxy 1033

GBC 1037, 1040

GEC 1039

Geloso 1040

General 1037

General Technic 1035

GoldHand 1040, 1050

Goldstar 1033, 1048

Goodmans 1033, 1036,
1037, 1038, 1040, 1050,
1051

Graetz 1034

Granada 1039

Grandin 1033, 1036, 1037,
1038, 1040, 1050, 1051

Grundig 1039, 1040

Hanseatic 1038, 1039, 1051

Harwood 1050

HCM 1040, 1050

Hinari 1035, 1040, 1050, 1051

Hisawa 1035

Hitachi 1033, 1034, 1039,
1045

Hypson 1035, 1040, 1050,
1051

Impego 1037

Imperial 1033

Inno Hit 1036, 1037, 1039,
1040, 1050, 1051

Innovation 1035

Interbuy 1038, 1050

Interfunk 1039

Intervision 1033, 1051

Irradio 1038, 1040, 1050

ITT 1034

ITV 1036, 1038, 1051

JVC 1034, 1046

Kaisui 1040, 1050

Karcher 1039

Kendo 1035, 1036, 1037,
1050

Korpel 1040, 1050

Kyoto 1050

Lenco 1036

Leyco 1040, 1050

LG 1033, 1038, 1049

Lifetec 1035

Loewe Opta 1038, 1039

Logik 1040, 1050

Lumatron 1036, 1051

Luxor 1050

M Electronic 1033

Manesth 1040, 1050

Marantz 1039

Mark 1051

Matsui 1035, 1038

Matsushita 1033, 1039

Mediator 1039

Medion 1035

Memorex 1033, 1038

Memphis 1040, 1050

Micromaxx 1035

Microstar 1035

Migros 1033

Multitech 1033, 1037, 1039,
1040, 1050

Murphy 1033

NEC 1034

Neckermann 1034, 1039

NEI 1039

Nesco 1040, 1050

Nikkai 1037, 1050, 1051

Nokia 1034, 1051

Nordmende 1034

Oceanic 1033, 1034

Okano 1035, 1050, 1051

Orion 1035

Orson 1033

Osaki 1033, 1038, 1040, 1050

Otto Versand 1039

Palladium 1034, 1038, 1040,
1050

Panasonic 1043

Pathe Marconi 1034

Perdio 1033

Philco 1050

Philips 1039, 1045, 1052

Phonola 1039

Portland 1036, 1037, 1051

Prinz 1033

Profex 1040

Proline 1033

Prosonic 1035, 1051

Pye 1039

Quelle 1033, 1039

Radialva 1050

Radiola 1039

Rex 1034

RFT 1037, 1039, 1050

Roadstar 1036, 1038, 1040,
1050, 1051

Royal 1050

Saba 1034

Saisho 1035, 1040

Samsung 1041

Samurai 1037, 1050

Sansui 1034

Saville 1051

SBR 1039

Schaub Lorenz 1033, 1034

Schneider 1033, 1035, 1036,
1037, 1038, 1039, 1040,
1050, 1051

SEG 1040, 1050, 1051

SEI-Sinudyne 1039

Seleco 1034

Sentra 1037, 1050

Sentron 1040, 1050

Sharp 1042

Shintom 1040, 1050

Shivaki 1038

Siemens 1038

Silva 1038

Silver 1051

Sinudyne 1039

Solavox 1037

Sonneclair 1050

Sonoko 1036, 1051

Sontec 1038

Sony 1044

Standard 1036, 1051

Stern 1051

Sunkai 1035

Sunstar 1033

Suntronic 1033

Sunwood 1040, 1050

Symphonic 1050

Taisho 1035

Tandberg 1051

Tashiko 1033

Tatung 1033, 1034, 1039

TCM 1035

Teac 1051

Tec 1037, 1050, 1051

Teleavia 1034

Telefunken 1034

Teletech 1050, 1051

Tenasol 1040, 1050

Tensai 1033, 1038, 1040,
1050

Tevion 1035

Thomson 1034, 1048

Thorn 1034

Tokai 1038, 1040, 1050

Tonsai 1040

Toshiba 1034, 1039, 1047

Towada 1040, 1050

Towika 1040, 1050

TVA 1037

Uher 1038

Ultravox 1051

United Quick Star 1036,
1051

Universum 1033, 1038,
1039

Videon 1035

Weltblick 1038

Yamishi 1040, 1050

Yokan 1040, 1050

Yoko 1037, 1038, 1040, 1050

Приставка спутникового телевидения

- Pioneer** 6220, 6219, 6204
@sat 6251
@Sky 6238
ABsat 6180
Acoustic Solutions 6217
ADB 6174
Akai 6214
Akura 6228
Alba 6176, 6200, 6180, 6217
Allsat 6214
Alltech 6180
Allvision 6252, 6238, 6199
Amitronica 6180
Ampere 6256, 6261
Amstrad 6202, 6243, 6256, 6261, 6236, 6180
Anglo 6180
Ankaro 6180
Ansonic 6245
Anttron 6200
Apollo 6176
Apro 6232
Arcos 6192
Arcus 6193
Armstrong 6214
Arnion 6251
ASA 6230
Asat 6214
ASCI 6213, 6238
ASLF 6180
AssCom 6220
Astra 6255, 6180
Astratec 6268, 6269
Astell 6202
Astro 6177, 6236, 6255, 6200, 6246, 6215, 6222, 6243
Atlanta 6245
Atsat 6251
AtSky 6238
Audioline 6232
Audioton 6200
Austar 6174
Avalon 6261
Axil 6244, 6186, 6245
Axis 6267
Axitronic 6228
B.net 6232
B@ytronic 6230, 6199
Balmet 6186
Beko 6176
Belson 6245
Big Sat 6186
Black Diamond 6217
Blaupunkt 6177
Blue Sky 6180
Boca 6256, 6180, 6252, 6185, 6257, 6237, 6187, 6188
Bodner & Mann 6194
Boshmann 6244, 6247
Boston 6227
Brainwave 6232, 6231
British Sky Broadcasting 6210
Broco 6180
BskyB 6210
BT 6195
Bubu Sat 6180
Bush 6254, 6217, 6264, 6228, 6190, 6232, 6268, 6201, 6265, 6182
Cambridge 6236
Canal Digital 6220
Canal Satellite 6220, 6219, 6278, 6277
Canal+ 6220, 6277
CGV 6244, 6183
Cherokee 6194
Chess 6213, 6180, 6238, 6228
CityCom 6229, 6255, 6179, 6192, 6241, 6252
Clark 6200
Classic 6232
Clatronic 6244
Clayton 6228
Clemens Kamphus 6261
Cobra 6261
Colombia 6256
Columbia 6256
Comag 6256, 6252, 6185, 6199, 6244, 6257, 6237, 6189, 6187, 6188
Comsat 6244
Condor 6255, 6253
Connexions 6261
Conrad 6256, 6236, 6207, 6255
Coship 6186, 6232
Crown 6217
Cryptovision 6176
CS 6247
Cyfrowy Polsat 6220
Cyrus 6214
D-box 6275
Daewoo 6267, 6180, 6195, 6268, 6182
Dantas 6228
Deltasat 6192
Denver 6245
Digatron 6231
Digenius 6229, 6226
Digitality 6255, 6238
Digifusion 6268, 6269
Digihome 6217, 6265, 6218
DigiLogic 6217
DigiQuest 6251, 6186, 6247
DigiSat 6252
Digisky 6186
Digital 6187
Digital Vision 6269
DigitalBox 6222, 6247
Dijam 6195
DirectTV 6263
Discovery 6194
Distralte 6202, 6250
DMT 6192
DNT 6214, 6261
Doro 6232
Dual 6252
Durabrand 6217, 6218
Echolink 6185
Echostar 6220, 6233, 6261, 6176, 6180, 6181, 6239
Edision 6247
Einhell 6256, 6236, 6180
Elap 6180, 6244, 6183
Elbe 6245
Elless 6230
Elsat 6180
Elta 6214
eMTech 6196
Energystar 6247
Engel 6180, 6227
EP Sat 6176
Eurieult 6202
Eurocrypt 6176
EuroLine 6227
Europa 6236, 6255
Europhon 6256, 6229, 6255
Eurosat 6189
Eurosky 6256, 6213, 6229, 6236, 6255, 6230
Eurostar 6255, 6179
Eutelsat 6180
Eutra 6230
Evesham 6218
Exator 6200
Fagor 6203
Fenner 6180
Ferguson 6176, 6264, 6268, 6269
Fidelity 6236
Finlandia 6176
Finlux 6176, 6207, 6228
FinnSat 6230
Flair Mate 6180
Fly Com 6186
FMD 6213, 6244, 6186
Freecom 6236
FTEmaximal 6180, 6189
Fuba 6177, 6229, 6261, 6207, 6226, 6196
Galaxis 6220, 6267
Gardiner 6179
Garnet 6192
GbSAT 6196
Gecco 6246, 6199
General Satellite 6241
Globo 6230, 6227, 6238, 6199, 6257
GOD Digital 6214
Gold Box 6220, 6219
Gold Vision 6247
Golden Interstar 6250
Goodmans 6176, 6254, 6217, 6264, 6271, 6218, 6201, 6190
Gran Prix 6230
Granada 6176
Grandin 6228
Grocos 6239, 6186
Grundig 6220, 6177, 6217, 6264, 6232, 6218, 6201, 6190
Haensel & Gretel 6256
Haier 6245
Hama 6183
Hanseatic 6215, 6222
Hauppauge 6231, 6232
HB 6196
Heliocom 6255
Helium 6255
Hiro 6189
Hirschmann 6267, 6177, 6229, 6261, 6236, 6207, 6255, 6230, 6252, 6199, 6189
Hitachi 6176, 6217, 6218
HNE 6256
Hornet 6251
Houston 6261
Humax 6241, 6268, 6242
Huth 6256, 6255, 6192, 6193
Hyundai 6192
ID Digital 6241
ILLUSION sat 6247
Imperial 6222, 6216, 6223, 6238, 6232
Ingelen 6213, 6261
Inno Hit 6228
International 6256
Interstar 6196
Intervision 6255
Inves 6268
iotronic 6244
ITT Nokia 6176, 6207
Jaeger 6238
K-SAT 6180
Kamm 6180
Kaon 6251
KaTelCo 6267
Kathrein 6177, 6214, 6213, 6262, 6200, 6180, 6179, 6272, 6183
Kendo 6252
Kenwood 6220
Key West 6256
Kiton 6213
KR 6200
Kreiling 6213, 6194, 6228
Kreiselmeier 6177
Kyostar 6200
L&S Electronic 6256, 6238
Labgear 6195
LaSAT 6177, 6256, 6229, 6255, 6230
Leiko 6228
Lemon 6238
Lenco 6255, 6180
Lenso 6236
LG 6192
Lifesat 6256, 6229, 6180
Listo 6228
Lodos 6217
Logik 6217
Logix 6192
Lorenzen 6256, 6229, 6255, 6226, 6231, 6257, 6237
Luxor 6236, 6207, 6265
M Electronic 6179
Manata 6256, 6180
Manhattan 6176, 6251
Marantz 6214
Maspro 6177, 6180
Matsui 6177, 6217, 6271, 6228, 6268, 6269
Max 6255
Maximum 6192, 6238
Mediabox 6220, 6219
Mediacom 6198
MediaSat 6220, 6219, 6236, 6278, 6277
Medion 6256, 6229, 6180, 6230, 6192, 6252, 6238, 6199, 6228
Medison 6180
Mega 6214
MegaSat 6189
Metronic 6256, 6200, 6180, 6179, 6202, 6250, 6238, 6244
Metz 6177
Micro 6236, 6255, 6200, 6180, 6231
Micro Electronic 6180

Micro Technology 6180
Micromax 6229
Microrstar 6229, 6192, 6226
Microtec 6180
Mitsubishi 6176
Morgan's 6214, 6256, 6180, 6252, 6199
Multibroadcast 6174
Multichoice 6174
Myryad 6214
Mysat 6180
MySky 6212, 6211
NEOTION 6238
Netsat 6263
Neuhaus 6236, 6255, 6180
Neuling 6256, 6252, 6257, 6188
Neusat 6180
Neveling 6226
Newton 6261
NextWave 6193
Nichimen 6254
Nikko 6214, 6180
Noda Electronic 6202
Nokia 6220, 6176, 6207, 6206
Nordmende 6176
Octagon 6200
OctaITV 6231
Onn 6217, 6218
Opentel 6252, 6199
Optex 6213, 6180, 6250, 6244, 6203, 6228
Orbis 6252, 6238, 6199
Orbitech 6213, 6236, 6215, 6222, 6216, 6223
P/Sat 6252
Pace 6220, 6214, 6176, 6181, 6273, 6212, 6211
Pacific 6217
Packard Bell 6267
Palcom 6229, 6226, 6239
Palladium 6261, 6236
Palsat 6236
Panasonic 6176, 6178
Panda 6177, 6176, 6255
Pansat 6191
Pass 6183
Patriot 6256
peekTon 6186, 6245
Philips 6220, 6177, 6214, 6275, 6219, 6277, 6268, 6232, 6179, 6200, 6176, 6263
Phoenix 6245
Phonotrend 6233
Pilotime 6278
Pino 6238
Pixx 6191
Planet 6261
PMB 6180, 6203
Polytron 6261
Portland 6195
Preisner 6256, 6261, 6243, 6185
Premier 6219
Primacom 6267
Pro Basic 6220, 6184
Proline 6217
Promax 6176
Proscan 6234
Quelle 6229, 6255
Radiola 6214
Radix 6261, 6243
Rainbow 6200
RCA 6234
Rebox 6196
Regal 6227
RFT 6214
Roadstar 6220, 6180
Rollmaster 6244
Rover 6180
Rownsonic 6183
SAB 6227, 6251
Saba 6255, 6230, 6202, 6184
Sabre 6176
Sagem 6275, 6258, 6277
Saivod 6245
Salora 6252
Samsung 6220, 6198, 6197, 6273, 6253
Sanyo 6228
SAT 6236
Sat Control 6251
Sat Partner 6236, 6200
Sat Team 6180
SAT+ 6239
Satcom 6255
Satec 6180
Satelco 6252
Satplus 6222
SatCon 6247
Schaecke 6200
Schaub Lorenz 6196, 6245
Schneider 6198, 6227
Schwaiger 6267, 6256, 6262, 6255, 6230, 6202, 6192, 6238, 6199, 6186, 6257, 6247, 6232, 6187, 6188
Scientific Atlanta 6209
SCS 6229, 6230
Sedeae Electronique 6256, 6213, 6198, 6250, 6228
Seemann 6261
SEG 6213, 6192, 6227, 6217, 6228
Septimo 6202
Serd 6199
Servimat 6203
ServiSat 6180, 6227
Shark 6247
Sharp 6265, 6218
Siemens 6177, 6261, 6238
Sigmatex 6245
Silva 6229
SilverCrest 6187
Skantin 6180
SKR 6180
SKT 6256
SKY 6263, 6210, 6212, 6211
SKY Italia 6220, 6212
Sky XL 6227, 6199
Skymaster 6233, 6180, 6192, 6238, 6239, 6183, 6203, 6184
Skymax 6214, 6244
Skypex 6230
Skyplus 6230, 6252, 6238, 6199
SkySat 6213, 6236, 6255, 6180
Skyvision 6238
SL 6256, 6229, 6230, 6231, 6257, 6232
SM Electronic 6233, 6180, 6239
Smart 6256, 6261, 6180, 6243, 6252, 6246, 6244, 6257, 6247
SmartVision 6186
Sony 6235, 6220, 6219, 6176
SR 6256
Star Sat 6196
Starland 6180
Starlite 6214
Stream 6212
Stream System 6251
Strong 6220, 6228, 6256, 6200, 6180, 6245, 6217, 6239
Sumin 6199
Sunny 6251
Sunsat 6180
Sunstar 6174, 6256
SuperMax 6193
Supratech 6244
Systec 6238
Tantec 6176
Targa 6191
Tatung 6176
TBoston 6227, 6245
Tecatel 6233
Technical 6228
Technika 6217, 6232, 6218
TechniSat 6213, 6261, 6176, 6236, 6215, 6222, 6216, 6223
Technomat 6250
Technosat 6193
Technosonic 6254, 6232
Technotrend 6232
Technowelt 6256, 6255
Techwood 6213, 6217, 6228, 6218
Telasat 6255
TELE System 6261, 6227, 6239, 6203
Teleciel 6200
Teleka 6261, 6236, 6255, 6200
Telesat 6255
Telesat 6213, 6236, 6215, 6222, 6216, 6223, 6227, 6238, 6228, 6232
Teletech 6213
Televess 6256, 6176, 6236, 6196, 6251, 6238, 6257
Telewire 6252
Tempo 6193
Tevion 6254, 6180, 6239, 6232, 6184
Thomson 6220, 6219, 6180, 6255, 6176, 6265, 6277, 6234, 6264, 6210, 6212
Thorn 6176
Tiny 6232
Tioko 6256
Titan 6189, 6184
TNT SAT 6258
Tokai 6214
Tonna 6176, 6236, 6180, 6203
Topfield 6198
Toshiba 6176, 6217
Trevi 6227
Triasat 6236
Triax 6220, 6214, 6256, 6189, 6253, 6228, 6203, 6261, 6213, 6257, 6244, 6195, 6264, 6227, 6243, 6180, 6236
Turnsat 6180
Twinner 6180, 6203
Unisat 6214, 6256
United 6227
Univers 6189
Universum 6177, 6213, 6229, 6255, 6230, 6215, 6227
Van Hunen 6226
Variosat 6177
VEA 6245
Ventana 6214
Vestel 6213, 6227, 6217, 6218
VH Sat 6229
Viasat 6273
Viola Digital 6232
Vision 6228, 6189
Visionic 6250
Visiosat 6213, 6254, 6180, 6244, 6186, 6191
Vitecom 6244
Volcasat 6245
VTech 6179
Wetekom 6236
Wewa 6176
Wharfedale 6217, 6265, 6218
Wisi 6177, 6256, 6229, 6261, 6176, 6236, 6255, 6230, 6252, 6199
Worldsat 6213, 6196, 6227, 6194
Worthit! 6190
Woxter 6245
Xoro 6191
Xsat 6180, 6196, 6181
Xtreme 6251
Yakumo 6244
ZapMaster 6230
Zehnder 6213, 6262, 6179, 6192, 6252, 6227, 6238, 6199, 6244, 6247, 6249
Zeta Technology 6214
Zodiac 6261, 6200

Приставка спутникового телевидения (Комбинация приставка спутникового телевидения/ персональный видеоманитофон)

@sat 6251	Goodmans 6254, 6218	Orbis 6199	Skymaster 6192
Allvision 6199	Hirschmann 6230, 6199	Pace 6273, 6211	Skypex 6230
Atsat 6251	Humax 6241, 6242	Panasonic 6178	Skyplus 6230, 6238, 6199
B@ytronic 6230, 6199	Huth 6192	Philips 6263, 6277	Stream System 6251
Boca 6187	Hyundai 6192	Pilotime 6278	Sumin 6199
BskyB 6210	Kathrein 6272	Pixx 6191	Sunny 6251
Bush 6254	LaSAT 6230	Proscan 6234	Targa 6191
Canal Satellite 6278	LG 6192	Rebox 6196	TechniSat 6216, 6223
Comag 6199, 6187	Luxor 6265	Sagem 6258	Technosonic 6254
Daewoo 6182	Maximum 6238	Samsung 6198, 6197, 6273	Telestar 6216, 6223
Digifusion 6269	Mediacom 6198	Sat Control 6251	Thomson 6210, 6265
Digihome 6218	MediaSat 6277	Schneider 6198	TNT SAT 6258
DigiQuest 6251	Medion 6230, 6199	Schwaiger 6230, 6192, 6199, 6187	Topfield 6198
Digital 6187	Microstar 6192	Sedea Electronique 6198	Viasat 6273
DMT 6192	Morgan's 6199	Serd 6199	Visiosat 6254, 6191
Edision 6247	MySky 6212, 6211	Sharp 6218	Wisi 6230
eMTech 6196	NEOTION 6238	SilverCrest 6187	Xoro 6191
GbsAT 6196	Nichimen 6254	SKY 6210, 6212, 6211	Xtreme 6251
Gecco 6199	Nokia 6206	SKY Italia 6212	Zehnder 6192, 6199, 6249
Globo 6199	Opentel 6199	Sky XL 6199	

Приставка кабельного телевидения

Pioneer 6205	General Instrument 6276 6266	NTL 6276, 6221	StarHub 6276
ABC 6266	Humax 6224, 6248	Optus 6276	Supercable 6276
ADB 6175	Jerrold 6276, 6266	Orange 6260	Telewest 6225
Auna 6175	Kabel Deutschland 6224	Pace 6221	Thomson 6270, 6224
Austar 6276	Macab 6260	Panasonic 6240	Toshiba 6240
Bell & Howell 6266	Madritel 6175	Paragon 6240	UPC 6270
Birmingham Cable Communications 6276	Magnavox 6266	Philips 6260, 6270	US Electronics 6276
Cablecom 6270	Memorex 6240	Pulsar 6240	Virgin Media 6225, 6221
Fosgate 6276	Motorola 6276	Runco 6240	Visiopass 6260
France Telecom 6260	Nokia 6208	Sagem 6260	Zenith 6240
Freebox 6274	Noos 6260	Salora 6240	Ziggo 6208
		Samsung 6221, 6240	
		Scientific Atlanta 6225	

Приставка кабельного телевидения (Комбинация приставка кабельного телевидения/ персональный видеоманитофон)

Freebox 6274
Humax 6248, 6224
Nokia 6208
Scientific Atlanta 6225
Telewest 6225
Thomson 6270
UPC 6270
Virgin Media 6225

CD

Pioneer 5000, 5011

AKAI 5043

Asuka 5045

Denon 5019

Fisher 5048

Goldstar 5040

Hitachi 5042

Kenwood 5020, 5021, 5031

Luxman 5049

Marantz 5033

Onkyo 5017, 5018, 5030,
5050

Panasonic 5036

Philips 5022, 5032, 5044

RCA 5013, 5029

Roadstar 5052

Sharp 5051

Sony 5012, 5023, 5026, 5027,
5028, 5039

TEAC 5015, 5016, 5034, 5035,
5037

Technics 5041

Victor 5014

Yamaha 5024, 5025, 5038,
5046, 5047

CD-R

Pioneer 5001, 5053

Philips 5054

Yamaha 5055

Проигрыватель лазерных дисков

Pioneer 5002, 5003

Кассетный магнитофон

Pioneer 5058, 5059

Цифровая кассета

Pioneer 5057

MD

Pioneer 5056

Другие подключения

⚠ ОСТОРОЖНО

- Перед выполнением или изменением схем подсоединения отключите питание и отсоедините кабель питания от электророзетки. Подсоединение компонентов к электросети должно быть последней операцией по подключению, которая выполняется в системе.
- Не допускайте, чтобы контакты кабелей громкоговорителей были подключены к разным разъемам.

Подключение iPod

Этот ресивер снабжен разъемом, предназначенным для подключения iPod, позволяющим управлять воспроизведением аудиозаписей с iPod при помощи органов управления ресивера.¹

- Нажмите выступ **PUSH OPEN**, чтобы открыть разъем **iPod**.

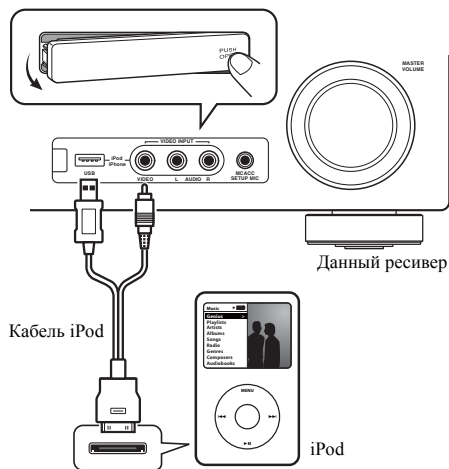

Подключение iPod к ресиверу

1 Переключите этот ресивер в режим ожидания, а затем с помощью кабеля iPod подключите iPod к разъему iPod на передней панели этого ресивера.

Также прочитайте о подключении кабелей в инструкции по эксплуатации iPod.

2 Включите ресивер и нажмите кнопку iPod USB input source для переключения ресивера на связь с iPod.

На дисплее передней панели появится надпись **Loading**, пока ресивер проверяет подключение и запрашивает данные iPod.

3 Используйте кнопку TOP MENU для отображения главного меню iPod.

Когда на дисплее появится надпись **Top Menu**, можно воспроизводить музыку с iPod.²

Примечание

¹ Данная система поддерживает аудио и видео для iPod nano, iPod (пятого поколения), iPod classic, iPod touch и iPhone (iPod shuffle не поддерживается). В то же время отдельные функции могут быть недоступны для некоторых моделей. Учтите, что совместимость может сильно меняться в зависимости от версии программного обеспечения iPod и iPhone. Убедитесь, что используется последняя версия программного обеспечения.

• iPod и iPhone лицензированы для воспроизведения материалов, не защищенных авторским правом, или материалов, на воспроизведение которых пользователь имеет юридическое право.

• Такие функции, как эквалайзер не могут управляться с ресивера, поэтому перед подключением рекомендуется отключать эквалайзер.

• Pioneer при любых обстоятельствах не несет ответственности за прямые и косвенные убытки, возникшие вследствие неудобств и утраты записанного материала, возникшей из-за неисправности iPod.

² При подключении к данному ресиверу элементы управления iPod (за исключением iPod touch или iPhone) не будут действовать (на дисплее iPod будет отображаться надпись **Pioneer**).

- Если после нажатия **iPod** на дисплее появляется надпись **NO DEVICE**, попробуйте выключить ресивер и подключить к нему iPod заново.

Воспроизведение с iPod

Для выбора песен на iPod можно воспользоваться преимуществами экранного меню телевизора, подключенного к ресиверу.¹ Также можно управлять всеми операциями воспроизведения музыки с передней панели ресивера.

Поиск материала для воспроизведения

При подключении iPod к ресиверу можно напрямую выбирать песни, хранящиеся в iPod, по спискам воспроизведения, исполнителю, названию альбома, песни, жанру или композитору, также, как и непосредственно на iPod.

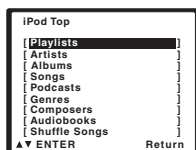

1 С помощью кнопок ↑/↓ выберите категорию, затем нажмите кнопку ENTER для просмотра категории.

- Чтобы в любое время вернуться на предыдущий уровень меню, нажмите **RETURN**.

2 Используйте кнопки ↑/↓ для просмотра выбранной категории (например, альбомов).

- Используйте кнопки ←/→ для перехода на предыдущий или следующий уровень.

3 Продолжайте поиск, пока не будет найдена нужная композиция, затем нажмите ► чтобы начать воспроизведение.²

Перемещение по категориям на iPod выглядит так:

Playlists (Списки воспроизведения) → Songs (Песни)
 Artists (Исполнители) → Albums (Альбомы) →
 Songs (Песни)
 Albums (Альбомы) → Songs (Песни)
 Songs (Песни)
 Podcasts (Подкасты)

Genres (Жанры) → Artists (Исполнители) →
 Albums (Альбомы) → Songs (Песни)
 Composers (Композиторы) → Albums (Альбомы)
 → Songs (Песни)
 Audiobooks (Аудиокниги)
 Shuffle Songs (В случайном порядке)



Совет

- Можно воспроизвести все песни определенной категории, выбрав пункт **All (Все)** в начале списка каждой категории. Например, можно воспроизвести все песни определенного исполнителя.

Основные органы управления воспроизведением

В следующей таблице показаны основные органы управления воспроизведением iPod:

Кнопка	Назначение
▶	Нажмите, чтобы начать воспроизведение. Если для воспроизведения выбраны не только песни, будут воспроизведены все песни, попавшие в эту категорию.
	Приостанавливает и возобновляет воспроизведение.
ENTER	Нажмите для задания режимов воспроизведения и паузы.
◀◀/▶▶	Нажмите и удерживайте во время воспроизведения для запуска сканирования.
◀◀/▶▶	Нажмите для пропуска предыдущей/следующей дорожки.
↺	Повторно нажимайте для переключения между Repeat One (Повторить одну) , Repeat All (Повторить все) и Repeat Off (Без повтора) .
⌘	При последовательном нажатии происходит переключение между режимами Shuffle Songs (Случайная песня) , Shuffle Albums (Случайные альбомы) и Shuffle Off (Случайное воспроизведение отключено) .
DISP (DISPLAY)	Повторно нажимайте для переключения информации воспроизведения песни, отображаемой на дисплее передней панели.

Примечание

- 1 • Учтите, что латинские буквы в названиях будут отображаться как *.
 • Эта функция недоступна для фотографий и видеороликов, записанных в iPod.
 2 Если вы находитесь в категории песен, для начала воспроизведения можно нажать кнопку **ENTER**.

Кнопка	Назначение
←/→	При просмотре нажмите для перехода на предыдущий/следующий уровень.
↑/↓	При воспроизведении аудиокниги нажмите для изменения скорости воспроизведения: Faster (Быстрее) ↔ Normal (Обычный) ↔ Slower (Медленнее)
TOP MENU	Нажмите для возврата к экрану меню iPod Top.
RETURN	Нажмите для возврата на предыдущий уровень.

О формате iPod



«Made for iPod» означает, что электронный прибор был разработан для подключения определенно к iPod и был сертифицирован разработчиком на соответствие стандарту технических характеристик Apple.

«Works with iPhone» означает, что электронный прибор был разработан для подключения определенно к iPhone и был сертифицирован разработчиком на соответствие стандарту технических характеристик Apple.

Apple не несет ответственности за работу данного устройства или его соответствие со стандартами по технике безопасности или регулятивными нормами.

iPod является торговым знаком компании Apple Inc., зарегистрированным в США и других странах. iPhone является торговым знаком компании Apple Inc.

Просмотр фотографий и видеоконтента

Для просмотра фотографий и видео на iPod необходимо использовать элементы управления iPod, поскольку управление видео с этого ресивера невозможно.¹



Внимание

- Для просмотра фотографий и воспроизведения видео на iPod необходимо подключить комбинированный разъем **MONITOR OUT** к телевизору.

1 Нажмите iPod CTRL для переключения на элементы управления iPod для просмотра фотографий и видео.

Во время просмотра видео iPod или просмотра фотографий элементы управления ресивера действовать не будут.

2 После окончания просмотра еще раз нажмите iPod CTRL, чтобы переключиться обратно на элементы управления ресивера.



Совет

- Измените вход ресивера на iPod с одной попытки, нажав кнопку **iPod iPhone DIRECT CONTROL** на передней панели, чтобы включить управление **iPod** на iPod.

Примечание

- 1 • Фотографии и видеоконтент iPod можно просматривать, только когда iPod подключен к входу **iPod VIDEO** на передней панели.
- Эту функцию можно использовать только на моделях iPod с видеовыходом.

Подключение устройства USB

С помощью интерфейса USB на передней панели этого ресивера можно прослушивать двухканальный звук¹ с USB-устройств. Подключите запоминающее устройство² с помощью интерфейса USB, как показано ниже.

- Нажмите выступ **PUSH OPEN**, чтобы открыть разъем **USB**.

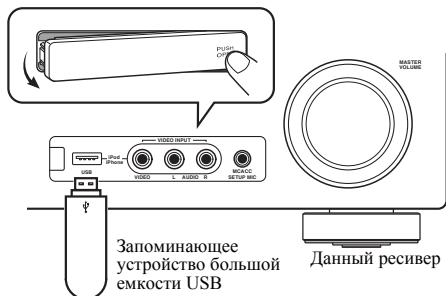

Подключите устройство USB к ресиверу

- 1 Включите ресивер и используемый телевизор.
- 2 Нажмите iPod USB на пульте ДУ для переключения ресивера на iPod USB. На экранном дисплее отображается **NO DEVICE**.
- 3 Подключите используемое устройство с интерфейсом USB.³ Разъем USB расположен на передней панели.

На экранном дисплее отображается **Loading**, когда данный ресивер начинает распознавание подключенного устройства USB. После распознавания, на экранном дисплее отображается экран воспроизведения, и автоматически начинается воспроизведение.⁴





Основные органы управления воспроизведением

В следующей таблице приведены основные кнопки управления воспроизведением устройств с интерфейсом USB на пульте дистанционного управления. Нажмите **iPod USB** для переключения пульта ДУ в рабочий режим iPod USB.

Кнопка	Назначение
▶	Запуск обычного воспроизведения.
⏏	Останавливает/прекращает воспроизведение.
⏮/⏭	Нажмите для пропуска предыдущей/следующей дорожки.
⏮/⏭	Нажмите и удерживайте во время воспроизведения для запуска сканирования.
↺	Повторно нажимайте для переключения между Repeat Folder , Repeat One и Repeat All .

Примечание

- 1 Это включает воспроизведение файлов WMA/MP3/MPEG-4 AAC (кроме файлов с защитой от копирования или ограниченным воспроизведением).
- 2 К совместимым с USB устройствам относятся внешние магнитные жесткие диски, портативные элементы флэш-памяти (особенно мобильные накопители) и цифровые аудиопроигрыватели (проигрыватели MP3) формата FAT16/32. Невозможно подключить этот ресивер к ПК для воспроизведения USB.
 - Компания Pioneer не может гарантировать совместимость (управление и/или мощность шины) со всеми запоминающими устройствами USB и не несет ответственности за потерю данных, возможную при подключении к этому ресиверу.
 - При наличии больших объемов данных ресиверу может понадобиться больше времени для чтения содержимого устройства USB.
- 3 При отсоединении устройства с интерфейсом USB убедитесь в том, что ресивер находится в режиме ожидания.
- 4 Если невозможно воспроизвести выбранный файл, данный ресивер автоматически пропускает его и начинает воспроизведение следующего файла.
 - Если текущий воспроизводимый файл не имеет названия, вместо него на экранном дисплее отображается имя файла; при отсутствии названия альбома или имени исполнителя, отображается пустая строка.
 - Учтите, что нелатинские символы в списке воспроизведения отображаются как *.

Кнопка	Назначение
	Повторно нажимайте для переключения между Shuffle On и Shuffle Off .
DISP (DISPLAY)	Повторно нажимайте для переключения информации воспроизведения песни, отображаемой на дисплее передней панели.
 / 	Нажмите во время воспроизведения для перехода к предыдущей/следующей дорожке.
TOP MENU	Нажатие этой кнопки возвращает к экрану меню.
RETURN	Нажмите для возврата на предыдущий уровень.



Внимание

Если на дисплее появляется сообщение об ошибке **USB Error**, попробуйте выполнить следующее:

- Выключите ресивер, затем включите снова.
- Заново подсоедините устройство USB к выключенному ресиверу.
- Выберите другой источник входа (например, **BD**), затем снова переключите на **iPod USB**.
- Для питания устройства USB используйте специальный сетевой адаптер (прилагаемый к данному устройству).

Подробную информацию о сообщениях об ошибках см. в разделе *Сообщения USB* на стр. 79.

Если это не является решением проблемы, скорее всего используемое устройство USB несовместимо.

Поддержка сжатых аудиосигналов

Учтите, что хотя большинство стандартных комбинаций частоты дискретизации для сжатых аудиосигналов совместимо, некоторые файлы с нестандартной кодировкой могут не воспроизводиться. В списке, приведенном ниже, перечислены совместимые форматы сжатых аудиофайлов:

- **MP3** (MPEG-1/2.5 Audio Layer 3) – частоты дискретизации: 8 кГц до 48 кГц; скорости передачи данных: 8 кбит/с до 320 кбит/с (рекомендуется 128 кбит/с или выше); расширение файла: **.mp3**
- **WMA** (Windows Media Audio) – частоты дискретизации: 32 кГц / 44,1 кГц; скорости передачи данных: 32 кбит/с до 192 кбит/с (рекомендуется 128 кбит/с или выше); расширение файла: **.wma**; WM9 Pro и WMA с кодированием без потерь: нет
- **AAC** (MPEG-4 Advanced Audio Coding) – частоты дискретизации: 11,025 кГц до 48 кГц; скорости передачи данных: 16 кбит/с до 320 кбит/с (рекомендуется 128 кбит/с или выше); расширение файла: **.m4a**; Apple с кодированием без потерь: нет

Дополнительная информация о

совместимости

- VBR (изменяющаяся скорость передачи данных) MP3/WMA/MPEG-4 AAC: да¹
- Совместимость с защитой DRM (Digital Rights Management (управления цифровыми правами)): да (аудиофайлы с защитой DRM не будут воспроизводиться на этом ресивере.)

О формате MPEG-4 AAC

В основе Перспективного звукового кодирования (Advanced Audio Coding, AAC) лежит стандарт MPEG-4 AAC, в котором используется стандарт MPEG-2 AAC, являющийся основой технологии сжатия звука MPEG-4. Этот формат и расширение файлов используются в зависимости от приложения, применяемого для декодирования файла AAC. Данное устройство воспроизводит файлы формата AAC, закодированные с помощью iTunes[®], с расширением «**.m4a**». Файлы с защитой DRM не воспроизводятся; также могут не воспроизводиться файлы с кодировкой некоторых версий iTunes[®].

Apple и iTunes являются торговыми знаками компании Apple Inc., зарегистрированными в США и других странах.

Примечание

¹ Учтите, что в некоторых случаях время воспроизведения отображается неправильно.

О формате WMA



Логотип Windows Media, нанесенный на упаковку, означает, что этот ресивер может воспроизводить данные Windows Media Audio.

WMA является аббревиатурой от Windows Media Audio и означает технологию сжатия звука, разработанную корпорацией Microsoft. Этот ресивер воспроизводит WMA-файлы, закодированные с помощью Windows Media® Player, с расширением «.wma». Учтите, что файлы с защитой DRM не воспроизводятся; также могут не воспроизводиться файлы с кодировкой некоторых версий Windows Media® Player.

Windows Media и логотип Windows являются торговыми марками или зарегистрированными торговыми марками корпорации Microsoft в США и/или других странах.

АДАПТЕР Bluetooth® для прослушивания музыки без проводов



Внимание

- Не передвигайте ресивер с присоединенным АДАПТЕРОМ Bluetooth. Это может привести к повреждению или неисправности контакта.

Примечание

- ¹ Возможно, потребуется, чтобы устройство, в котором используется беспроводная технология Bluetooth, поддерживало профили A2DP.
- Компания Pioneer не гарантирует правильное подключение и работу этого устройства со всеми устройствами, в которых используется беспроводная технология Bluetooth.

Воспроизводящее устройство, не оснащенное беспроводным интерфейсом Bluetooth: Цифровой музыкальный проигрыватель + Аудиопередатчик Bluetooth (приобретается дополнительно)

Устройство с беспроводным интерфейсом Bluetooth: сотовый телефон

Устройство с беспроводным интерфейсом Bluetooth: цифровой проигрыватель



Воспроизведение музыки по беспроводной связи

Когда к аппарату подключен беспроводный АДАПТЕР Bluetooth (Pioneer, Модель № AS-BT100), для прослушивания музыки по беспроводной связи можно использовать устройство с беспроводным интерфейсом Bluetooth (сотовый телефон, цифровой музыкальный плеер и т.д.).¹ Также, с помощью имеющихся в продаже адаптеров с поддержкой беспроводной технологии Bluetooth вы можете слушать музыку на устройстве, не оснащенном встроенным модулем Bluetooth. В модели AS-BT100 используется технология защиты содержимого SCMS-T, поэтому музыку можно также прослушивать на устройстве с беспроводным интерфейсом Bluetooth SCMS-T.

Когда подключено устройство с беспроводным интерфейсом *Bluetooth*:

На дисплее ресивера отображается имя устройства с беспроводным интерфейсом *Bluetooth*.¹

Когда не подключено устройство с беспроводным интерфейсом *Bluetooth*:

на дисплее ресивера отображается **NODEVICE**. В этом случае, выполните операцию подключения со стороны устройства с беспроводным интерфейсом *Bluetooth*.

6 В списке устройств с беспроводным интерфейсом *Bluetooth* выберите АДАПТЕР *Bluetooth* и введите PIN-код, выбранный в шаге 4.²

Прослушивание музыкального содержимого устройства с беспроводным интерфейсом *Bluetooth*

1 Нажмите АДАПТЕР на пульте ДУ для переключения ресивера в режим входного сигнала АДАПТЕР.

2 Выполните операцию подключения со стороны устройства с беспроводным интерфейсом *Bluetooth* к АДАПТЕРУ *Bluetooth*.

3 Запустите воспроизведение музыкального содержимого, хранящегося в устройстве с беспроводным интерфейсом *Bluetooth*.

Теперь с устройством с беспроводным интерфейсом *Bluetooth* могут выполняться перечисленные ниже операции с использованием пульта дистанционного управления.³

Кнопка	Назначение
▶/	Запуск обычного воспроизведения и пауза/возобновление воспроизведения.
◀◀◀◀	Нажмите для перехода к началу текущего файла, затем к предыдущим файлам. Нажмите и удерживайте для запуска быстрого сканирования в обратном направлении.
▶▶▶▶	Нажмите для перехода к следующему файлу. Нажмите и удерживайте для запуска быстрого сканирования в обратном направлении.

Bluetooth[®] (слово и логотипы) является зарегистрированным товарным знаком и принадлежит компании Bluetooth SIG, Inc.; использование корпорацией Pioneer этих товарных знаков разрешено соответствующей лицензией. Прочие товарные знаки и торговые наименования принадлежат соответствующим владельцам.

Примечание

¹ Система может отображать только алфавитно-цифровые символы. Прочие символы могут отображаться некорректно.

² В некоторых случаях PIN-код может обозначаться как PASSKEY (ключ доступа).

³ • Устройство с беспроводным интерфейсом *Bluetooth* должно поддерживать профиль AVRCP.

• В зависимости от используемой в устройстве версии беспроводного интерфейса *Bluetooth* список доступных вам операций может отличаться от приведенного в таблице.

Дополнительная информация

Устранение неисправностей

Неправильные действия пользователя зачастую принимают за сбои и неполадки. Если вы считаете, что в компоненте возникли неисправности, проверьте следующие пункты. Осмотрите другие используемые компоненты и электроприборы, поскольку иногда причиной неполадок могут быть они. Если неполадку не удастся классифицировать даже после выполнения действий, указанных ниже, обратитесь в ближайшую независимую сервисную компанию, уполномоченную компанией Pioneer для выполнения ремонта.

- В случае некорректной работы устройства, вызванной внешними воздействиями, например статическим электричеством, выньте вилку из электророзетки и вставьте ее снова, чтобы восстановить нормальные условия эксплуатации.

Неполадка	Устранение
Не включается питание.	<ul style="list-style-type: none"> • Выньте вилку из электророзетки и вставьте ее снова. • Убедитесь, что оголенные жилы кабелей громкоговорителей не соприкасаются с задней панелью устройства. В противном случае это может стать причиной автоматического отключения ресивера.
Ресивер неожиданно выключается.	<ul style="list-style-type: none"> • Приблизительно через минуту (в это время включить устройство будет нельзя) снова включите ресивер. Если сообщение не исчезнет, обратитесь в сервисный центр, уполномоченный компанией Pioneer.
После выбора функции звук отсутствует.	<ul style="list-style-type: none"> • Убедитесь в правильности подключения компонента (см. раздел <i>Подключение оборудования</i> на стр. 16). • Нажмите кнопку MUTE (ОТКЛЮЧЕНИЕ ЗВУКА) на пульте дистанционного управления для включения звука. • Нажмите кнопку SPEAKERS (ГРОМКОГОВОРИТЕЛИ) для выбора правильного набора громкоговорителей (см. раздел <i>Смена настройки акустической системы</i> на стр. 20). • Нажмите SIGNAL SEL (Выбор сигнала) для выбора нужного входного сигнала (см. раздел <i>Выбор входного сигнала</i> на стр. 41).
После выбора функции изображение отсутствует.	<ul style="list-style-type: none"> • Убедитесь в правильности подключения компонента (см. раздел <i>Подключение оборудования</i> на стр. 16). • Выберите правильный компонент (используйте кнопки MULTI CONTROL). • Проверьте <i>Меню назначения входов</i> на стр. 46, чтобы убедиться в том, что назначен правильный выход. • Видеовход, выбранный на телевизоре-мониторе, неверен. Для получения подробных сведений см. инструкцию по эксплуатации, прилагаемую к телевизору.
Отсутствует звук из низкочастотного громкоговорителя.	<ul style="list-style-type: none"> • Проверьте, подключен ли низкочастотный громкоговоритель. • Если низкочастотный громкоговоритель имеет регулятор громкости, убедитесь, что он находится не в нулевом положении. • Используемый источник сигнала Dolby Digital или DTS может не иметь канала низкочастотных эффектов (LFE). • Смените настройку низкочастотного громкоговорителя, как описано в разделе <i>Speaker Setting (Настройка громкоговорителей)</i> на стр. 43, на YES (ДА) или PLUS (ПЛЮС). • Переключите <i>LEF ATT (Аттенюатор низкочастотных эффектов)</i> на стр. 39 на LFEATT 0 или LFEATT 5.

Неполадка	Устранение
Отсутствует звук из центральных громкоговорителей или громкоговорителей объемного звучания.	<ul style="list-style-type: none"> • Правильно подключите громкоговорители (см. раздел стр. 18). • См. раздел <i>Speaker Setting (Настройка громкоговорителей)</i> на стр. 43 для проверки настройки громкоговорителей. • Для проверки уровней громкоговорителей см. раздел <i>Channel Level (Уровень канала)</i> на стр. 45.
Эффект функции PHASE CONTROL не ощущается.	<ul style="list-style-type: none"> • Если необходимо, проверьте, установлен ли регулятор низкочастотного фильтра низкочастотного громкоговорителя в положение Выкл. или выбрана настройка высшей частоты разделения фильтра. Если низкочастотный громкоговоритель имеет настройку PHASE, выберите параметр 0° (или, в зависимости от используемого низкочастотного громкоговорителя, по вашему мнению обеспечивающую наилучшее общее влияние на звук). • Убедитесь в правильности настройки расстояния до всех громкоговорителей (см. раздел <i>Speaker Distance (Расстояние до громкоговорителей)</i> на стр. 46).
Сильные помехи в радиопередачах.	<ul style="list-style-type: none"> • Подключите антенну (стр. 27) и отрегулируйте расположение для наилучшего приема. • Прокладывайте все свободные кабели на достаточном расстоянии от разъемов и проводов антенны. • Полностью растяните проволочную антенну FM диапазона, расположите для лучшего приема и прикрепите ее к стене (или подключите внешнюю антенну FM). • Подсоедините дополнительную комнатную или наружную антенну AM диапазона (см. раздел стр. 27). • Отключите оборудование, которое может служить источником помех, или увеличьте расстояние между ним и ресивером (отодвиньте антенну от оборудования, которое создает помехи).
Радиостанции не выбираются автоматически.	<ul style="list-style-type: none"> • Подсоедините наружную антенну (см. стр. 27).
Помехи при воспроизведении на кассетном магнитофоне.	<ul style="list-style-type: none"> • Увеличивайте расстояние между кассетным магнитофоном и ресивером, до тех пор, пока помехи не исчезнут.
Звук воспроизводится другими компонентами, а не проигрывателем LD или DVD.	<ul style="list-style-type: none"> • В зависимости от типа выполненного подключения установите для параметра SIGNAL SEL значение HDMI, C1/O1/O2 (DIGITAL (ЦИФРОВОЙ)) или A (АНАЛОГОВЫЙ) (см. раздел стр. 41). • Правильно установите параметры цифрового входа (стр. 46). • Выполните цифровые подключения (см. стр. 23) и установите SIGNAL SEL как C1/O1/O2 (DIGITAL) (см. стр. 41). • Для получения подробных сведений см. инструкцию по эксплуатации, прилагаемую к проигрывателю DVD.
При воспроизведении программного диска с системой DTS звук не выводится или воспроизводятся помехи.	<ul style="list-style-type: none"> • Установите регулятор уровня звука цифрового устройства в максимальное или нейтральное положение. • Проверьте правильность настроек проигрывателя и/или включен ли вывод сигнала DTS. Для получения подробных сведений см. инструкцию по эксплуатации, прилагаемую к проигрывателю DVD. • Установите тип входного сигнала C1/O1/O2 (DIGITAL) (см. раздел <i>Выбор входного сигнала</i> на стр. 41).
Во время воспроизведения проигрыватель дисков CD, совместимый с DTS, издает шум.	<ul style="list-style-type: none"> • Это не является неисправностью, но во избежание воспроизведения громкоговорителями громких помех следует уменьшить уровень громкости.

Неполадка	Устранение
Хотя все настройки установлены правильно, воспроизводимый звук слышен с искажениями.	<ul style="list-style-type: none"> • Убедитесь, что положительные и отрицательные контакты выхода громкоговорителей на ресивере соответствуют положительным и отрицательным контактам громкоговорителей (см. <i>Подключение громкоговорителей</i> на стр. 18).
Между громкоговорителями и низкочастотным громкоговорителем почему-то слышится задержка.	<ul style="list-style-type: none"> • См. раздел <i>Автоматическая настройка объемного звучания (MCACC)</i> на стр. 29 для повторной настройки системы при помощи функции MCACC (это автоматически компенсирует задержку звучания низкочастотного громкоговорителя).
После автоматической настройки MCACC параметр размера громкоговорителей (LARGE или SMALL) оказывается неправильным.	<ul style="list-style-type: none"> • Причиной низкочастотного шума может быть кондиционер или двигатель. Выключите все бытовые приборы в помещении и запустите автоматическую настройку MCACC снова.
Не работает пульт дистанционного управления.	<ul style="list-style-type: none"> • Замените элементы питания (см. раздел стр. 7). • Пульт следует использовать на расстоянии не более 7 м и под углом не более 30 от датчика дистанционного управления на передней панели (см. раздел стр. 10). • Устраните имеющееся препятствие или выберите для управления другую позицию. • Не подвергайте датчик дистанционного управления воздействию направленного света.
Дисплей затемнен или выключен.	<ul style="list-style-type: none"> • Нажать DIMMER (ЯРКОСТЬ) на пульте ДУ несколько раз для возврата настроек по умолчанию.
Устройство с беспроводным интерфейсом <i>Bluetooth</i> не подключается или не работает. Не воспроизводится или прерывается звук на устройстве с беспроводным интерфейсом <i>Bluetooth</i> .	<ul style="list-style-type: none"> • Проверьте, нет ли рядом с аппаратом источников электромагнитного излучения в диапазоне 2,4 ГГц (микроволновые печи, устройства с поддержкой беспроводной локальной сети или с интерфейсом <i>Bluetooth</i>). Если рядом с аппаратом есть такой источник, установите аппарат подальше от него. Или же перестаньте пользоваться источником электромагнитного излучения. • Проверьте, не слишком ли далеко находится устройство с беспроводным интерфейсом <i>Bluetooth</i> от аппарата, и нет ли между устройством с беспроводным интерфейсом <i>Bluetooth</i> и аппаратом каких-либо препятствий. Расположите устройство с беспроводным интерфейсом <i>Bluetooth</i> и аппарат так, чтобы расстояние между ними не превышало 10 м, и между ними не было препятствий. • Проверьте, правильно ли подключен АДАПТЕР <i>Bluetooth</i> к разъему ADAPTER PORT аппарата. • Устройство с беспроводным интерфейсом <i>Bluetooth</i> может быть не переключено в режим поддержки беспроводной связи <i>Bluetooth</i>. Проверьте настройки устройства с беспроводным интерфейсом <i>Bluetooth</i>. • Проверьте правильность соединения. Настройки «спаривания» были удалены из аппарата или устройства с беспроводным интерфейсом <i>Bluetooth</i>. Сбросьте настройки «спаривания». • Проверьте правильность профиля. Используйте устройство с беспроводным интерфейсом <i>Bluetooth</i>, которое поддерживает профили A2DP и AVRCP.

Неполадка	Устранение
Изображение или звук отсутствует.	<ul style="list-style-type: none"> • Если при непосредственном подключении компонента HDMI к монитору проблема сохранится, обратитесь к инструкции по эксплуатации компонента или монитора или к изготовителю.
Изображение отсутствует.	<ul style="list-style-type: none"> • Видеосигналы, которые вводятся с разъема аналогового видеосигнала, будут выводиться с разъема HDMI. Сигналы, которые вводятся с разъема HDMI, будут выводиться с разъема аналогового видеосигнала. • Необходимо согласовать тип кабеля между входом и выходом. • В зависимости от настроек выхода компонента-источника, он может воспроизводить видеоформат, отображение которого невозможно. Измените настройки выхода источника; или установите соединение с помощью разъемов компонентного или композитного видео. • Этот ресивер совместим с HDCP. Убедитесь, что подключаемые компоненты также HDCP-совместимы. Если нет, подключите их с помощью разъемов компонентного или композитного видео. • В зависимости от подключенного компонента-источника возможно, что он не будет работать с данным ресивером (даже если он совместим с HDCP). В этом случае подключите источник к ресиверу с помощью разъемов компонентного или композитного видео. • Если видеоизображения не отображаются на телевизоре, попробуйте отрегулировать настройку разрешения, Deep Color или другую настройку для компонента. • Для вывода сигналов в режиме Deep Color, с помощью кабеля HDMI (High Speed HDMI® кабель), подключите данный ресивер к компоненту или телевизору с функцией Deep Color.
Экранный дисплей не появляется.	<ul style="list-style-type: none"> • Экранный дисплей не появится, если подключение к используемому телевизору выполнено с помощью выхода HDMI. При настройке системы используйте компонентное или композитное подключение.
Звук отсутствует или неожиданно прекращается.	<ul style="list-style-type: none"> • Если выполнены отдельные соединения для звука, убедитесь в том, что аналоговый(е)/цифровой(ые) вход(ы) назначен(ы) для соответствующего входа HDMI этого компонента. • Проверьте настройки аудиовыхода компонента-источника. • Проверьте, что для параметра аудио установлено значение HDMI AMP/THRU (см. стр. 39). • Если компонент – устройство DVI, используйте для подключения звука отдельное соединение. • Передачи цифровых аудиосигналов в формате HDMI требуют большего времени для распознавания. В связи с этим, может возникать пропадание аудиосигнала при переключении между аудиоформатами или начале воспроизведения. • Включение/отключение устройства, подключенного к разъему HDMI OUT этого устройства во время воспроизведения, или отсоединение/подсоединение кабеля HDMI во время воспроизведения, может вызвать помехи или прерывание звука.

Важные сведения о подключении HDMI

Иногда невозможно пропустить HDMI сигнал через этот ресивер (это зависит от подключенного HDMI компонента, обратитесь к изготовителю за сведениями о совместимости с HDMI).

Если не удастся правильно пропустить сигналы HDMI через ресивер (от компонента), попробуйте подключиться следующим образом.

Конфигурация¹

Подключите HDMI компонент напрямую к дисплею кабелем HDMI. Затем используйте наиболее подходящее подключение (рекомендуется использовать цифровое) для передачи звука на ресивер. Подробнее о подключении звука см. в инструкции по эксплуатации. При использовании этой конфигурации устанавливайте минимальную громкость.

iPod сообщения

Неполадка	Причина	Действие
iPod/USB Error 1 (I/U ERR1)	Проблема с поступлением сигнала от iPod на ресивер.	Выключите ресивер и подключите iPod к ресиверу заново. Перезапустите iPod, если кажется, что он не работает.
iPod/USB Error 2 (I/U ERR2)	Версия программы, работающая с iPod, нуждается в обновлении.	Обновите программное обеспечение iPod (используйте ПО iPod более новой версии, чем версия от 20 октября 2004 г.).
	Подключен iPod, не поддерживаемый данным ресивером.	Подключите iPod, поддерживаемый данным ресивером.
iPod/USB Error 3 (I/U ERR3)	Если iPod не отвечает.	Обновите программное обеспечение iPod до новейшей версии. Перезапустите iPod, если кажется, что он не работает.
No Track (Нет дорожки)	Нет дорожек этой категории, выбранных в iPod.	Выберите другую категорию.

Примечание

- 1 • Если дисплей снабжен одним разъемом HDMI, можно только получать видеосигнал от подключенного компонента.
- В зависимости от компонента, выход звука может ограничиваться числом каналов, доступных для подключенного дисплея (например, выход звука сокращается до двух каналов для монитора, ограниченного стереофоническим звуковым трактом).
- При переключении источника необходимо переключить функции ресивера и дисплея.
- Поскольку при HDMI подключении звук на дисплее отключается, необходимо настраивать уровень громкости на дисплее при каждом переключении источников.

Сообщения USB

Неполадка	Причина	Действие
iPod/USB Error 1 (I/U ERR1)	Проблема с поступлением сигнала от USB на ресивер.	Выключите ресивер и заново подключите USB к ресиверу.
iPod/USB Error 3 (I/U ERR3)	Если USB не отвечает.	Выключите ресивер и заново подключите USB к ресиверу.
iPod/USB Error 4 (I/U ERR4)	Требования по питанию устройства USB слишком высоки для этого ресивера.	Выключите ресивер и заново подключите USB к ресиверу.

Сброс параметров ресивера (перезагрузка)

Выполните следующую процедуру для сброса всех настроек ресивера до значений по умолчанию, установленных на заводе. Используйте для этого кнопки и регуляторы на передней панели.

- 1 Переведите ресивер в режим ожидания.**
- 2 Удерживая нажатой кнопку BAND, нажмите и удерживайте нажатой кнопку \odot STANDBY/ON примерно две секунды.**
- 3 При появлении на дисплее индикации RESET? (СБРОС?) нажмите кнопку AUTO/DIRECT.**

На дисплее появится индикация **OK?**.

- 4 Нажмите STEREO/ALC для подтверждения.**

На дисплее отобразится индикация **OK**, означающая, что для настроек ресивера были восстановлены значения по умолчанию.

Спецификации

Аудио секция

Номинальная выходная мощность
Фронтальный, центральный, объемный
..... 130 Вт на канал (1 кГц, 6 Ω, 1 %) 100 Вт на канал
(20 Гц до 20 кГц, 8 Ω, 0,09 %)

Коэффициент нелинейных искажений
..... 0,06 % (20 Гц до 20 кГц, 8 Ω, 95 Вт/кан.)

Частотная характеристика (режим LINE Pure Direct)
..... 5 Гц до 100 кГц $\pm 0,3$ дБ

Гарантированный импеданс громкоговорителя
FRONT : A, B 6 Ω до 16 Ω
FRONT : A+B 12 Ω до 16 Ω
SURROUND, CENTER 6 Ω до 16 Ω

Вход (Чувствительность/Сопротивление)
LINE 200 мВ/47 кΩ

Выход (Уровень/Сопротивление)
REC 200 мВ/2,2 кΩ

Соотношение сигнал/шум
(IHF, коротко замкнутый, сеть A)
LINE 98 дБ

Видео секция

Уровень сигнала
Композитный 1 Вp-p (75 Ω)
Компонентный видео Y: 1,0 Вp-p (75 Ω)
PB, PR: 0,7 Вp-p (75 Ω)

Соответствующее макс. разрешение
Компонентный видео
..... 1080i (1125i)/720p (750p)

Секция тюнера

Частотный диапазон (FM)
..... 87,5 МГц до 108 МГц

Вход антенны (FM)
..... 75 Ω несбалансированный

Частотный диапазон (AM)
..... 531 кГц до 1602 кГц
Антенна (AM) Рамочная антенна

Раздел цифрового входа/выхода

Терминал HDMI Тип A (19-контактный)
Тип выхода HDMI 5 В, 100 мА
Терминал USB USB2.0 Full Speed (Тип A)
Терминал iPod ... USB, и Video (Композитный)

Остальное

Требования по сетевому питанию
..... Переменный ток 220 В - 230 В,
50 Гц/60 Гц

Потребление электроэнергии 245 Вт
В режиме ожидания 0,45 Вт

Размеры
..... 420 мм (Ш) x 158 мм (В) x 347,7 мм (Г)
Вес (нетто) 9,1 кг

Отдельные части

Микрофон (для настройки Авто МСАСС) 1
Пульт дистанционного управления 1
Сухие батареи (размер AAA IEC R03) 2
Рамочная антенна AM 1
Проволочная антенна FM 1
Кабель iPod 1
Кабель питания 1
Гарантийный сертификат 1
Данное руководство по эксплуатации



Примечание

- Технические характеристики действительно при напряжении 230 В.
- Спецификации и конструкция могут быть изменены без предупреждения, в результате усовершенствования модели.

Чистка устройства

- Для удаления грязи или пыли используйте мягкую и сухую ткань.
- Если поверхности загрязнены, протрите их мягкой тканью, смоченной в нейтральном моющем средстве, разбавленном пятью или шестью частями воды, и тщательно отжатой, затем еще раз протрите сухой тканью. Не используйте полироль и моющие средства для мебели.
- Никогда не используйте для ухода за этим устройством и рядом с ним разбавители, бензин, инсектицидные аэрозоли или другие химические вещества, так как они могут повредить поверхность.

Издано Pioneer Corporation.

© Pioneer Corporation, 2010.

Все права защищены.

Примечание:

В соответствии со статьей 5 Закона Российской Федерации "О защите прав потребителя" и Указанием Правительства Российской Федерации № 720 от 16 июня 1997 года корпорация Pioneer Europe NV устанавливает условие на следующую продолжительность срока службы официально поставляемых на Российский рынок товаров.

Аудио и видеоборудование: 7 лет

Переносное аудиооборудование: 6 лет

Другое оборудование (наушники, микрофон и т.д.): 5 лет

Автомобильная электроника: 6 лет

D3-7-10-6_A1_Ru

<http://www.pioneer.co.uk>

<http://www.pioneer.fr>

<http://www.pioneer-rus.ru>

<http://www.pioneer.eu>

Published by Pioneer Corporation.
Copyright © 2010 Pioneer Corporation.
All rights reserved.

Publication de Pioneer Corporation.
© 2010 Pioneer Corporation.

Tous droits de reproduction et de traduction réservés.

PIONEER CORPORATION

1-1, Shin-ogura, Saiwai-ku, Kawasaki-shi, Kanagawa 212-0031, Japan

Корпорация Пайонир

1-1, Син-Огура, Сайвай-ку, г. Кавасаки, префектура Канагава, 212-0031, Япония

Импортер: ООО "ПИОНЕР РУС"

125040, Россия, г. Москва, ул. Правды, д.26 Тел.: +7(495) 956-89-01

PIONEER ELECTRONICS (USA) INC.

P.O. BOX 1540, Long Beach, California 90801-1540, U.S.A. TEL: (800) 421-1404

PIONEER ELECTRONICS OF CANADA, INC.

300 Allstate Parkway, Markham, Ontario L3R 0P2, Canada TEL: 1-877-283-5901, 905-479-4411

PIONEER EUROPE NV

Haven 1087, Keetberglaan 1, B-9120 Melsele, Belgium TEL: 03/570.05.11

PIONEER ELECTRONICS ASIACENTRE PTE. LTD.

253 Alexandra Road, #04-01, Singapore 159936 TEL: 65-6472-7555

PIONEER ELECTRONICS AUSTRALIA PTY. LTD.

178-184 Boundary Road, Braeside, Victoria 3195, Australia, TEL: (03) 9586-6300

PIONEER ELECTRONICS DE MEXICO S.A. DE C.V.

Blvd.Manuel Avila Camacho 138 10 piso Col.Lomas de Chapultepec, Mexico, D.F. 11000 TEL: 55-9178-4270

K002_B2_Ru